

CE
3A81TZ6L00000

WARNING : SHOCK HAZARD - DO NOT OPEN
AVIS : RISQUE DE CHOC ÉLECTRIQUE - NE PAS OUVRIR

CAUTION
RISK OF ELECTRIC SHOCK
DO NOT OPEN

DO NOT EXPOSE TO RAIN OR MOISTURE
NE PAS EXPOSER À LA PLUIE NI À L'HUMIDITÉ

Warnung! Nicht öffnen, elektroschockgefahr.
Nicht dem regen oder feuchtigkeit aussetzen.



PERFECTPRO

ROCKMATE™
FM-RDS / Aux-in Digital
Tuning Worksite Radio

Operating instruction **GB**
Gebruiksaanwijzing **NL**
Bedienungsanleitung **D**
Bruksanvisning **S**
Mode d'emploi **F**



Table of Contents



<i>Important safety instructions</i>	2-3
<i>Controls and connections</i>	4-6
<i>Power the radio</i>	7
<i>Charging the batteries</i>	8
<i>Using the radio for the first time</i>	9
<i>Setting the clock time</i>	9
<i>Operating your radio - FM</i>	10-11
<i>Presetting stations / Recalling a preset station</i>	12
<i>Display modes – FM</i>	13
<i>FM Stereo Mono / Loudness</i>	14
<i>Aux In Socket</i>	15
<i>Specifications</i>	16



Important Safety Instructions

1. Read these instructions.
2. Keep these instructions.
3. Heed all warnings.
4. Follow all instructions.
5. Do not use this apparatus near water.
6. Clean only with dry cloth.
7. Do not block any ventilation openings. Install in accordance with the instructions.
8. Do not install near any heat sources such as radiators, heat registers, stoves or other apparatus (including amplifiers) that produce heat.
9. Protect the power cord from being walked on or pinched particularly at plug, convenience receptacles, and the point where they exit from the apparatus.
10. Only use attachments/accessories specified by the manufacturer.
11. Use only with the cart, stand, tripod, bracket, or table specified by the manufacturer, or sold with the apparatus. When a cart is used, use caution when moving the cart/apparatus combination to avoid injury from tip-over.
12. Unplug this apparatus during lightning storms or when unused for long periods of time.
13. Refer all servicing to qualified service personnel. Servicing is required when the apparatus has been damaged in any way, such as power-supply cord or plug is damaged, liquid has been spilled or objects have fallen into the apparatus, the apparatus has been exposed to rain or moisture, does not operate normally, or has been dropped.
14. To reduce the risk of fire or electric shock, do not expose this appliance to Rain or Moisture.
15. The Shock Hazard Marking and Associated Graphical Symbol is provided on the back of unit.
16. Apparatus shall not be exposed to dripping or splashing and no objects filled with liquids, shall be placed on the apparatus.

GB



17. The power plug should be close to the radio, and easy to be approached that during the emergency, to disconnect the power from the radio, just unplug the power plug from the AC power slot.

18. Notice:
The changes or modifications not expressly approved by the party responsible for compliance could void the user's authority to operate the equipment.

19. Where the MAINS plug or an appliance coupler is used as the disconnect device, the disconnect device shall remain readily operable

20. A warning that batteries (battery pack or batteries installed) shall not be exposed to excessive heat such as sunshine, fire or the like.

Controls and connections

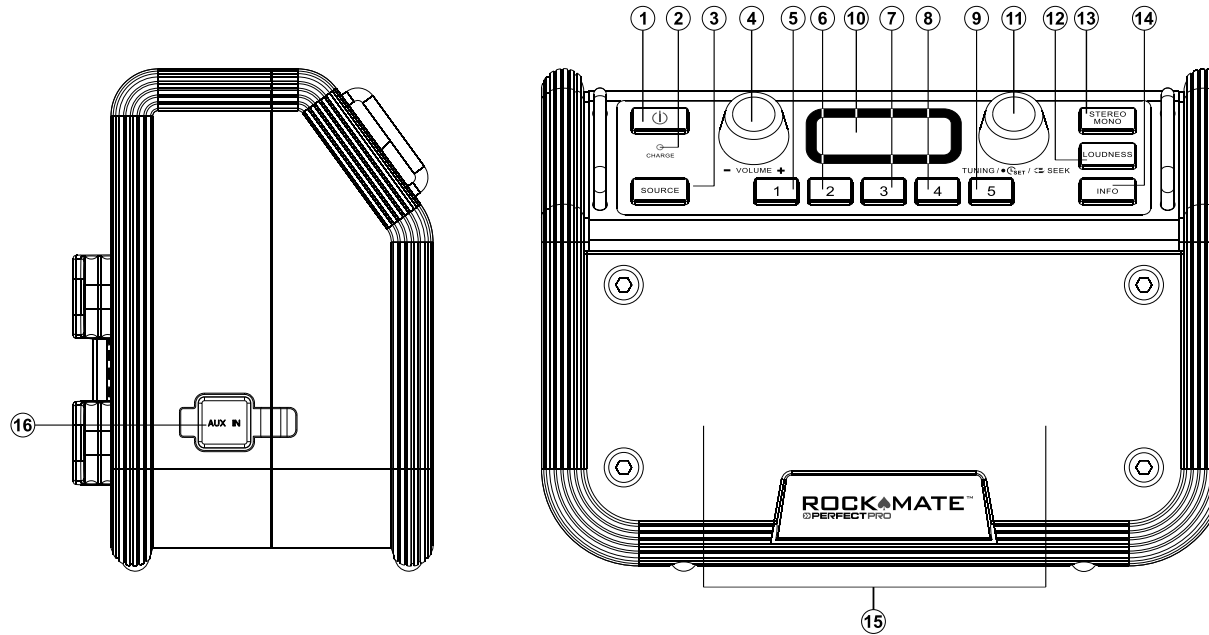

1. Standby (POWER ON/OFF)
2. Charging indicator LED
3. Source
4. Volume control
5. Preset 1
6. Preset 2
7. Preset 3
8. Preset 4

9. Preset 5
10. LCD display
11. Tuning / Seek control
12. Loudness ON/OFF
13. Stereo / Mono (FM only)
14. Info button
15. Speakers
16. Aux In socket

GB

Controls and connections

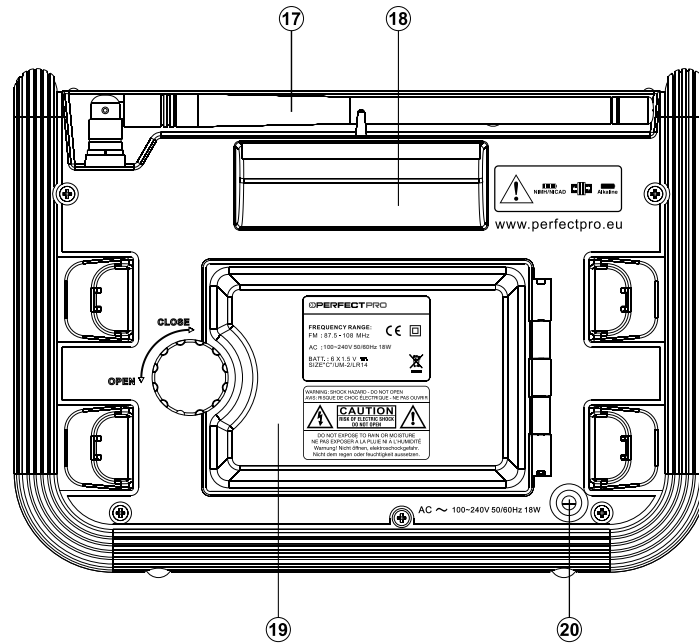

- 17. FM antenna
- 18. Handle

- 19. Battery compartment
- 20. AC power cord

Controls and connections

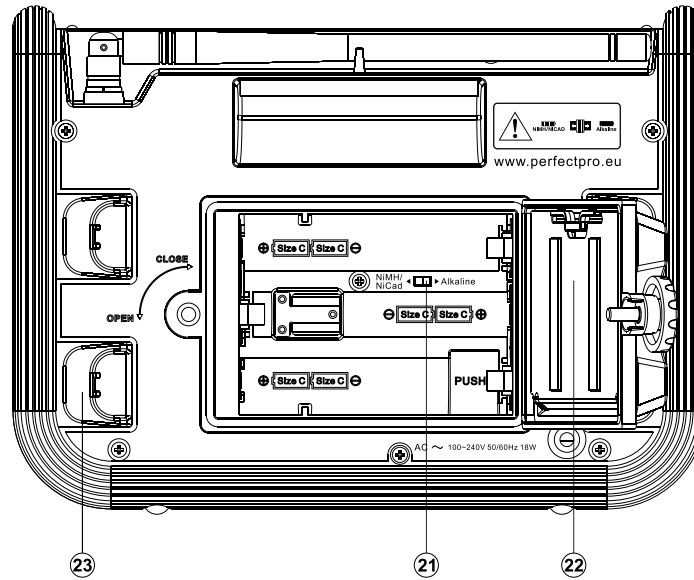

21. Alkaline/NiMH/NiCad rechargeable battery switch
22. Storage compartment

23. AC cable hook

GB

Power the radio

1. Installing the batteries, first turn battery cover fixture anti-clockwise to loosen and pull down the battery cover.

Note:

Before you insert the batteries, if you use non-rechargeable batteries, make sure the NiMH/Alkaline switch is switched to Alkaline position.

2. Insert 6 x C size (UM-2) batteries into the compartment.
Ensure the batteries are completely inserted in accordance with the diagram shown. Close the battery cover and fasten the fixture by turning clockwise.

If the radio is not to be used for any extended period of time, it is recommended that the batteries are removed from the radio. Reduced power, distortion and a "stuttering sound", or low battery sign  flashing on the LCD display are all signs that the batteries need replacing or recharging (see below Charging the batteries).

Run time of the radio on batteries varies strongly depending on the quality and capacity (mAh) of the batteries, temperature, volume level etc.

3. AC Operation

Before plugging the AC power cord into the AC socket, be sure the voltage is correct. If you have batteries in the radio and connect AC power cord into the AC socket, the batteries will automatically be disconnected.

AC cable hook is designed to store the cord when the radio is not in use.

1.

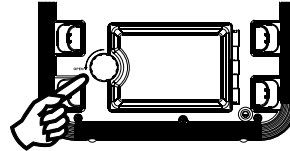

2.

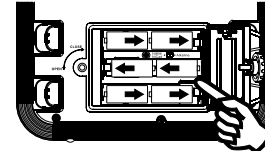

3.

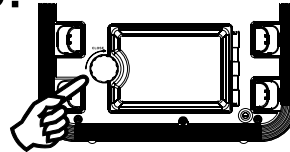

Charging the batteries

Reduced power, distortion and a “stuttering sound” or low battery sign flashing on the LCD display are all signs that the batteries need recharged if you use rechargeable batteries to power the radio.

Note:

The radio can be charged only when the radio is off. Connect the AC power cord into the AC socket to charge the batteries. Be sure the battery type switch is set to Ni/MH position.

When the batteries are being charged, the red Charge LED will be on. Charging time can take up to approx. 10 hours depending on the battery capacity of the rechargeable batteries. When the batteries are fully charged, the charged LED will be steady on green color.

Note:

Charge new batteries fully the first time before first use. This can take longer depending on the capacity of the rechargeable batteries.

Do not use a mix of old and new rechargeable batteries.

Do not use a mix of full and empty rechargeable batteries.

Do not use batteries that have a different mAh capacity.

Do not use damaged or leaking batteries.

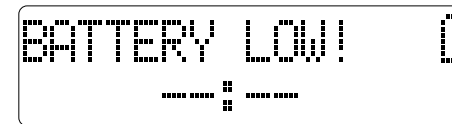

GB

Using the radio for the first time

1. Place your radio on a flat surface.
2. Please press the Standby button to switch on your radio. It may be necessary to relocate your radio to a position giving better reception. You should then carry out a scan to find stations in FM.

Setting the clock time

1. Press and hold the Tuning knob until the hour digits of the clock time begins flashing. Rotate the Tuning knob to choose the hour digit as needed.
2. Press and release the Tuning knob to save the hour setting, and the minute digits on the display will flash. Rotate the Tuning knob to choose the minute digits as needed.
3. Press and release the Tuning knob to save the minute setting and complete the clock setting. The radio will save your setting. The radio will display saved time after clock time setting is completed.

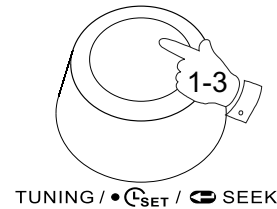

CLOCK SET
12:00

CLOCK STORED
12:00

Note: The clock time setting can be done at power Off or On status.

You can also set the clock time with the FM RDS. This can automatically set the time (CT)

Press the source to FM radio, select a FM radio station which provides RDS CT service, the clock will be aligned in 2 minutes once the CT service is available.

Once the FM radio station has been changed to one with RDS CT service, the clock time will be aligned again.

Operating your radio – Manual tuning FM

1. Press the STANDBY button to switch on your radio.
2. Press the SOURCE button to select FM band and stand up the rubber antenna properly to get best FM reception.
3. Rotate the Tuning/Seek knob to tune required frequency in the increment of 100 kHz.
4. Select required loudness setting and stereo / mono mode for obtaining a best sounding quality.
5. A stereo symbol will appear on the LCD display if a stereo broadcasting station is found.
6. Rotate the Volume control knob to get required sound level.
7. To turn off the radio, press the STANDBY button. Display will show local time only.

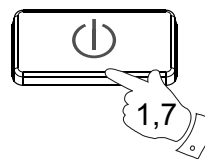

FM 106.5 (S) P4
14:08

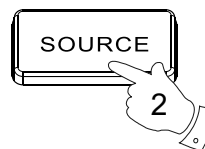

14:09

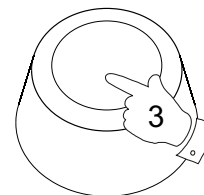

TUNING / • SET / SEEK

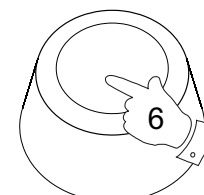



- VOLUME +

GB

Search tuning FM

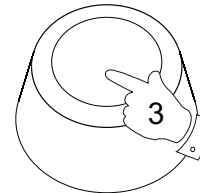
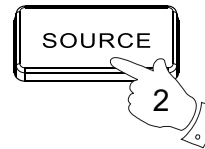
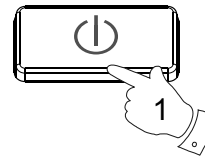
1. Press the STANDBY button to turn radio on.
2. Select FM band by pressing the SOURCE button as described. Stand up the FM rubber antenna properly to get best reception.
3. Press and release the Tuning/Seek knob, and the radio will seek forward and stop automatically when it finds a radio station with good signal. The radio will seek forward for the next available station if pressing down the Tuning control knob again.



TUNING /  SET /  SEEK

Presetting stations

You may store your preferred FM radio stations to the preset station memories (1 to 5). The procedure for setting presets and using them to tune stations is described below.

1. Press the STANDBY button to turn on the radio.
2. Press the SOURCE button and tune to the required station as previously described.
3. Press and hold the required Preset button (1~5) until radio beeps and the display shows corresponding "PX" on the upper right corner.
4. Repeat this procedure for the remaining presets as you wish.
5. Stations stored in preset memories may be overwritten by following above procedures if required.

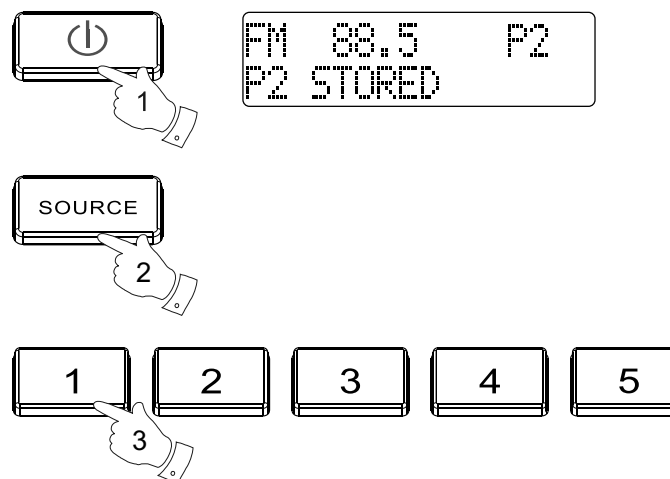

Recalling a preset station

1. Press the STANDBY button to turn on the radio.
2. Press the SOURCE button to select FM band.
3. Momentarily press the required Preset button (1~5) to cause your radio to tune to the station stored in preset memory.

GB

Display modes – FM

On FM the bottom line of the display can be set to display any of the following modes:

1. Press and release the Info button repeatedly to cycle through the various modes:
 - a. Program service name Displays the name of the station being listened to.
 - b. Program type Displays type of station being listened to e. g. Pop, Classic, News, etc.
 - c. Radio text Displays radio text messages such as new items etc.
 - d. Clock time Displays the current RDS CT clock time and date.
 - e. Time Displays system clock time.
 - f. Signal level Displays the signal strength for the station being listened to.

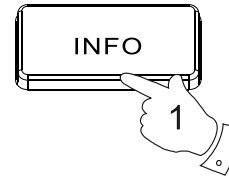

FM stereo / mono

1. If an FM station is received with a weak signal some hiss may be audible. To reduce the hiss press and release the STEREO/MONO button so that the Stereo indicator on the display is cancelled. Your radio will switch to mono mode.
2. To return to stereo mode press and release the STEREO/MONO button so that Stereo indicator on the display is visible. The radio will switch to stereo mode.

Note:

This radio will always auto detect if there is stereo signal when you set the radio in Stereo mode. If there is not a stereo signal, the stereo mark will be cleared.

Loudness On/Off

Press the Loudness button to get compensation on lower and higher frequency. The effect will be more audible when the radio is in lower volume level. Display will show Loudness ON when Loudness function is applied.

Note: Default is Loudness OFF

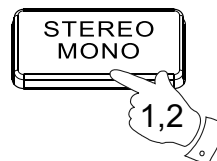

FM 106.5 P4
MONO

FM 106.5 (S) P4
STEREO



FM 104.9
Loudness ON

Aux In Socket

There is a Aux In socket on this radio to connect external audio sources like a MP3 player to the speakers of this radio.

The Aux In socket is located on the side of the radio. Remove the rubber cover and connect the audio source with a 3.5 mm stereo audio cable.

When radio is on, repeatedly press and release SOURCE button to select AUX-IN, rotate the volume control to play the audio program.

Please always close rubber cover (AUX-in) on the side of the radio when AUX input socket is not in use. This is to prevent moist and dust from entering the radio. This will also enhance overall sound quality.

LCD illumination

When radio is switched on, press any button except the POWER button will illuminate the LCD display for approx. 10 seconds. However if you use AC cord to power the radio, the LCD display will be always illuminated until you turn the radio off by pressing POWER button.

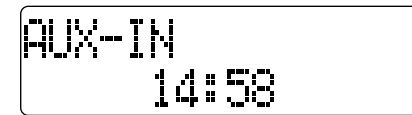
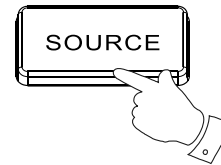

Specifications

Frequency range:
FM 87.50 – 108 MHz

AC Power:
AC 100 - 240V / 50-60HZ / 18W

Batteries:
ALKALINE battery
6 X C size (UM-2)

Rechargeable battery:
Ni-MH or Ni-cad 6 X C size

Speaker:
3" x 2, 8 ohm, 12W full range waterproof-stereo

Output Power:
3W+3W 10% T.H.D. @ 1 kHz @ battery 9V
5W+5W 10% T.H.D. @ 1 kHz @ AC 100 – 240V



If at any time in the future you should need to dispose of this product please note that: Waste electrical products should not be disposed of with household waste. Please recycle where facilities exist. Check with your Local Authority or retailer for recycling advice. (Waste Electrical and Electronic Equipment Directive)

GB



Inhoudsopgave

<i>Belangrijke veiligheidsinstructies</i>	18-19
<i>Bedieningselementen en aansluitingen</i>	20-22
<i>De radio van stroom voorzien</i>	23
<i>De batterijen vervangen</i>	24
<i>De radio voor het eerst gebruiken</i>	25
<i>De klok instellen</i>	25
<i>Uw radio bedienen - FM</i>	26-27
<i>Voorkeurszenders instellen/ Voorkeurszenders oproepen</i>	28
<i>Displaymodi – FM</i>	29
<i>FM Stereo Mono / Loudness</i>	30
<i>Aux In-aansluiting</i>	31
<i>Specificaties</i>	32

Belangrijke veiligheidsinstructies

1. Lees deze instructies.
2. Bewaar deze instructies.
3. Neem alle waarschuwingen in acht.
4. Volg alle instructies.
5. Gebruik het apparaat niet in de buurt van water.
6. Alleen schoonmaken met een droge doek.
7. Blokeer de ventilatieopeningen niet. Installeer in overeenstemming met de instructies.
8. Niet installeren in de buurt van warmtebronnen zoals radiatoren, kachels of andere apparaten (inclusief versterkers) die warmte producten.
9. Voorkom dat er op het netsnoer wordt gestapt of dat deze wordt geperforeerd, voornamelijk bij de stekkers, stopcontacten en de aansluiting van de kabel op het apparaat.
10. Gebruik alleen koppelstukken/accessoires die zijn gespecificeerd door de fabrikant.
11. Gebruik alleen met een wagentje, standaard, driepoot of tafel die is gespecificeerd door de fabrikant of verkocht met het apparaat. Als een wagentje wordt gebruikt, wees dan voorzichtig wanneer u het wagentje/apparaat verplaatst om verwondingen door omvallen van het wagentje te voorkomen.
12. Haal de stekker uit het stopcontact tijdens onweer of als het apparaat niet wordt gebruikt voor lange perioden.
13. Laat alle onderhoud over aan gekwalificeerd onderhoudspersoneel. Er is onderhoud nodig als het apparaat is beschadigd, bijvoorbeeld als het netsnoer of de stekker is beschadigd, vloeistof is gemorst op het apparaat of er voorwerpen in het apparaat zijn gevallen, het apparaat is blootgesteld aan regen of vocht, niet normaal werkt of is gevallen.
14. Om het risico van brand of elektrische schokken te verminderen, stel het apparaat niet bloot aan regen of vocht.
15. De Schokgevaar-markering en het bijbehorende symbool staan op de achterkant van het apparaat.
16. Het apparaat moet niet worden blootgesteld aan druppelend en spattend water en er mogen geen voorwerpen gevuld met vloeistof op het apparaat worden geplaatst.



17. De stekker moet dicht bij de radio zijn en eenvoudig bereikbaar zijn in geval van nood, om de radio te ontkoppelen van het stroomnet, haal de stekker uit het stopcontact.
18. Opmerking:
De veranderingen of aanpassingen die niet zijn goedgekeurd door de partij verantwoordelijk voor de naleving kan de autoriteit van de gebruiker om het apparaat te bedienen ongeldig maken.
19. Wanneer de stekker of een koppelstuk wordt gebruikt als ontkoppelapparaat, het ontkoppelapparaat moet eenvoudig bedienbaar blijven.
20. Waarschuwing: batterijen (geïnstalleerde accu's of batterijen) mogen niet worden blootgesteld aan extreme warmte, zoals zonlicht, brand en dergelijke.



Bedieningselementen en aansluitingen

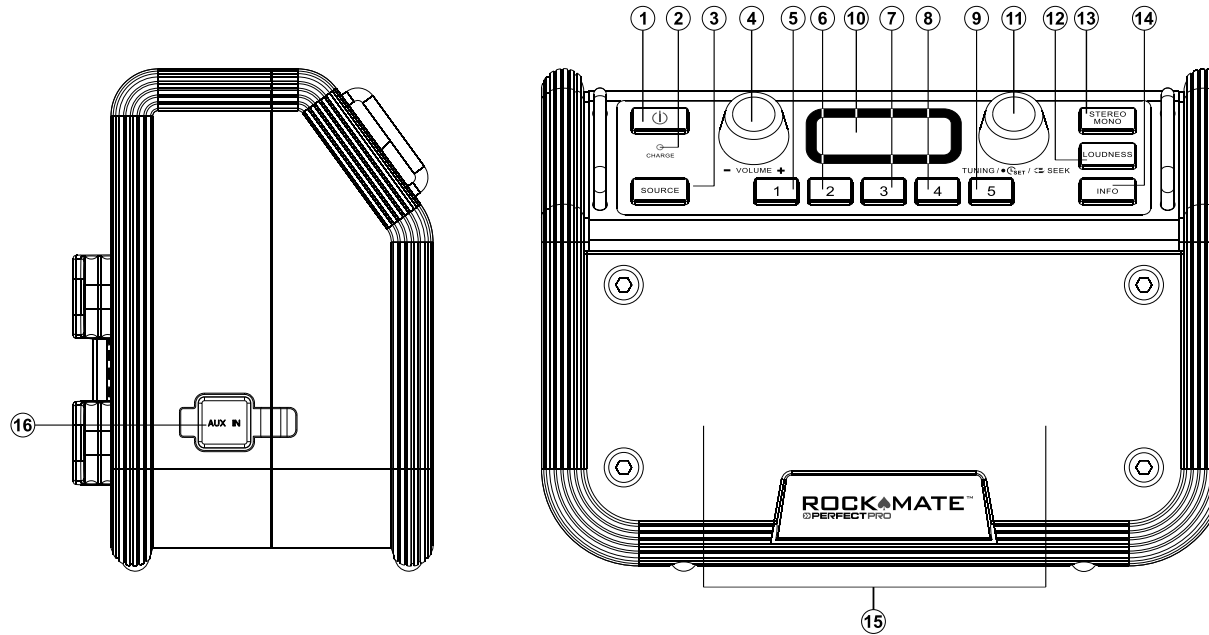

1. Standby (POWER AAN/UIT)
2. Oplaad-indicator LED
3. Source
4. Volumeknop
5. Voorkeurszender 1
6. Voorkeurszender 2
7. Voorkeurszender 3
8. Voorkeurszender 4

9. Voorkeurszender 5
10. LCD-display
11. Afstem/ Zoek-knop
12. Loudness AAN/UIT
13. Stereo / Mono (alleen FM)
14. Info-knop
15. Luidsprekers
16. Aux In-aansluiting

NL

Bedieningselementen en aansluitingen

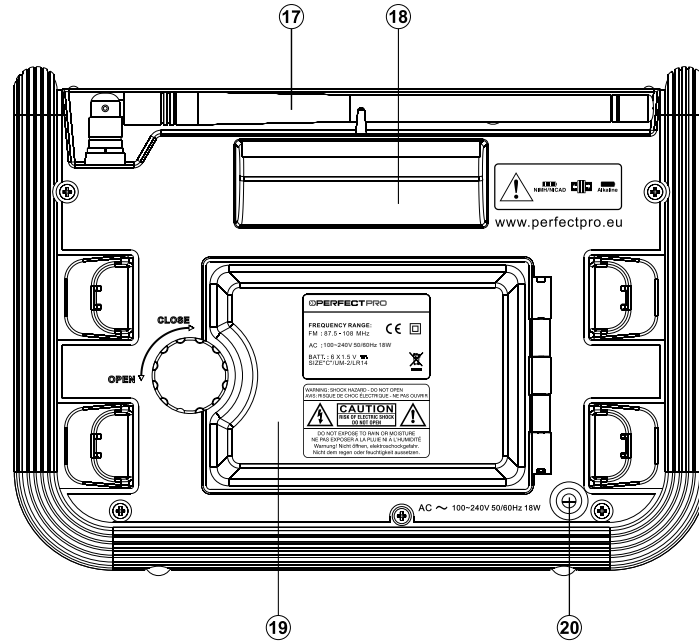

- 17. FM-antenne
- 18. Handvat

- 19. Batterijcompartiment
- 20. Netsnoer

Bedieningselementen en aansluitingen

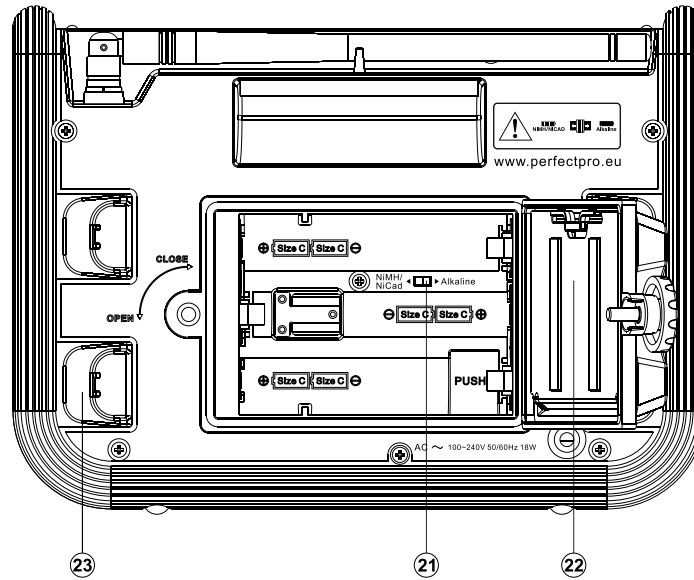

- 21. Alkaline/NiMH/NiCad batterij-schakelaar
- 22. Opbergcompartiment

- 23. Netsnoerhaak

De radio van stroom voorzien

1. Draai om de batterijen installeren eerst het batterijdeksel tegen de klok in om het los te maken en trek het batterijdeksel omlaag.

Opmerking:

Zorg er, als u gebruikt maakt van niet-oplaadbare batterijen, vóór het plaatsen van de batterijen voor dat de NiMH/Alkaline-schakelaar in de Alkaline-stand staat.

2. Plaats 6 x maat C (UM-2) batterijen in het compartiment. Zorg ervoor dat de batterijen volledig zijn geplaatst in overeenstemming met het getoonde diagram. Sluit het batterijdeksel en zet het vast door het met de klok mee te draaien.

Als de radio voor een langere periode niet wordt gebruikt, dan wordt aangeraden de batterijen uit de radio te halen.

Afname van stroom, vervorming en een "stotterend geluid" of batterij bijna leeg symbool  dat knippert op het display zijn signalen dat de batterijen toe zijn aan vervanging of opladen (zie hieronder bij De batterijen opladen).

De gebruikstijd van de radio op batterijen varieert sterk, afhankelijk van de kwaliteit en capaciteit (mAh) van de batterijen, temperatuur, volumeniveau etc.

3. Gebruik van netstroom

Zorg er vóór het verbinden van het netsnoer met het stopcontact voor dat het voltage correct is. Als er batterijen in de radio zitten en u het netsnoer aansluit op het stopcontact, dan zullen de batterijen automatisch worden uitgeschakeld.

De netsnoerhaak is ontworpen om het netsnoer in radio op te bergen wanneer het niet in gebruik is.

1.

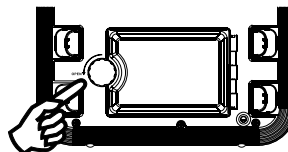

2.

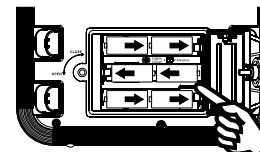

3.

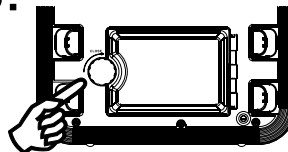

De batterijen opladen

Afname van stroom, vervorming en een "stotterend geluid" of batterij bijna leeg symbool dat knippert op het LCD-display zijn signalen dat de batterijen moeten worden opgeladen als u gebruik maakt van oplaadbare batterijen om de radio van stroom te voorzien.

Opmerking:

De batterijen kunnen alleen worden opgeladen als de radio uit staat. Sluit het netsnoer aan op het stopcontact om de batterijen op te laden. Zorg ervoor dat de batterijschakelaar in de Ni/MH-stand staat.

De rode oplaad-LED zal oplichten wanneer de batterijen worden opgeladen. Het opladen kan tot 10 uur duren, afhankelijk van de capaciteit van de oplaadbare batterijen. De oplaad-LED zal groen worden en constant branden wanneer de batterijen volledig zijn opgeladen.

Opmerking:

Laad nieuwe batterijen vóór het eerste gebruik volledig op. Dit kan langer duren, afhankelijk van de capaciteit van de oplaadbare batterijen.

Gebruik geen mix van oude en nieuwe oplaadbare batterijen.
Gebruik geen mix van volle en lege oplaadbare batterijen.
Gebruik geen batterijen met verschillende mAh-capaciteit.
Gebruik geen beschadigde of lekkende batterijen.

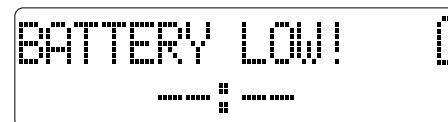

NL

De radio voor het eerst gebruiken

1. Plaats uw radio op een vlak oppervlak.
2. Druk op de Standby-knop om uw radio aan te zetten. Het kan nodig zijn uw radio te verplaatsen naar een positie met betere ontvangst. U moet daarna een scan uitvoeren om zenders te vinden op de FM-band.

De klok instellen

1. Druk en houd de afstemknop ingedrukt tot de uurscijfers van de klok beginnen te knipperen. Draai aan de afstemknop om het gewenste uurscijfer te selecteren.
2. Druk op de afstemknop om de uurinstelling op te slaan, het minuutcijfer zal beginnen te knipperen. Draai aan de afstemknop om het gewenste minuutcijfer in te stellen.
3. Druk op de afstemknop om de minuutinstelling op te slaan en het instellen van de klok te voltooien. De radio zal uw instelling opslaan. De radio zal de opgeslagen tijd tonen als het instellen voltooid is.

Opmerking: U kunt de tijd instellen als de radio Aan of Uit staat.

U kunt de klok ook instellen met de FM RDS. Dit kan de tijd (CT) automatisch instellen.

Druk de op de source-knop tot de bron FM-radio is, selecteer een FM-zender met RDS CT-service, de klok zal na 2 minuten worden ingesteld als de CT-service beschikbaar is.

Als er naar een FM-zender met RDS CT-service wordt geschakeld, dan zal de tijd weer worden afgestemd.

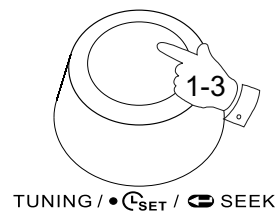

CLOCK SET
12:00

CLOCK STORED
12:00

Uw radio bedienen – Handmatig afstemmen FM

1. Druk op de STANDBY-knop om uw radio aan te zetten.
2. Druk op de SOURCE-knop om de FM-band te selecteren en zet de rubberen antenne goed rechtop voor de beste FM-ontvangst.
3. Draai aan de Afstem/zoek-knop om af te stemmen op de gewenste frequentie met stappen van 100 kHz.
4. Selecteer de gewenste loudness-instelling en stereo-/mono-modus voor het verkrijgen van de beste geluidskwaliteit.
5. Er zal een stereosymbool op het LCD-display verschijnen als een stereozender wordt gevonden.
6. Draai aan de volumeknop om het gewenste geluidsniveau in te stellen.
7. Druk op de STANDBY-knop om de radio uit te zetten. Het display zal alleen de lokale tijd tonen.

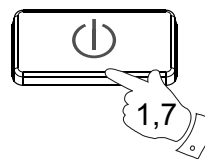

FM 106.5 (S) P4
14:08

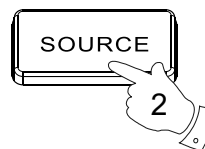

14:09

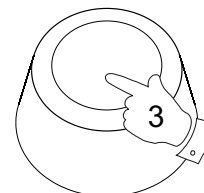

TUNING / • SET / SEEK

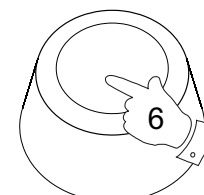

- VOLUME +

NL

Zoeken afstemmen FM

1. Druk op de STANDBY-knop om de radio aan te zetten.
2. Selecteer de FM-band door zoals beschreven op de SOURCE-knop te drukken. Zet de rubberen FM-antenne goed rechtop voor de beste ontvangst.
3. Druk op de Afstem/Zoek-knop , de radio zal vooruit zoeken en automatisch stoppen wanneer een zender wordt gevonden met een goed signaal. Als u nogmaals op de afstemknop drukt, dan zal de radio vooruit zoeken naar de volgende beschikbare zender.

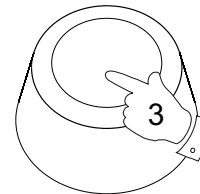
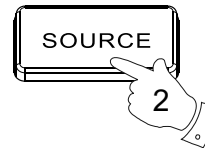
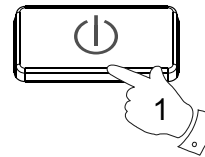

TUNING /  SET /  SEEK

Voorkeurszenders instellen

U kunt uw favoriete FM-zenders opslaan in het geheugen voor de voorkeurszenders (1 tot 5). De procedure voor het instellen en gebruik van voorkeurszenders is hieronder beschreven.

1. Druk op de STANDBY-knop om de radio aan te zetten.
2. Druk op de SOURCE-knop om zoals eerder beschreven af te stemmen op de gewenste zender.
3. Druk en houd de gewenste knop van de voorkeurszender (1~5) ingedrukt tot de radio piept en het display de corresponderende "PX" toont in de rechterbovenhoek.
4. Herhaal deze procedure naar wens voor de resterende voorkeurszenders.
5. Zenders die zijn opgeslagen als voorkeurszender kunnen indien gewenst worden overschreven door de bovenstaande procedure te volgen.

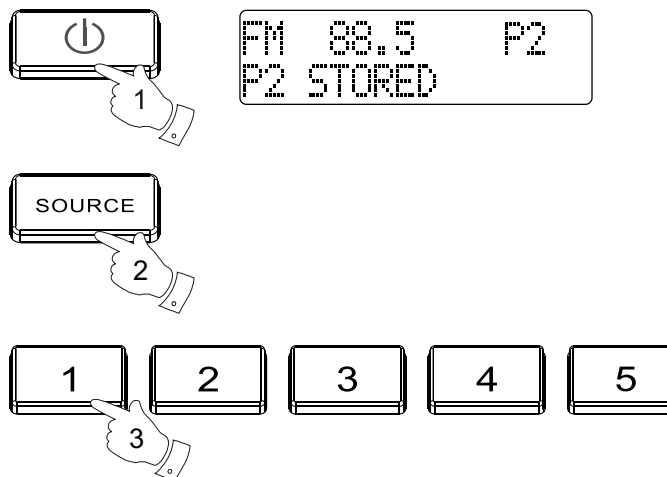

Een voorkeurszender oproepen

1. Druk op de STANDBY-knop om de radio aan te zetten.
2. Druk op de SOURCE-knop om de FM-band te selecteren.
3. Druk kort op de knop van de gewenste voorkeurszender (1~5) om de radio op de zender in het geheugen af te stemmen.

Displaymodi – FM

De onderste regel van het display kan in FM-modus op een van de volgende modi worden ingesteld:

1. Druk herhaaldelijk op de Info-knop om door de verschillende modi te bladeren:

- | | |
|------------------|---|
| a. Programmanaam | Toont de naam van de huidige zender. |
| b. Programmatype | Toont de huidige zendersoort, bijv. Pop, Klassiek, Nieuws, etc. |
| c. Radiotekst | Toont radiotekstberichten, zoals nieuwsitems etc. |
| d. Kloktijd | Toont de huidige RDS CT tijd en datum. |
| e. Tijd | Toont de tijd van de systeemklok. |
| f. Signaalniveau | Toont de signaalsterkte van de huidige zender. |

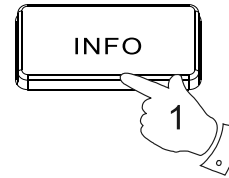

FM stereo / mono

1. Als er een FM-zender wordt ontvangen met een zwak signaal dan kan er wat ruis hoorbaar zijn. Druk op de STEREO/MONO-knop om de ruis te verminderen, de Stereo-indicator op het display zal verdwijnen. Uw radio zal schakelen naar mono-modus.
2. Druk nogmaals op de STEREO/MONO-knop om terug te gaan naar stereo-modus, de stereo-indicator op het display zal weer oplichten. De radio zal naar stereo-modus schakelen.

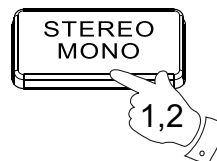

FM 106.5 P4
MONO

FM 106.5 (S) P4
STEREO

Opmerking:

Deze radio zal altijd automatisch detecteren of er een stereosignaal is wanneer de radio is ingesteld op stereo-modus. Als er geen stereosignaal is, dan zal de stereomarkering worden verwijderd.

Loudness Aan/Uit

Druk op de Loudness-knop voor compensatie op de lagere en hogere frequenties. Het effect zal beter hoorbaar zijn als de radio is ingesteld op een laag volumeniveau. Het display zal Loudness ON tonen als de Loudness-functie is ingeschakeld.



FM 104.9
Loudness ON

Opmerking: Loudness is standaard uitgeschakeld (OFF)

Aux In-aansluiting

Er zit een Aux In-aansluiting op deze radio om de luidsprekers van deze radio aan te sluiten op externe audiobronnen, zoals een MP3-speler.

De Aux In-aansluiting zit op de zijkant van de radio. Verwijder de rubberen bedekking en sluit de audiobron aan met een 3.5 mm stereo audiokabel.

Druk als de radio is ingeschakeld herhaaldelijk op de SOURCE-knop om AUX-IN te selecteren en draai aan de volumeknop om het audioprogramma af te spelen.

Sluit de rubberen afdekking (AUX-in) op de zijkant van de radio altijd als deze niet in gebruik is. Dit voorkomt dat vocht en stof de radio kunnen betreden. Dit zal ook de algehele geluidskwaliteit verbeteren.

LCD-verlichting

Druk als de radio is ingeschakeld op een willekeurige knop, behalve de POWER-knop, om het LCD-display voor ongeveer 10 seconden te verlichten. Als u echter het netsnoer gebruikt om de radio van stroom te voorzien, dan zal het LCD-display altijd verlicht zijn tot u de radio uitschakelt door op de POWER-knop te drukken.

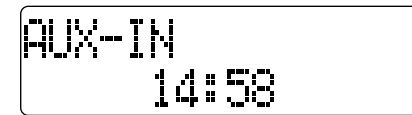
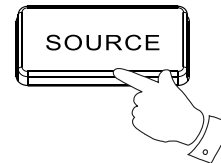

Specificaties

Frequentiebereik:
FM 87.50 – 108 MHz

Netstroom:
AC 100 - 240V / 50-60HZ / 18W

Batterijen:
ALKALINE batterijen
6 X maat C (UM-2)

Oplaadbare batterijen:
Ni-MH of Ni-cad 6 X maat C

Luidspreker:
3" x 2, 8 ohm, 12W volledig bereik waterdichte-stereo

Vermogen:
3W+3W 10% T.H.D. @ 1 kHz @ batterij 9V
5W+5W 10% T.H.D. @ 1 kHz @ netstroom 100 – 240V



Let op: Als u op een later moment dit product van de hand wilt doen: Elektrisch afval hoort niet met het huishoudelijk afval weggegooid te worden. Maak gebruik van beschikbare faciliteiten om te recyclen. Raadpleeg uw plaatselijke overheid of de speciaalzaak voor informatie over het recyclen. (Richtlijn Verwijdering Elektrische en Elektronische Apparaten).

NL





Inhalt

<i>Wichtige Sicherheitshinweise</i>	34-35
<i>Bedienelemente und Anschlüsse</i>	36-38
<i>Einschalten des Radios</i>	39
<i>Aufladen der Akkus</i>	40
<i>Inbetriebnahme des Radios</i>	41
<i>Einstellen der Uhrzeit</i>	41
<i>Benutzung des Radios – UKW</i>	42-43
<i>Sender speichern / aufrufen</i>	44
<i>Anzeigemodi – UKW</i>	45
<i>UKW-Stereo-Mono / Loudness</i>	46
<i>Aux-Eingang</i>	47
<i>Technische Daten</i>	48

Wichtige Sicherheitshinweise

1. Lesen Sie sich diese Anleitung durch.
2. Bewahren Sie diese Anleitung auf.
3. Beachten Sie alle Warnhinweise.
4. Befolgen Sie alle Anweisungen.
5. Benutzen Sie dieses Gerät nicht in der Nähe von Wasser.
6. Nur mit einem trockenem Tuch reinigen.
7. Blockieren Sie keine der Ventilationsöffnungen. Stellen Sie das Gerät entsprechend den Anweisungen auf.
8. Installieren Sie das Gerät nicht in der Nähe von Hitzequellen, wie z. B. Heizungen, Herden oder anderen Geräten die Hitze produzieren (z. B. Verstärker) auf.
9. Schützen Sie das Netzkabel vor Druckeinwirkung, insbesondere am Stecker, Steckdosen oder am Ausgangspunkts des Geräts.
10. Verwenden Sie lediglich vom Hersteller angegebene Zubehör.
11. Das Gerät darf nur dann mit Wagen, Gestellen, Dreifüßen, Halterungen oder Tischen verwendet werden, wenn diese vom Hersteller entsprechend angegeben wurden oder zusammen mit dem Gerät verkauft wurden. Wenn ein Wagen benutzt wird, muss darauf geachtet werden, dass das Gerät nicht zusammen mit dem Wagen umkippt und Verletzungen verursacht.
12. Ziehen Sie bei Gewittern oder bei längerer Nichtbenutzung den Stecker aus der Steckdose.
13. Wenden Sie sich im Wartungsfall nur an ausgebildetes Wartungspersonal. Das Gerät sollte gewartet bzw. repariert werden, nachdem es in irgendeiner Weise beschädigt wurde, wie z. B. bei Beschädigung des Netzkabels, nachdem Flüssigkeiten über das Gerät gegossen wurden oder Gegenstände in das Gerät gelangt sind, es herunter gefallen ist, nicht auf normale Weise funktioniert oder Feuchtigkeit ausgesetzt wurde.
14. Um Feuer und elektrischen Schlägen vorzubeugen, vermeiden Sie es das Gerät Regen oder Feuchtigkeit auszusetzen.
15. Ein Stromschlaggefahrsymbol und ein grafisches Warnsymbol sind zur Vorbeugung an der Rückseite des Geräts angebracht.
16. Dieses Gerät sollte keinen Wassertropfen und -spritzern ausgesetzt werden. Gegenstände, die mit Flüssigkeiten gefüllt sind, dürfen nicht auf das Gerät gestellt werden.

D



17. Der Netzstecker sollte sich immer möglichst nahe am Radio befinden und leicht zugänglich bleiben, um ihn in Notfällen schnell und einfach aus der Steckdose ziehen zu können.

18. Hinweis:
Veränderungen oder Modifikationen an diesem Gerät, die nicht ausdrücklich vom Verantwortlichen für Konformität genehmigt wurden, machen die Rechte des Benutzers auf den Betrieb des Geräts nichtig.

19. Wenn eine Steckdose mit Schalter zum ein- und ausschalten des Geräts benutzt wird, achten Sie bitte immer darauf, dass die Steckdose immer durch den Benutzer erreichbar bleibt.

20. Warnung: Die Batterien (Akkupack oder eingelegte Batterien) dürfen niemals übermäßiger Hitze, wie bei direkter Sonnenstrahlung, Feuer oder dergleichen, ausgesetzt werden.

Bedienelemente und Anschlüsse

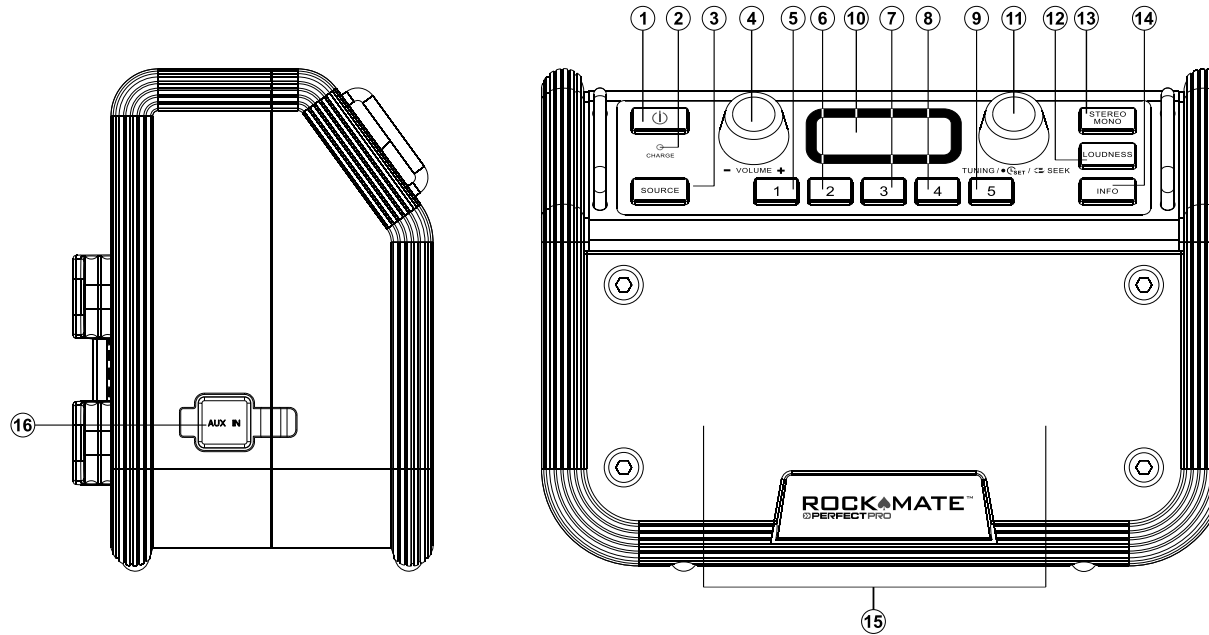

1. Bereitschaftsmodus (EIN/AUS)
2. LED Ladeanzeige
3. Eingangssignal
4. Lautstärke
5. Senderspeicher 1
6. Senderspeicher 2
7. Senderspeicher 3
8. Senderspeicher 4

9. Senderspeicher 5
10. LCD-Anzeige
11. Frequenz-/Sendersuche
12. Loudness Ein/Aus
13. Stereo/Mono (nur UKW)
14. Info
15. Lautsprecher
16. Aux-Eingang

D

Bedienelemente und Anschlüsse

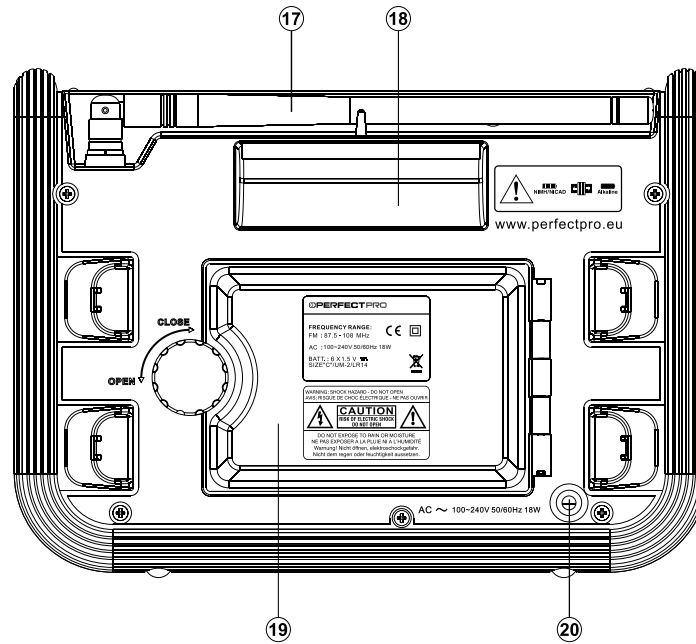

17. UKW-Antenne
18. Griff

19. Batteriefach
20. Netzkabel

Bedienelemente und Anschlüsse

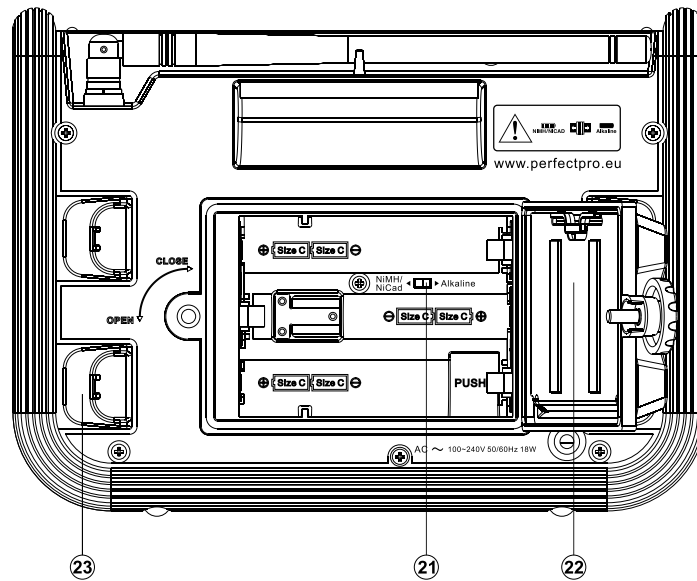

- 21. Alkaline/NiMH/NiCd-Akku-Schalter
- 22. Aufbewahrungsfach

- 23. Netzkabelaufhängung

D

Einschalten des Radios

1. Zum Einlegen der Batterien öffnen Sie zunächst das Batteriefach, indem Sie die Halterung entgegen dem Uhrzeigersinn drehen.

Hinweis:

Wenn Sie nicht aufladbare Batterien verwenden, vergewissern Sie sich bitte vor dem Einlegen, dass der NiMH/Alkaline-Schalter in der richtigen Position steht.

2. Legen Sie 6 Batterien des Typs C (UM-2) ein. Vergewissern Sie sich, dass die Batterien entsprechend der Abbildung eingelegt werden. Schließen Sie das Batteriefach und drehen Sie die Fixierung im Uhrzeigersinn.

Wenn das Radio für längere Zeit nicht benutzt wird, wird empfohlen die Batterien aus dem Radio zu nehmen.

Bei verminderter Leistung, Verzerrungen, stotterndem Ton, niedrigem Batteriestand mit dem Symbol  blinkend in der Anzeige auf dem Display angezeigt oder die Anzeige LOW VOLT sind Anzeichen dafür, dass die Batterien ausgetauscht oder aufgeladen werden müssen.

Die Laufzeit des Radios im Batteriebetrieb kann je nach Qualität und Kapazität (mAh) der Akkus, Temperatur, Lautstärke etc. stark variieren.

3. Netzbetrieb

Bevor Sie das Netzkabel an einer Steckdose anschließen, vergewissern Sie sich bitte, dass die Netzspannung geeignet ist. Wenn sich im Radio Batterien befinden, wird der Batteriebetrieb bei Netzanschluss automatisch deaktiviert.

Die Kabelhalterung ist dazu gedacht das Kabel aufzubewahren, wenn das Radio nicht benutzt wird.

1.

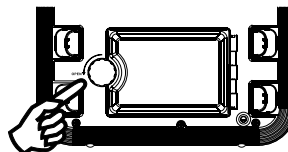

2.

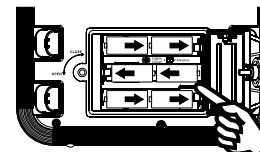

3.

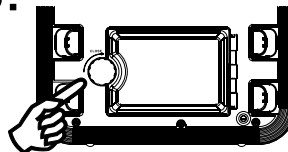

Aufladen der Akkus

Bei Verzerrungsgeräuschen, Leistungsabfall, stockender Tonwiedergabe oder blinkender Batteriestandsanzeige, sollten Sie die Akkus aufladen (falls Sie Akkus verwenden).

Hinweis:

Die Akkus können nur im ausgeschalteten Zustand aufgeladen werden. Schließen Sie das Netzkabel an einer Steckdose zum Aufladen der Akkus an. Vergewissern Sie sich, dass der Batterieschalter in der NiNH-Position steht.

Wenn die Akkus aufgeladen werden, leuchtet die rote Lade-LED auf. Zum Aufladen der Akkus benötigt das Gerät ca. 10 Stunden, je nach dem wie groß die Kapazität der Akkus ist. Wenn die Batterien vollständig aufgeladen sind, leuchtet die Lade-LED grün auf.

Hinweis:

Laden Sie neue Akkus vor dem ersten Gebrauch bitte vollständig auf. Die Aufladedauer hängt von der Kapazität der Akkus ab.

Benutzen Sie niemals alte und neue Akkus zusammen.
Verwenden Sie niemals volle und leere Akkus zusammen.
Verwenden Sie keine Batterien unterschiedlicher Kapazität zusammen.
Benutzen Sie keine beschädigten oder auslaufenden Batterien.

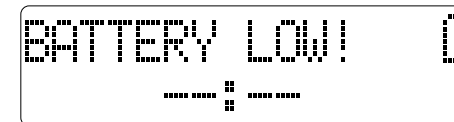

Inbetriebnahme des Radios

1. Stellen Sie Ihr Radio auf eine flache Unterlage.
2. Betätigen Sie die Bereitschaftstaste zum Einschalten des Geräts.
Unter Umständen müssen Sie Ihr Radio an einer anderen Position aufstellen, um einen besseren Empfang zu erhalten.
Führen Sie dann eine Sendersuche im UKW-Frequenzband durch.

Einstellen der Uhrzeit

1. Halten Sie den Frequenzdrehknopf gedrückt, bis die Stundenziffern der Uhrzeitanzeige zu blinken anfangen. Benutzen Sie dann den Frequenzdrehknopf, um die Stundenzahl einzustellen.
2. Betätigen Sie den Drehknopf zum Speichern der Einstellung und die Minutenziffern fangen in der Anzeige an zu blinken. Benutzen Sie dann den Frequenzdrehknopf, um die Minutenzahl einzustellen.
3. Betätigen Sie den Drehknopf zum Speichern der Einstellung und die Uhrzeit ist fertig eingestellt. Das Radio speichert Ihre Einstellung. Das Radio zeigt daraufhin die eingestellte Uhrzeit in der Anzeige an.

Hinweis:

Die Einstellung der Uhrzeit kann sowohl im eingeschalteten als auch im ausgeschalteten Zustand durchgeführt werden.

Sie können die Uhrzeit über das RDS-Signal von UKW-Sendern einstellen. Mit dieser Funktion kann die Uhrzeit automatisch eingestellt werden (CT).

Betätigen Sie die SOURCE-Taste, um in den Radiomodus zu gehen und wählen Sie einen UKW-Radiosender, der über ein RDS CT-Signal verfügt. Die Uhrzeit wird innerhalb von 2 Minuten angepasst, sobald das CT-Signal verfügbar ist.

Immer wenn Sie auf einen UKW-Sender mit RDS CT-Signal schalten, wird die Uhrzeit erneut angepasst.

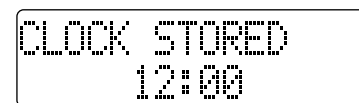
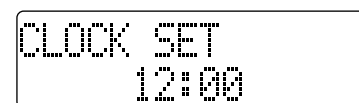
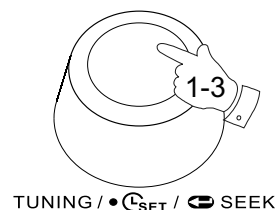

Bedienung des Radios und Manuelle Sendersuche – UKW

1. Betätigen Sie die Bereitschaftstaste zum Einschalten des Geräts.
2. Betätigen Sie die SOURCE-Taste zur Auswahl des UKW-Bands und richten Sie die Gummianteenne für einen optimalen Empfang aus.
3. Drehen Sie am Frequenzdrehknopf, um die Frequenz in 100-kHz-Schritten zu verstellen.
4. Wählen Sie die gewünschte Lautstärke-Einstellung und den Stereo/Mono-Modus, um eine optimale Klangqualität zu erhalten.
5. Ein Stereo-Symbol erscheint in der LCD-Anzeige, wenn ein Stereo-Sender gefunden wird.
6. Drehen Sie am Lautstärkedrehknopf, um die Lautstärke auf ein für Sie angemessenes Maß zu stellen.
7. Betätigen Sie die STANDBY-Taste zum Ausschalten des Radios. In der Anzeige wird nur die Uhrzeit angezeigt.

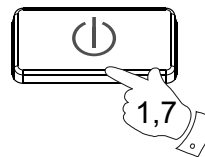

FM 106.5 (S) P4
14:08

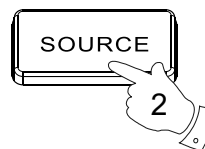

14:09

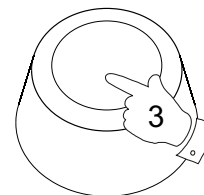

TUNING / • SET / SEEK

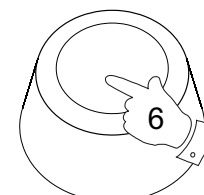

- VOLUME +

D

Automatische Sendersuche - UKW

1. Betätigen Sie die STANDBY-Taste zum Einschalten des Radios.
2. Wählen Sie das UKW-Band durch Betätigung der SOURCE-Taste, wie weiter oben beschrieben. Richten Sie die UKW-Antenne für einen optimalen Empfang aus.
3. Betätigen Sie den Frequenzdrehknopf und das Radio wird nach vorne im Frequenzband suchen und stoppt automatisch, wenn ein Radiosender mit gutem Signal gefunden wird. Das Radio sucht dann weiter nach dem nächsten Sender, wenn Sie den Frequenzdrehknopf erneut betätigen.

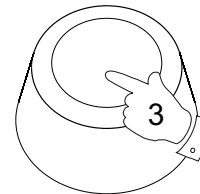
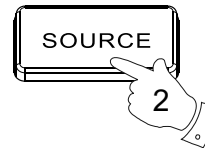
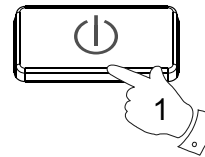

TUNING / • SET / SEEK

Senderspeicher

Sie können Ihre bevorzugten UKW-Sender im Speicher des Radios speichern (Senderspeicher 1 bis 5). Der Vorgang zum Speichern der Sender wird wie folgt beschrieben.

1. Betätigen Sie den STANDBY-Taste zum Einschalten des Radios.
2. Betätigen Sie die SOURCE-Taste und stellen Sie den gewünschten Sender wie zuvor beschrieben ein.
3. Halten Sie die gewünschte Sendertaste (1 ~ 5) gedrückt, bis ein Signalton ertönt und in der Anzeige die Meldung "PX" in der oberen Ecke rechts erscheint.
4. Wiederholen Sie diesen Vorgang bei Bedarf für die verbleibenden Speicherplätze.
5. Die gespeicherten Sender können auf die gleiche Weise wieder überschrieben werden.

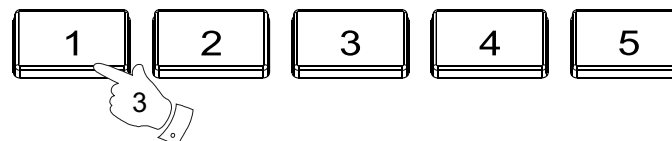
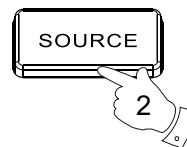
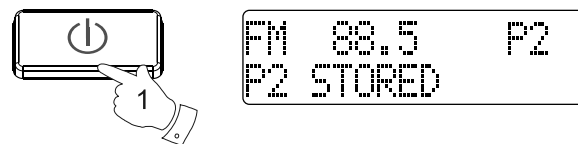

Aufrufen eines gespeicherten Senders

1. Betätigen Sie den STANDBY-Taste zum Einschalten des Radios.
2. Betätigen Sie die SOURCE-Taste zur Auswahl des UKW-Frequenzbands.
3. Betätigen Sie die gewünschte Speichertaste (1 ~ 5), um den Sender unter der jeweiligen Taste zu speichern.

D

Anzeigemodi – UKW

Im UKW-Modus kann das Radio für die folgenden Anzeigemodi konfiguriert werden:

1. Drücken Sie die mehrfach die INFO-Taste wiederholt, um durch die verschiedenen Anzeigemodi zu wechseln.

- a. Programmdienstname Zeigt den Namen des aktuellen Senders an.
- b. Programmart Zeigt die Programmart des aktuellen Senders an (z. B. Pop, Klassik, Nachrichten, etc.)
- c. Radiotext Zeigt vom Radiosender ausgestrahlte Textnachrichten an.
- d. Uhrzeit Zeigt die aktuelle RDS CT-Uhrzeit und das Datum an.
- e. Systemzeit Zeigt die Systemzeit an.
- f. Signalpegel Zeigt die Signalstärke des jeweiligen Senders an.

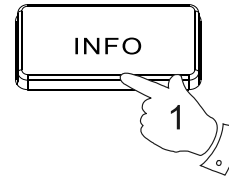

UKW-Stereo/Mono

1. Wenn ein UKW-Sender ist mit einem schwachen Signal empfangen wird, kann ein Rauschen hörbar sein. Zur Reduzierung der Störungen betätigen Sie die STEREO/MONO-Taste und die Stereo-Anzeige verschwindet von der Anzeige. Ihr Radio schaltet damit in den Mono-Empfangsmodus.
2. Um wieder in den Stereo-Modus zurückzugehen, betätigen Sie die STEREO/MONO-Taste erneut und die Stereo-Anzeige erscheint wieder in der Anzeige. Ihr Radio schaltet damit in den Stereo-Empfangsmodus.

Hinweis:

Dieses Radio benutzt für den Stereomodus eine automatische Erkennungsfunktion, wenn Sie den Stereo-Modus benutzen. Wenn kein Stereo-Signal empfangen wird, erscheint das Stereo-Symbol nicht.

Loudness Ein/Aus

Betätigen Sie die Loudness-Taste, um einen Ausgleich der Hoch- und Tieffrequenzen zu erhalten. Der Effekt umso deutlicher, je niedriger die eingestellte Lautstärke ist. In der Anzeige erscheint LOUDNESS, wenn die Loudness-Funktion aktiviert wird.

Hinweis: Die Standardeinstellung ist Loudness AUS.

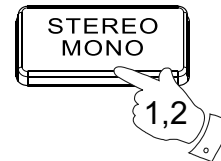

FM 106.5 P4
MONO

FM 106.5 (M) P4
STEREO



FM 104.9
Loudness ON

Aux-Eingang

Das Radio verfügt über einen Aux-Eingang, mit dem Sie das Signal externer Audiogeräte über die Lautsprecher des Radios wiedergeben können.

Der Aux-Eingang befindet sich an der Seite des Radios. Entfernen Sie die Gummiabdeckung und verbinden Sie das jeweilige Audiogerät mit einem 3,5-mm-Stereo-Audiokabel.

Wenn das Radio eingeschaltet ist, benutzen Sie die SOURCE-Taste, um den AUX-IN-Modus zu wählen. Drehen Sie am Lautstärkedrehknofs, um die Audioausgabe zu aktivieren.

Schließen Sie immer die Gummiabdeckung (AUX-in) auf der Seite des Radios, wenn der AUX-Eingang nicht benutzt wird. Dies dient dazu Feuchtigkeit und das Eindringen von Staub in das Radio zu verhindern. Die Klangqualität wird dadurch ebenfalls verbessert.

LCD-Beleuchtung

Wenn das Radio eingeschaltet wird, betätigen Sie eine beliebige Taste (außer der POWER-Taste) und die Hintergrundbeleuchtung des LCD-Displays geht für ca. 10 Sekunden an. Wenn Sie das Netzkabel zur Stromversorgung des Radios benutzen, bleibt die Beleuchtung der LCD-Anzeige solange an, bis Sie das Radio mithilfe der POWER-Taste ausschalten.

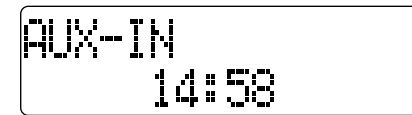
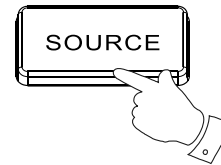

Technische Daten

Frequenzbereich:
UKW 87,5 - 108 MHz

Netzbetrieb:
AC 100 - 240 V / 50 - 60 Hz / 18 W

Batteriebetrieb:
Alkalische Batterien
6 x Größe C (UM-2)

Akkus:
6 Ni-MH- oder Ni-Cd-Akkus der Größe C

Lautsprecher:
3" x 2, 8 Ohm, 12W Gesamtbereich, wasserdicht, stereo

Ausgangsleistung:
3 W + 3 W 10% THD @ 1 kHz @ 9V-Batterie
5 W + 5 W 10% THD @ 1 kHz @ AC 100 - 240 V



Sollten sich irgendwann das Gerät nicht mehr benutzen, achten Sie bei der Entsorgung bitte auf folgendes: Altgeräte sollten nicht zusammen mit dem Hausmüll entsorgt werden. Geben Sie das Gerät zum Recycling, soweit das möglich ist. Wenden Sie sich bitte an Ihre lokalen Behörden oder Ihren Händler für mehr Informationen zur Entsorgung dieses Geräts. (WEEE-Richtlinie – Waste Electrical and Electronic Equipment Directive.)

D

Innehållsförteckning

<i>Viktiga säkerhetsföreskrifter</i>	50-51
<i>Kontroller och anslutningar</i>	52-54
<i>Strömsätta radion</i>	55
<i>Batteriladdning</i>	56
<i>Använda radion för första gången</i>	57
<i>Ställa in klockan</i>	57
<i>Använda din radio - FM</i>	58-59
<i>Förinställa stationer / Återge en förinställd station</i>	60
<i>Visningslägen – FM</i>	61
<i>FM Stereo Mono / Loudness</i>	62
<i>Aux In kontakt</i>	63
<i>Specifikationer</i>	64

Viktiga säkerhetsinstruktioner

1. Läs dessa anvisningar.
2. Spara dessa anvisningar.
3. Följ alla varningar.
4. Följ alla anvisningar.
5. Använd inte apparaten i närheten av vatten.
6. Rengör endast med torr trasa.
7. Blockera inte ventilationsöppningarna. Installera enligt tillverkarens anvisningar.
8. Installera aldrig intill värmekällor som värmelement, varmluftsintag, spisar eller annan utrustning som avger värme (inklusive förstärkare).
9. Skydda elkabeln så att man inte kan trampa på den eller klämma den, särskilt intill kontakterna, förlängningssladdar och precis vid apparathöljet.
10. Använd endast tillkopplingar och tillbehör som angetts av tillverkaren.
11. Använd endast med vagn, stativ, trefot, hållare eller bord som angetts av tillverkaren, eller som sålts tillsammans med apparaten. Iakttag särskild försiktighet med vagn när apparaten/vagnen flyttas.
12. Dra ur anslutningskontakten und åskväder eller när apparaten inte ska användas under någon längre tid.
13. Låt kvalificerad personal utföra all service. Service är nödvändig när apparaten har skadats, t.ex. när en elkabel eller kontakt är skadad, vätska eller främmande föremål har kommit in i apparaten, varit utsatt för regn eller fukt, inte fungerar normalt eller när den har fallit i golvet.
14. För att minska risken för brand eller elektriska stötar, utsätt inte apparaten för regn eller fukt.
15. Elstöt-märkning och tillhörande grafisk symbol är placerad på baksidan av apparaten.
16. Apparaten bör inte utsättas för dropp eller stänk, och föremål som är fyllda med någon form av vätska får inte placeras på apparaten.
17. Stickkontakten ska vara nära radion, och lätt att nå vid en nödsituation, för att koppla bort strömmen, dra bara ur kontakten från nätuttaget.
18. Observera:
Ändringar som inte uttryckligen godkänts av den part som ansvarar för överensstämelsen kan upphäva användarens behörighet att använda den här utrustningen.

S



19. När huvudströmkabeln eller en kopplingsdosa används för att frångkoppla enheten skall den frångkopplade enheten fortsätta att fungera.
20. En varning om att batterier (batteripaketet eller installerade batterier) ska inte utsättas för stark värme, såsom sol, brand eller liknande.



Kontroller och anslutningar

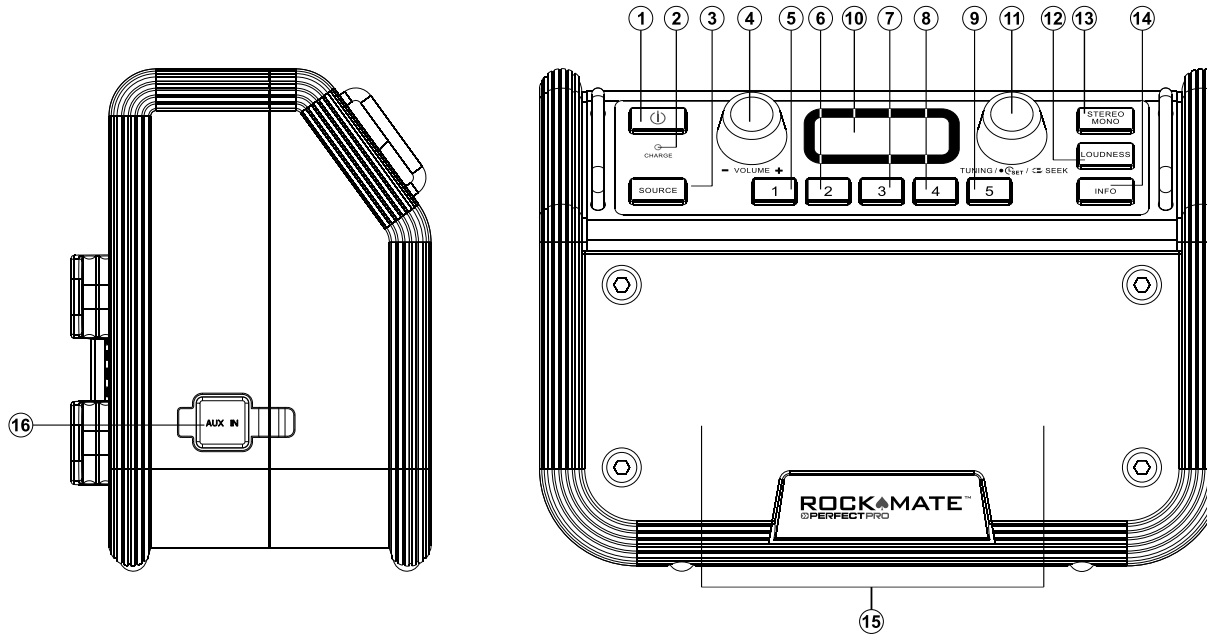

1. Strömbrytare (På/Av)
2. LED laddningsindikator
3. Källa
4. Volymkontroll
5. Förinställning 1
6. Förinställning 2
7. Förinställning 3
8. Förinställning 4

9. Förinställning 5
10. LCD display
11. Tuning / Sök
12. Loudness På/Av
13. Stereo / Mono (endast FM)
14. Infoknapp
15. Högtalare
16. Aux In 1 uttag

S

Kontroller och anslutningar

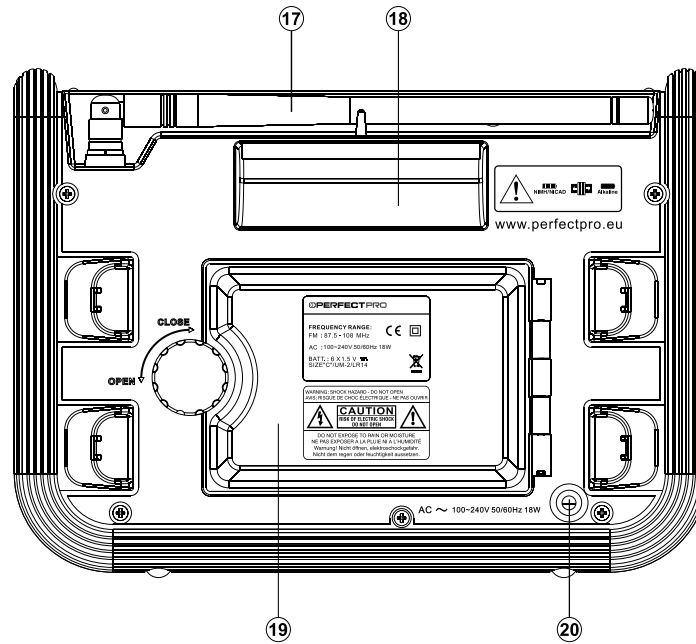

- 17. FM antenn
- 18. Handtag

- 19. Batteriutrymme
- 20. Strömkabel

Kontroller och anslutningar

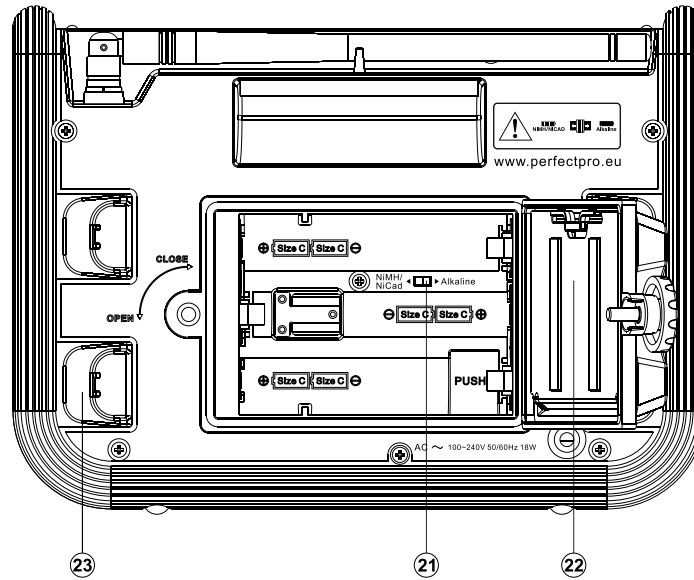

21. Alkaline/NiMH/NiCad uppladdningsbart batteri switch
22. Förvaringsutrymme

23. Strömkabelkrok

Strömsätta radion

1. Installera batterierna, vrid först batteriluckans fixtur motsols för att lossa och dra ner batteriluckan.

Obs:

Innan du sätter i batterierna, om du använder icke laddningsbara batterier, se till att NiMH/alkaliska omkopplaren är inställd på Alkaline position.

2. Sätt i 6 x C storlek (UM-2) batterier i facket. Se till att batterierna är helt isatta i enlighet med det som visas i diagrammet. Stäng batteriluckan och sätt fast armaturen genom att vrida medurs.

Om radion inte skall användas för någon längre tid, rekommenderas att batterierna avlägsnas från radion.

Reducerad effekt, distorsion och ett "hackigt ljud", lågt batteri tecken  som blinkar på LCD-displayen, är alla tecken på att batterierna behöver bytas eller laddas (se nedan Ladda batterierna).

Körtid för radion på batterier varierar starkt beroende på kvalitet och kapacitet (mAh) av batterierna, temperatur, volymnivå etc.

3. AC drift

Innan nätkabeln ansluts till vägguttaget, se till att spänningen är korrekt.

Om du har batterier i radion och ansluter nätkabeln till vägguttaget, kommer batterierna automatiskt att kopplas bort.

Kroken till strömkabeln är utformad för att förvara sladden när radion inte används.

1.

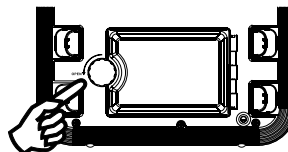

2.

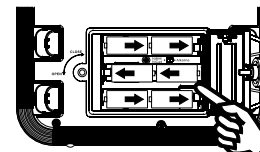

3.

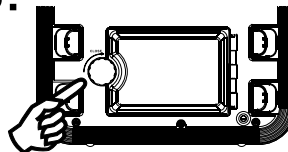

Laddning av batterier

Reducerad effekt, distorsion och ett "hackigt ljud", lågt batteri tecken som blinkar på LCD-displayen, är alla tecken på att batterierna behöver laddas, om du använder laddningsbara batterier för att driva radion.

Obs:

Batterierna kan bara laddas när radion är avstängd. Anslut nätkabeln till vägguttaget för att ladda batterierna. Kontrollera att batterityp omkopplaren är inställd på Mi/MH läge.

När batterierna laddas, kommer den röda laddlampan att lysa.

Laddningen kan ta upp till ca. 10 timmar beroende på kapaciteten av de uppladdningsbara batterierna. När batterierna är fulladdade kommer lampan lysa konstant grönt.

Obs:

Ladda nya batterier fulla första gången före första användningen.

Detta kan ta längre tid beroende på kapaciteten av de uppladdningsbara batterierna.

Använd inte en blandning av gamla och nya uppladdningsbara batterier.

Använd inte en blandning av fulladdade och tomma uppladdningsbara batterier.

Använd inte batterier som har olika mAh kapacitet.

Använd inte skadade eller läckande batterier.

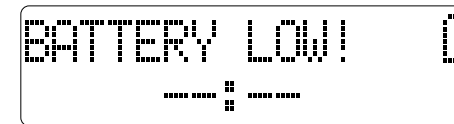

Använda radion för första gången

1. Placera radion på en plan yta.
2. Tryck på STANDBY-knappen för att slå på din radio. Det kan vara nödvändigt att flytta din radio till ett ställe som ger bättre mottagning. Du bör sedan göra en genomsökning för att hitta stationer på FM bandet.

Ställa klockan

1. Tryck och håll inne sökratten tills dess att timmarna på klockan börjar blinka. Roterä sökratten för att välja timme.
2. Tryck och släpp upp sökratten för att bekräfta inställningen av timmar, minuterna på displayen kommer att börja blinka. Roterä sökratten för att ställa in minuter.
3. Tryck och släpp sökratten för att spara minut inställningen och avsluta klockinställningen. Radion kommer att spara dina inställningar. Displayen kommer att visa sparad tid efter det att inställningen är färdig.

Obs: Inställning av klockan kan göras både i AV och PÅ läge.

Du kan också ställa in klockan med FM RDS. Detta kan automatiskt ställa in tiden (CT)

Välj källan FM-radio, välj en FM-radiostation som har RDS CT tjänst, klockan kommer att ställas in i två minuter när CT är tillgänglig.

När FM-radiostation har ändrats till en med RDS CT tjänst, kommer klockan kommer att ställas in igen.

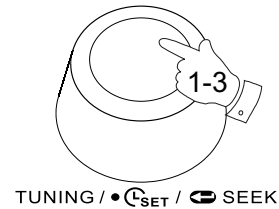

CLOCK SET
12:00

CLOCK STORED
12:00

Använda din radio – Manuell sökning

1. Tryck på STANDBY-knappen för att slå på din radio.
2. Tryck på knappen SOURCE för att välja FM-bandet och fäll upp gummiantenenn ordentligt för att få bästa FM-mottagning.
3. Vrid kontrollreglaget för sökning för att ställa önskad frekvens i steg om 100 kHz.
4. Välj valfri loudness inställning och stereo / mono-läge för att få bästa ljudkvalitet.
5. En stereosymbol kommer visas på LCD-displayen om en stereo radio station hittas.
6. Vrid volymratten för att ställa in önskad ljudnivå.
7. För att stänga av radion, tryck på STANDBY-knappen.
Displayen kommer endast att visa klockan.

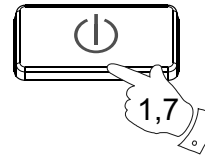

FM 106.5 (S) P4
14:08

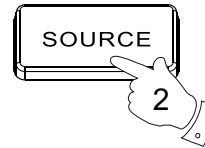

14:09

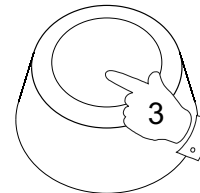

TUNING / • SET / SEEK

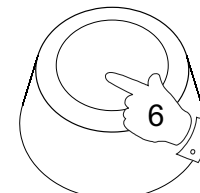

- VOLUME +

S

Sökning FM

1. Tryck på STANDBY-knappen för att slå på din radio.
2. Välj FM-band genom att trycka på knappen SOURCE som beskrivet. Fäll upp gummiantennen för bästa mottagning.
3. Tryck och släpp upp sökratten, radion kommer att söka framåt och stannar automatiskt när den hittar en radiostation med bra signal. Genom att trycka på sökratten igen kommer radion att söka vidare efter nästa tillgängliga station.

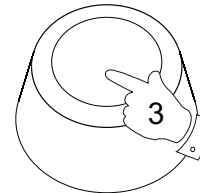
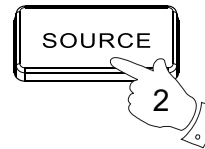
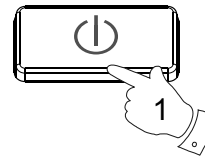

TUNING / • SET / SEEK

Förinställa stationer

Du kan lagra dina favorit FM-radiostationer till de förinställda minnena (1 till 5). Proceduren för att ställa in förinställda stationer och att använda dem beskrivs nedan.

1. Tryck på STANDBY-knappen för att slå på din radio.
2. Tryck på knappen SOURCE och ställ in önskad station som beskrivits tidigare.
3. Tryck och håll inne någon av knapparna (1 ~ 5) tills radion piper och displayen visar "PX" i det övre högra hörnet.
4. Upprepa proceduren för de återstående förinställningar som du vill ställa in.
5. Stationer i det förinställda minnet kan skrivas över genom att följa ovanstående procedur om så önskas.

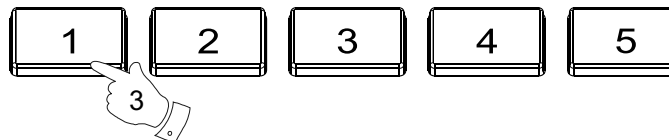
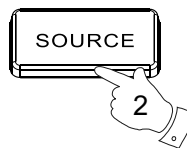
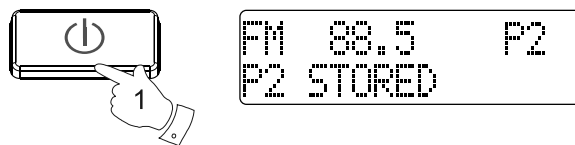

Återkalla en förinställd station

1. Tryck på STANDBY-knappen för att slå på din radio.
2. Tryck på knappen SOURCE för att välja FM-bandet.
3. Tryck på någon av knapparna (1 ~ 5) för att få din radio för att ställa om till stationen som finns lagrat i minnet.

Visningslägen - FM

I FM läge kan den nedre raden på displayen ställas in att visa något av följande lägen

1. Tryck och släpp upp info-knappen för att bläddra genom de olika lägena:

- | | |
|-----------------|---|
| a. Programnamn | Visar namnet på stationen som lyssnas till. |
| b. Programtyp | Visar vilken typ av station som lyssnas till, t.ex. Pop, Klassisk, Nyheter etc. |
| c. Radiotext | Visar textmeddelanden såsom nya objekt etc. |
| d. Klocktid | Visar nuvarande RDS CT tid och datum. |
| e. Tid | Visar systemtiden. |
| f. Signalstyrka | Visar signalstyrkan på kanalen som lyssnas till. |

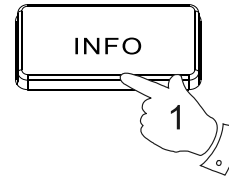

FM Stereo / Mono

1. Om en FM-station tas emot med en svag signal kan en del brus höras. För att minska brus, tryck och släpp upp STEREO-knappen så att Stereo indikatorn på displayen ej visas. Radion kommer att växla till mono-läge.
2. För att återgå till stereo läge tryck in och släpp STEREO-knappen så att Stereo indikatorn på displayen är synlig. Radion kommer att växla till stereoläge.

Obs:

Denna radio kommer alltid att automatiskt upptäcka om det finns stereo signal när du ställer in radion i stereoläge. Om det inte finns en stereosignal, kommer symbolen sluta visas.

Loudness På / Av

Tryck på Loudness-knappen för att stärka lägre och högre frekvens. Effekten är mest tydlig när radion är på en lägre volymnivå. Displayen visar Loudness PÅ när Loudness-funktionen används.

Obs: Standard är Loudness AV

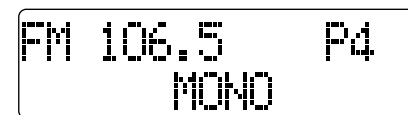
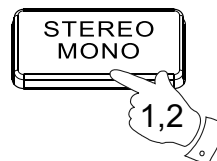

Aux In ingång

Det finns en Aux ingång på denna radio för att ansluta externa ljudkällor som en MP3-spelare till högtalarna i denna radio.

AUX IN-ingången finns på sidan av radion. Ta bort gummiskyddet och anslut en ljudkälla med en 3,5 mm stereokabel.

När radion är påslagen, tryck upprepade gånger på knappen SOURCE för att välja AUX-IN, vrid på volymkontrollen för att spela upp.

Tryck alltid tillbaka gummiskyddet (AUX-in) på sidan av radion när AUX-ingången inte används. Detta för att förhindra att fukt och damm kommer in i radion. Detta kommer att öka ljudkvalitén.

LCD belysning

När radion är påslagen, tryck på valfri knapp utom knappen POWER, detta kommer att tända LCD-displayen i ca. 10 sekunder. Men om du använder nätsladden till radion, kommer LCD-displayen alltid att vara upplyst tills du stänger av radion genom att trycka på POWER knappen.

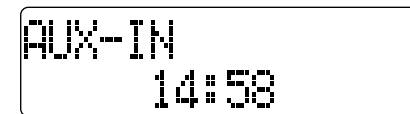
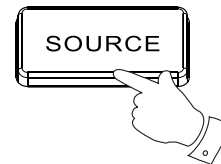

Specifikationer

Frekvensområde:
FM 87.50 – 108 MHz

Effekt:
AC 100 - 240V / 50-60HZ / 18W

Batterier:
ALKALINE batterier
6 X C storlek (UM-2)

Laddningsbara batterier:
Ni-MH eller Ni-Cad 6 X D storlek

Högtalare:
3" x 2, 8 ohm, 12W vattentät-stereo

Uteffekt:
3W+3W 10% T.H.D. @ 1 kHz @ batteri 9V
5W+5W 10% T.H.D. @ 1 kHz @ AC 100 – 240V



Om du någon gång i framtiden behöver slänga den här produkten är det viktigt att du noterar följande: Elektroniskt avfall ska inte återvinnas som vanligt hushållsavfall. Vänd dig till närmaste återvinningscentral för elektroniskt avfall i din kommun. Du kan också fråga din återförsäljare hur du ska göra. (Direktivet för återvinning av elektroniskt avfall.

S



Table des matières

<i>Consignes de sécurité importantes</i>	66-67
<i>Présentation des commandes et des connecteurs</i>	68-70
<i>Mise sous tension de la radio</i>	71
<i>Mise en charge des piles</i>	72
<i>Première utilisation de la radio</i>	73
<i>Réglage de l'horloge</i>	73
<i>Mode opératoire de la radio – le mode FM</i>	74-75
<i>Présélection /rappel de stations radio</i>	76
<i>Modes d'affichage – mode FM</i>	77
<i>Radio FM stéréo – mono / volume</i>	78
<i>Le connecteur d'entrée audio Auxiliaire</i>	79
<i>Fiche technique</i>	80

Consignes de sécurité importantes

1. Lisez les instructions.
2. Conservez ces instructions de sécurité.
3. Observez tous les avertissements.
4. Veuillez respecter toutes les consignes de sécurité.
5. N'utilisez pas cet appareil près de points d'eau.
6. Nettoyez uniquement avec un chiffon doux et sec.
7. N'obstruez pas les ouvertures d'aération. Installez l'unité conformément aux instructions du fabricant.
8. Le produit doit être placé loin des sources de chaleur telles que des radiateurs, conduits d'air chaud, fours ou autres produits (amplificateurs inclus) produisant de la chaleur.
9. Les cordons électriques doivent être disposés de manière à ce que l'on ne marche pas dessus, notamment au niveau des fiches, prises de courant et aux points de sortie de l'appareil.
10. Utilisez uniquement les accessoires recommandés par le fabricant.
11. N'utilisez qu'un pied, trépied ou support recommandé par le fabricant ou vendu avec l'appareil. Les arrêts brutaux, la force excessive ou les surfaces inégales peuvent provoquer la chute de l'appareil et de son support.
12. Débranchez l'unité lors d'orages et de longues périodes de non-utilisation.
13. Ne faites réparer l'appareil que par du personnel d'entretien qualifié. Une réparation est nécessaire lorsque l'unité est endommagée, le cordon ou la fiche d'alimentation est endommagé, un liquide a été renversé sur l'unité ou un objet s'est introduit dans le boîtier de l'unité, l'unité a été exposée à l'eau ou à la pluie, l'unité ne fonctionne pas normalement ou a subi une chute.
14. N'exposez pas ce produit à la pluie ou à l'humidité afin de réduire les risques d'incendie ou d'électrocution.
15. Le marquage Electrocutation et les symboles associés figurent sur le panneau arrière de l'unité.
16. L'appareil ne doit pas être exposé aux égouttements et éclaboussures et aucun objet rempli de liquide ne doit être posé sur l'unité.
17. La prise de courant doit se trouver à proximité de la radio et facilement accessible en cas d'urgence. Pour mettre l'unité hors tension, débranchez la fiche de la prise de courant.



18. Remarque:

tout changement ou modification non approuvée expressément par la partie responsable de la conformité peut entraîner l'annulation de l'autorisation pour l'utilisateur d'utiliser l'équipement.

19. Lorsque la fiche du cordon ou le coupleur permettent de mettre l'unité hors tension, ceux-ci doivent rester rapidement accessibles.

20. Les piles (batterie ou piles) ne doivent pas être exposées à une chaleur excessive telle que les rayons de soleil, flammes ou autre source de chaleur similaire.



Présentation des commandes et des connecteurs

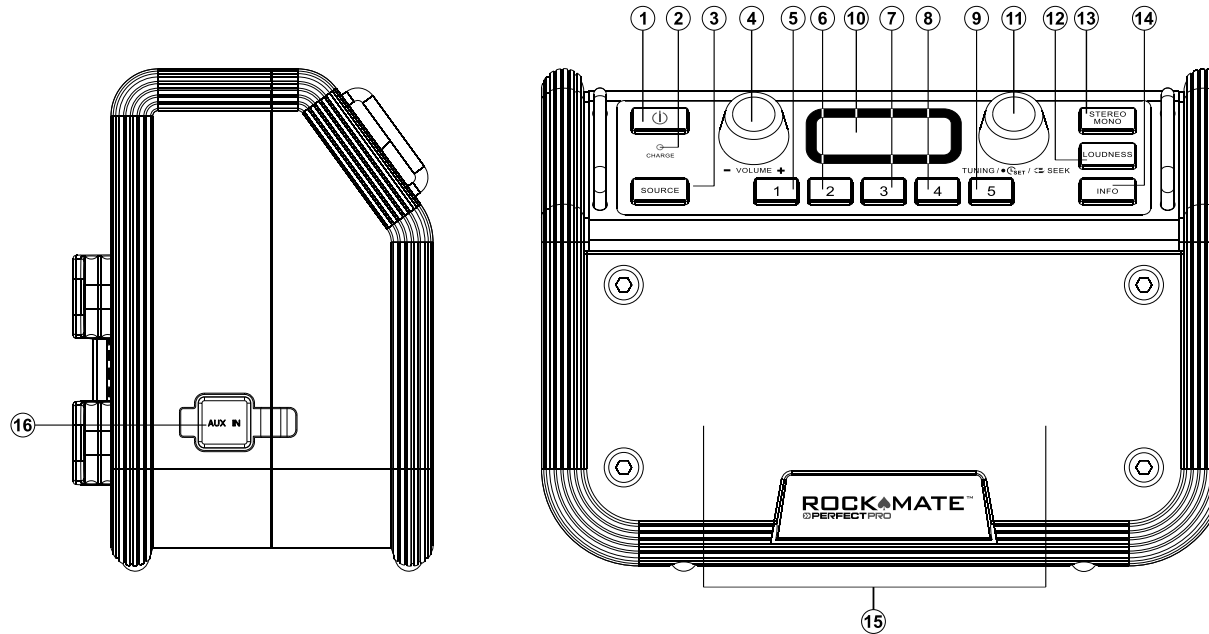

1. Attente (commutateur MARCHÉ/ARRET)
2. Témoin de charge
3. Source
4. Réglage du volume
5. Présélection 1
6. Présélection 2
7. Présélection 3
8. Présélection 4

9. Présélection 5
10. Ecran LCD
11. Commande de réglage / recherche
12. Activation/désactivation du haut-parleur
13. Stéréo / Mono (FM seulement)
14. Touche Informations
15. Haut-parleurs
16. Connecteur d'entrée audio Auxiliaire

F

Présentation des commandes et des connecteurs

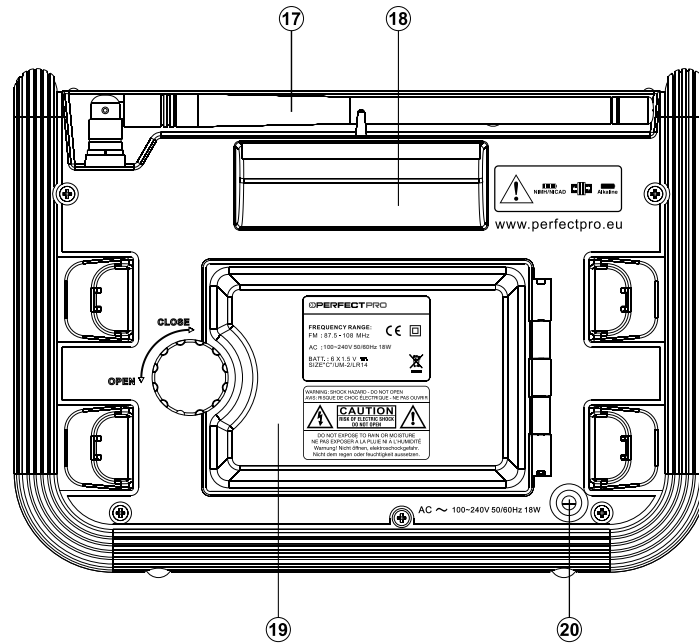

17. Antenne FM
18. Poignée

19. Compartiment à piles
20. Cordon d'alimentation CA

Présentation des commandes et des connecteurs

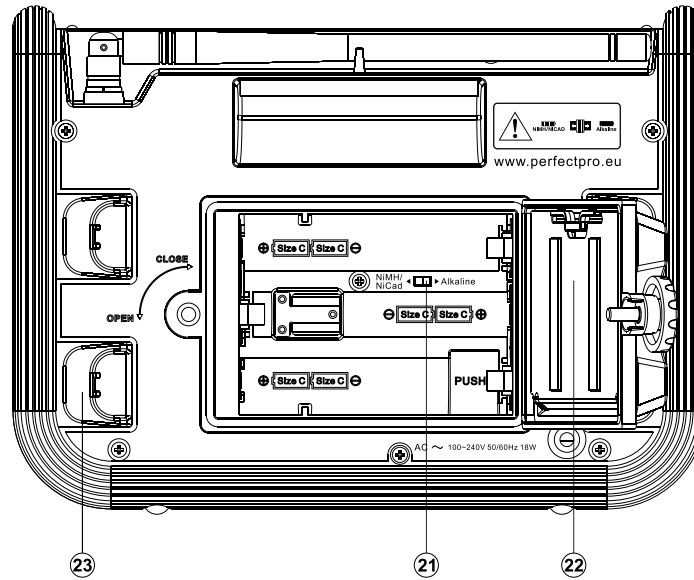

21. Commutateur Alcaline / piles rechargeables NiMH / NiCad
22. Compartiment de rangement

23. Crochet pour cordon d'alimentation CA

Mise sous tension de la radio

1. Pour installer les piles, tournez le couvercle du compartiment à piles dans le sens anti horaire puis retirez-le.

Remarque:

Avant toute insertion des piles, si vous utilisez des piles non rechargeables, assurez-vous que le commutateur NiMH/Alcaline est positionné sur Alcaline.

2. Insérez 6 piles « C » (UM-2) dans le compartiment à piles. Assurez-vous d'insérer les piles conformément au schéma de la polarité. Verrouillez le couvercle du compartiment à piles puis vissez le couvercle dans le sens horaire.

Lorsque vous pensez ne plus utiliser la radio pendant une période prolongée, retirez les piles de l'unité.

Une réduction de puissance, des distorsions, un « bruit de sifflement » ou l'affichage de l'indicateur de batterie faible  sur l'écran LCD sont des signes indiquant un remplacement de piles nécessaire.

L'autonomie des piles varie selon la qualité et la capacité (mAh), la température d'utilisation, le niveau de volume, etc.

3. Raccordement à un secteur CA

Avant de raccorder le cordon d'alimentation CA à une prise de courant CA, vérifiez que la tension figurant sur la plaque signalétique de l'unité correspond à celle de votre installation. Lorsque des piles sont insérées dans l'unité et que vous raccordez le cordon d'alimentation CA à une prise de courant CA, l'alimentation par les piles est automatiquement désactivée.

Le crochet du cordon d'alimentation CA est conçu pour recevoir le cordon d'alimentation lorsque vous n'utilisez pas la radio.

1.

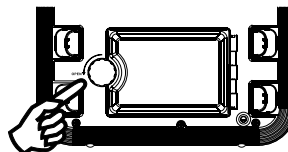

2.

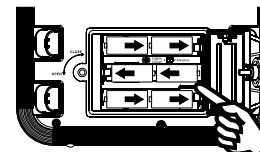

3.

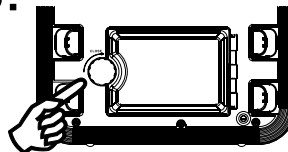

Mise en charge des piles

Une réduction de puissance, des distorsions, un « bruit de sifflement » ou l'affichage de l'indicateur de batterie faible sur l'écran LCD sont des signes indiquant une mise en charge des piles rechargeables.

Remarque:

Les piles peuvent seulement être rechargées lorsque l'unité est éteinte. Raccordez le cordon d'alimentation à une prise de courant CA pour démarrer la charge. Vérifiez que le sélecteur du type de piles est positionné sur Mi/MH.

Lorsque les piles sont en cours de charge, le témoin lumineux rouge reste allumé. La durée de charge peut nécessiter jusqu'à 10 heures, cette durée varie selon la capacité des piles rechargeables. Une fois les piles entièrement chargées, le témoin de charge reste allumé en vert.

Remarque:

Chargez entièrement des piles neuves avant la première utilisation. La durée varie selon la capacité des piles rechargeables.

Ne mélangez pas des piles rechargeables neuves et usagées.

Ne mélangez pas des piles rechargeables de niveaux de charge différents.

N'utilisez pas des piles rechargeables de capacité (mAh) différente.

N'utilisez pas de piles endommagées ou percées.

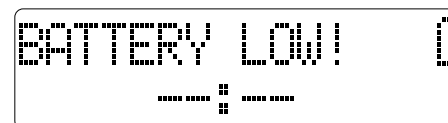

Première utilisation de la radio

1. Placez la radio sur une surface plane.
2. Appuyez sur la touche Attente pour mettre en marche l'unité.
Déplacez alors le récepteur vers un autre endroit afin d'améliorer la qualité de réception radio. Pour détecter des stations radio FM, effectuez une recherche automatique.

Réglage de l'horloge

1. Pressez et maintenez enfoncée la commande de réglage jusqu'à ce que le champ Heure de l'horloge clignote. Utilisez la commande de réglage pour régler l'heure.
2. Appuyez puis relâchez la commande de réglage pour sauvegarder le réglage de l'heure, le champ Minutes clignote. Utilisez la commande de réglage pour régler les minutes.
3. Pressez puis relâchez la commande de réglage pour sauvegarder le réglage des minutes et terminer le réglage de l'horloge.
Les paramètres sont mémorisés. L'heure réglée s'affiche une fois le réglage de l'horloge terminé.

Remarque:

L'horloge peut être réglée lorsque l'unité est en marche ou éteinte.

Vous pouvez également utiliser le signal radio FM RDS pour automatiquement régler l'horloge. Ce mode de réglage de l'horloge est automatique (CT).

Sélectionnez la source Radio FM, sélectionnez une station radio offrant le service RDS CT, patientez 2 minutes pour activer la synchronisation de l'horloge avec le signal radio.

Une fois l'horloge de la radio synchronisée avec le service RDS CT, celle-ci est à nouveau mise à jour.

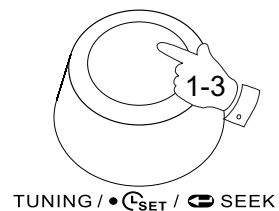

CLOCK SET
12:00

CLOCK STORED
12:00

Mode opératoire de la radio – Recherche manuelle de stations radio FM

1. Appuyez sur la touche ATTENTE pour mettre en marche l'unité.
2. Appuyez sur la touche SOURCE pour sélectionner la bande de fréquences radio FM, ajustez la position de l'antenne radio FM pour améliorer la réception radio.
3. Tournez la commande de réglage/recherche pour sélectionner une fréquence par incrément de 100 kHz.
4. Sélectionnez le niveau d'équilibrage ainsi que le mode radio Stéréo / Mono pour obtenir une qualité audio optimale.
5. L'indicateur stéréo s'affiche sur l'écran LCD lorsqu'une station radio stéréo est détectée.
6. Utilisez la commande de réglage du volume pour régler le niveau de volume de votre choix.
7. Pour éteindre la radio, appuyez sur la touche ATTENTE. L'écran affiche l'heure locale seulement.

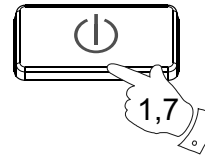

FM 106.5 (S) P4
14:08

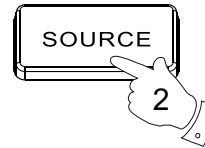

14:09

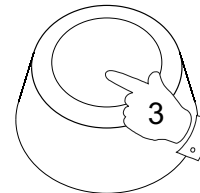

TUNING / • SET / SEEK

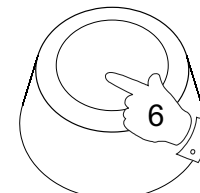

- VOLUME +

Recherche automatique de stations radio FM

1. Appuyez sur la touche ATTENTE pour mettre en marche la radio.
2. Sélectionnez la bande de fréquences radio FM via la touche SOURCE tel que décrit précédemment. Étendez l'antenne radio FM en caoutchouc pour améliorer la réception radio.
3. Pressez puis relâchez la commande de réglage/recherche, la radio effectue une recherche vers les fréquences supérieures et s'arrête automatiquement dès la première station radio de signal suffisant. Appuyez à nouveau sur la commande de réglage pour rechercher la prochaine station radio de signal suffisant.

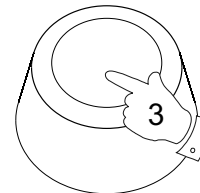
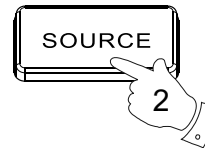
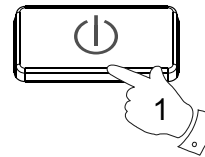

TUNING / • SET / SEEK

Présélection de stations radio

Il est possible de mémoriser des stations radio FM sur les emplacements de présélection radio (1 à 5). Ci-dessous, le mode opératoire de mémorisation et de rappel de présélections radio.

1. Appuyez sur la touche ATTENTE pour mettre en marche l'unité.
2. Appuyez sur la touche SOURCE puis sélectionnez la station radio de votre choix conformément aux instructions précédentes.
3. Pressez et maintenez enfoncée une touche de présélection radio (1-5) jusqu'à ce que « PX » s'affiche sur la partie supérieure droite de l'écran.
4. Répétez cette procédure pour les présélections radio restantes.
5. Les présélections radio déjà mémorisées peuvent être remplacées via la procédure ci-dessus.

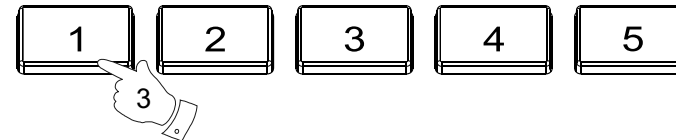
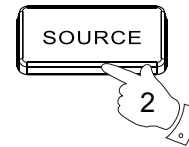
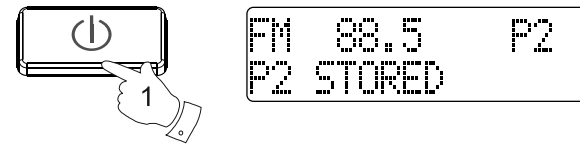

Rappel de présélections radio

1. Appuyez sur la touche ATTENTE pour mettre en marche l'unité.
2. Utilisez la touche SOURCE pour sélectionner la bande de fréquences radio FM.
3. Maintenez enfoncée une touche de présélection (1~5) pour activer la station radio mémorisée sur celle-ci.

Modes d'affichage – mode FM

En mode radio FM, la partie inférieure de l'écran affiche un des modes suivants:

1. Appuyez de manière répétée sur la touche Informations pour sélectionner un des modes suivants:

- | | |
|----------------------|--|
| a. Nom du programme | Affiche le nom de la station radio en cours d'écoute. |
| b. Type de programme | Affiche le type de station en cours d'écoute: Pop, Classique, Actualités, etc. |
| c. Texte radio | Permet d'afficher les messages texte tels que les actualités, etc. |
| d. Horloge | Affiche l'heure et la date synchronisées via le signal radio RDS CT. |
| e. Date et heure | Affiche la date et l'horloge. |
| f. Niveau du signal | Affiche la puissance du signal de la station radio en cours d'écoute. |

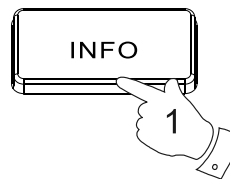

Radio FM stéréo / mono

1. Lorsque la qualité de signal radio FM reçue est faible, un bruit de sifflement se fait entendre. Pour réduire ce bruit, appuyez sur la touche STEREO/MONO pour désactiver l'indicateur stéréo affiché. Le mode radio Mono est automatiquement activé.
2. Pour revenir en mode radio Stéréo, appuyez sur la touche STEREO/MONO pour activer l'affichage de l'indicateur stéréo. Le mode radio Stéréo est automatiquement activé.

Remarque:

La radio détecte automatiquement la présence d'un signal stéréo lorsque le mode radio Stéréo est activé. En cas d'absence de signal radio stéréo, l'indicateur Stéréo ne s'affiche pas.

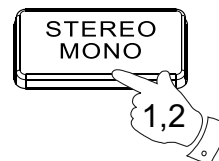

FM 106.5 P4
MONO

FM 106.5 (st) P4
STEREO

Activation/désactivation de l'équilibreur

Appuyez sur la touche Equilibrage pour compenser les différentes fréquences. L'effet est davantage audible lorsque le niveau de volume sélectionné est faible. « Loudness ON » s'affiche lorsque vous activez l'équilibrage du volume.

Remarque: L'équilibrage du volume est désactivé par défaut.



FM 104.9
Loudness ON

Connecteur d'entrée audio Auxiliaire

Un connecteur d'entrée audio auxiliaire est présent sur cette radio, celui-ci permet de raccorder un équipement audio source externe tel qu'un lecteur MP3 et de diffuser le son sur les haut-parleurs de l'unité.

Le connecteur d'entrée audio Auxiliaire se trouve sur le panneau latéral de l'unité. Retirez le bouchon en caoutchouc puis connectez l'équipement externe via un cordon audio stéréo 3,5 mm.

Lorsque l'unité est en marche, appuyez de manière répétée sur la touche SOURCE pour sélectionner le mode AUXILIAIRE, tournez la commande de réglage du volume pour lire le contenu du périphérique.

Refermez toujours le bouchon en caoutchouc (connecteur AUXILIARE) situé sur le panneau latéral de la radio lorsque vous n'utilisez pas le connecteur AUXILIAIRE. Ceci permet de prévenir toute pénétration d'humidité et de poussière à l'intérieur de la radio. Ceci permet également d'améliorer la qualité du son.

Illumination de l'écran LCD

Lorsque la radio est en marche, appuyez sur une touche à l'exception de la touche ALIMENTATION pour illuminer l'écran LCD pendant environ 10 secondes. Si l'unité est alimentée par secteur CA, l'écran LCD reste illuminé jusqu'à ce que vous éteigniez la radio via la touche ALIMENTATION.

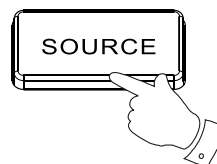

Fiche technique

Plage de fréquences:
FM 87,50 - 108 MHz

Alimentation C.A.:
Alimentation CA 100 - 240 V ~ 50/60 Hz / 18 W

Par des piles:
Piles ALCALINES
6 piles C (UM-2).

Piles rechargeables:
6 piles « C » Ni-MH ou Ni-cad.

Haut-parleur:
Haut-parleurs stéréo étanches à plage étendue de 3", 2, 8 ohms - 12 W.

Puissance:
3 W + 3 W 10% T.H.D. @ 1 kHz @ batterie 9V
5 W + 5 W 10% T.H.D. @ 1 kHz @ alimentation CA 100 – 240 V



A noter lors de la mise au rebut de ce produit: Les produits électriques ne doivent pas être jetés avec les ordures ménagères. Veuillez les déposer dans un centre de recyclage approprié. Adressez-vous à vos autorités locales ou à votre revendeur pour tout conseil en matière de recyclage. (Directive relative aux déchets d'équipements électriques et électroniques).

F