

» PERFECT PRO

SLIM·2



INSTRUCTION MANUAL	GB
MANUEL DE L'UTILISATEUR	F
BRUKSANVISNING	NO
GEBRUIKSAANWIJZING	NL
BEDIENUNGSANLEITUNG	D

CONTENTS

CONTENT	1
IMPORTANT SAFETY INSTRUCTIONS	3
CONTROLS	4
POWER SUPPLY	6
Battery operation	6
AC operation	6
GENERAL FUNCTIONS	7
USING THE DEVICE FOR THE FIRST TIME	7
DAB RADIO MODE	8
Operating the radio – DAB	8
Selecting a station – DAB	8
Secondary services – DAB	8
Display modes – DAB	9
Finding new stations – DAB	9
Manual tuning – DAB	9
Dynamic Range Control (DRC) settings – DAB	10
Prune stations – DAB	10
FM MODE	11
Operating the radio – FM seek station	11
Manual tuning – FM	11
RDS station service – FM	12
Scan sensitivity setting – FM	12
PRESET STATIONS	13
Storing preset stations	13
Recalling preset stations	13
USING BLUETOOTH	13
Pairing Bluetooth with your mobile phone	13
Playing music from your mobile phone	14
Display modes – Bluetooth	14
Restart Bluetooth pairing	14
AUX IN MODE	15
SETTING THE CLOCK	15

CONTENTS

SETTING THE ALARM	16
Setting the alarm clock	16
Switching on/ off the alarm	16
LOUDNESS	16
TONE	17
LANGUAGE SETTING	17
SOFTWARE VERSION	17
SYSTEM RESET	18
BACKLIGHT	18
BLUETOOTH LED	19
NAME	19
WARRANTY	20
SPECIFICATIONS	21

GB

WARNING ! WARRANTY BECOMES VOID ONCE THE DEVICE CABINET HAS BEEN OPENED OR ANY MODIFICATIONS TO THE ORIGINAL DEVICE HAVE BEEN MADE

IMPORTANT SAFETY INSTRUCTIONS

1. Read these instructions.
2. Keep these instructions.
3. Heed all warnings.
4. Follow all instructions.
5. Clean only with dry cloth.
6. Do not block any ventilation openings. Install in accordance with the instructions.
7. Do not install near any heat sources such as radiators, heat registers, stoves or other apparatus (including amplifiers) that produce heat.
8. Do not defect the safety purpose of the polarized or grounding – type plug. A polarized plug has two blades with one wider than the other. A grounding type plug has two blades and a third grounding prong. The wide blade or the third prong is provided for your safety. If the provided plug does not fit into your outlet, consult an electrician for replacement of the obsolete outlet.
9. Protect the power cord from being walked on or pinched particularly at plug, convenience receptacles, and the point where they exit from the apparatus.
10. Only use attachments/accessories specified by the manufacturer.
11. Use only with the cart, stand, tripod, bracket, or table specified by the manufacturer, or sold with the apparatus. When a cart is used, use caution when moving the cart/ apparatus combination to avoid injury from tip-over.
12. Unplug this apparatus during lightning storms or when unused for long periods of time.
13. Refer all servicing to qualified service personnel. Servicing is required if the apparatus has been damaged in any, such as power-supply cord or plug is damaged, liquid has been spilled or objects have fallen into the apparatus, the apparatus has been exposed to rain or moisture, does not operate normally, or has been dropped.
14. To reduce the risk of fire or electric shock, do not expose this appliance to rain or moisture.
15. Do not remove the cover; there are no user-serviceable parts inside.
16. No naked flame sources shall be placed on the apparatus.
17. For outdoors use, to avoid electric shock, use battery only during a raining day or the weather is wet. To prevent electric shock, if the radio has been exposed to rain or water, the power supply cord and plug must be completely dried before plugging into the mains socket outlet.
18. The power plug should be close to the apparatus, and easy to be approached that during emergency, to disconnect the power from the apparatus, just unplug the power plug from the AC power slot.
19. The marking information is located at the bottom of the apparatus.
20. This apparatus is provided with protection against splashing water (IP65).
21. In case of malfunction due to electrostatic discharge or fast transient (burst), remove and reconnect the power supply.

CONTROLS

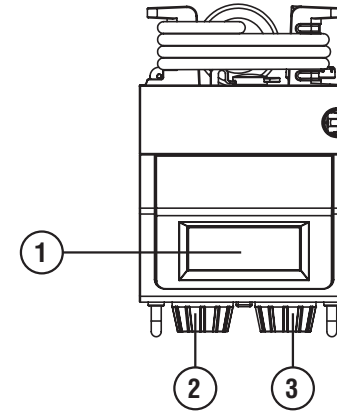

1. LCD display
2. VOLUME/TONE knob
3. TUNING / SEEK knob

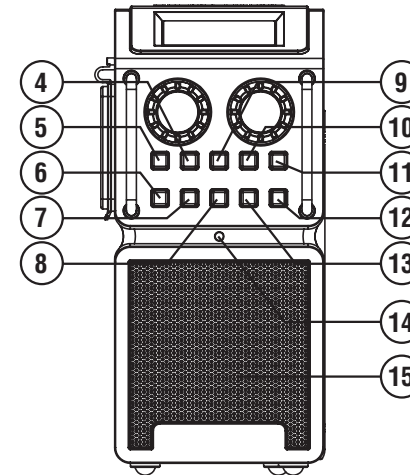

- | | | |
|-------------|----------------------|-----------------------------|
| 4. PRESET 2 | 9. PRESET 3 / REWIND | 10. PRESET 4 / FAST FORWARD |
| 5. PRESET 1 | | 11. PRESET 5 / PLAY / PAUSE |
| 6. ON/OFF | | 12. MENU |
| 7. SOURCE | | 13. INFO |
| 8. LOUDNESS | | 14. BLUETOOTH LED |
| | | 15. SPEAKER |

GB

CONTROLS

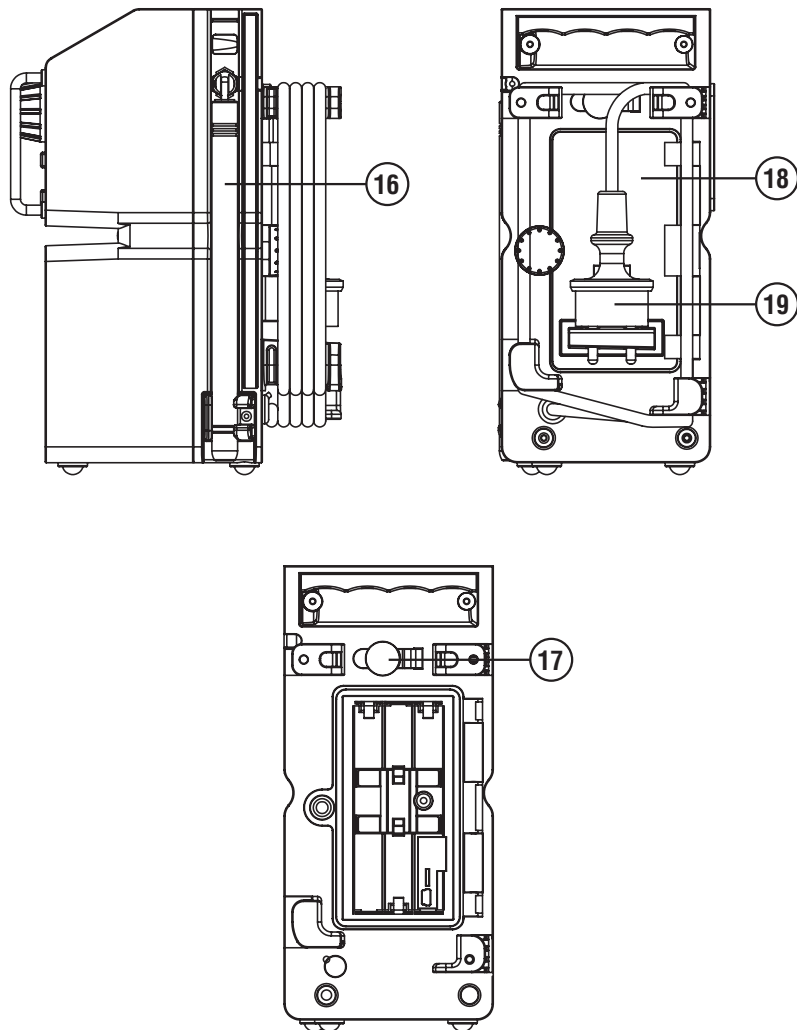

- 16. ANTENNA
- 17. AUX-IN
- 18. BATTERY COMPARTMENT
- 19. POWER CORD / PLUG STORAGE

POWER SUPPLY

Battery operation

1. To open the battery compartment, first turn the battery cover fixtures anti-clockwise to loosen and open the battery cover.
2. Insert 6 x AM3/AA/LR6 NiMH or alkaline batteries with the correct polarity into the compartment. Close the battery cover and fasten the fixtures by turning clockwise. Close well to prevent moist or dust from entering the compartment.
3. If the unit is not to be used for any extended period of time, it is recommended to remove the batteries from the radio.
The approximate power level of the batteries is displayed in the LCD display of the radio. When the power level is very low the battery symbol flashes on the display. The batteries should then be replaced soon to continue normal operation of the radio.

Notes:

Danger of explosion if battery is incorrectly replaced. Replace only with the same or equivalent type.

Do not expose the batteries to excessive heat such as sunshine, fire or the like. Batteries should not be disposed of by incineration and with household waste. Disposable batteries should be taken to a suitable recycling centre if possible.

AC operation

Before plugging the AC power cord into the AC socket, be sure the voltage is correct. If you have batteries in the radio and using the AC power supply, the batteries will automatically be disconnect.

AC power cord and plug storage are designed to store the cord and plug when the radio is not in use or playing on batteries.

Note:

In order to disconnect the unit from the AC mains completely, the AC power cord should be removed from the mains socket completely. The AC power cord shall remain readily operable and should not be obstructed during intended use.

In case of malfunction due to electrostatic discharge or fast transient (burst), remove the power supply and all the batteries then reinstall the batteries and reconnect the power supply.

GENERAL FUNCTIONS

- 1. Switching on and off**
Press the **ON/OFF button** to turn the radio on or in standby.
- 2. Switching among DAB / FM / Bluetooth / AUX IN modes**
Press the **SOURCE button** to switch between modes.
- 3. Tuning the Radio**
Tune the radio using the **TUNING/SEEK knob** on the right.
- 4. Adjusting the Volume**
Adjust the volume with the **VOLUME/TONE knob** on the left.
- 5. Adjusting the Tone**
Press and hold the **VOLUME/TONE knob** on the left **for about 3 seconds** and rotate it to adjust the Bass and Treble.
- 6. Bluetooth pairing**
Press the **SOURCE button** to Bluetooth mode. Then open the Bluetooth setup menu in mobile phone, search and connect to the Bluetooth device name "PP Slim 2". Once the mobile phone name is showed on the LCD, you can start streaming music to mobile phone.
- 7. Playing music stored in a paired mobile phone from the Slim 2 radio in Bluetooth mode**
Press the **REWIND, FAST FORWARD** and **PLAY/PAUSE** buttons (Preset buttons 3, 4 and 5)

USING THE DEVICE FOR THE FIRST TIME

1. Place the radio on a flat surface.
2. Carefully extend the antenna located on the top of the radio. Adjust the antenna so it is vertically extending above the radio.
3. Plug the AC power cord into the AC socket. The radio will start up and the display will show "WELCOME TO DIGITAL RADIO" for a few seconds. Then the radio will automatically perform an auto scan of the Band III DAB channels and the FM band in the background.
4. When the scan is completed, the 5 strongest FM stations and the first 5 DAB stations will be stored as presets. The radio will switch to standby with the updated clock and date showing on the display.
5. If no signals are found, the clock will not be updated. It may be necessary to relocate the radio to a position giving better reception.

DAB RADIO MODE

Operating the radio – DAB

1. Carefully extend the antenna. Press the **ON/OFF button** to switch on the radio.
2. Select the DAB waveband by pressing the **SOURCE button**.
3. The first station (in numeric-alpha order 0...9...A...Z) in the list of stations found will be played. The display will show the station name.
If the radio has been used before, the last used station will be selected.
4. If no signals are detected, "No stations available" will be displayed. It may be necessary to relocate the radio to a position giving better reception.
You should then carry out an auto scan to find stations, please refer to the section "Find new stations - DAB".

Selecting a station – DAB

1. Press the **ON/OFF button** to switch on the radio.
2. Select DAB waveband by pressing the **SOURCE button**. The display will show "Now tuning" for a few seconds.
3. The display shows the name of the radio station currently selected.
4. Rotate the **TUNING/SEEK knob** to scroll through the list of available stations.
5. When the desired station name appears on the display, press the **TUNING/SEEK knob** to select the station. The display will show "Now tuning" while the radio finds the new station.

Note: If after selecting a station the display shows "No stations available", it may be necessary to relocate the radio to a position giving better reception.

Secondary services – DAB

1. Certain radio stations have one or more secondary services associated with them. If a station has a secondary service associated with it, then the secondary service will appear immediately after the primary service as you turn the **TUNING/SEEK knob**.
2. Press the **TUNING/SEEK knob** to select the secondary service.
Most of secondary services do not broadcast continually and if the selected service is not available, the radio will re-tune to the associated primary service.

Display modes – DAB

In DAB mode, the radio can display a range of information on the display.

1. Press the **INFO button** to cycle through the various modes.
 - a. Scrolling text Displays scrolling text message such as artist/track name, phone in number, etc.
 - b. Signal strength Displays the signal strength of radio reception. The clear unfilled rectangle indicates minimum signal level required for satisfactory reception.
 - c. Program type Displays type of station being listened to e.g. Pop, classic, News, etc.
 - d. Multiplex name Displays name of multiplex to which the current station belongs.
 - e. Channel & frequency Displays channel number and frequency for the currently tuned DAB station.
 - f. Bit rate & audio type Displays the digital audio bit rate.
 - g. Time & date Displays the current time (24 hour clock) and date.

Finding new stations – DAB

From time to time, new stations may become available. You may proceed to find new stations as follows:

1. Press the **MENU button**, “Full scan” shows on the display.
2. Press the **TUNING/SEEK knob**, the radio will perform a scan of the Band III DAB channels.
As new stations are found, the station counter on the right-hand side of the display will increase and stations will be added to the list.

Manual tuning – DAB

Manual tuning allows you to tune the radio directly to various DAB Band III channels.

1. Press the **MENU button**, the display shows “Full scan”.
2. Rotate the **TUNING/SEEK knob** until the display shows “Manual tune”. Press the **TUNING/SEEK knob**.
3. Rotate the **TUNING/SEEK knob** to select the desired DAB channel. Press the **TUNING/SEEK knob** to tune the chosen frequency.
4. The signal strength display with an open bar shows the minimum signal strength needed for good DAB reception. The signal strength bars will go up or down showing the changing signal strength as you adjust the antenna or the radio position.
5. When a DAB signal is found, the display will show the name of the station. Any new radio stations found will be added to the list stored in the radio.
6. Repeat step 1 to step 5 for other channels with new stations if available.
7. Press the **TUNING/SEEK knob** to return to normal DAB service.

Dynamic Range Control (DRC) settings – DAB

DRC can make quieter sounds easier to hear when the radio is used in a noisy environment.

1. In DAB mode, press the **MENU button**, the display shows “Full scan”.
2. Rotate the **TUNING/SEEK knob** until the display shows “DRC value”. Press the **TUNING/SEEK knob**.
3. Rotate the **TUNING/SEEK knob** to select required DRC setting (default is Off).

DRC Off	DRC is switched off. Broadcast DRC will be ignored.
DRC Low	DRC level is set to low that sent by broadcaster.
DRC High	DRC is set as sent by broadcaster.
4. Press the **TUNING/SEEK knob** to confirm the setting. The display will return to normal radio display.

Note: Not all DAB broadcasts use the DRC function. If the broadcast does not provide DRC information, the DRC setting in the radio will have no effect.

Prune stations – DAB

If you move to a different part of the country, some of the stations which were listed may no longer be available. Also, from time to time, some DAB services may stop broadcasting, or may change location or frequency. The Prune stations function will delete the unavailable DAB stations from your station list.

1. In DAB mode, press the **MENU button**, the display shows “Full scan”.
2. Rotate the **TUNING/SEEK knob** until the display shows “Prune”.
3. Press the **TUNING/SEEK knob** to enter the setting.
4. Rotate the **TUNING/SEEK knob** to select between “Yes” or “No” (default is No). Select “Yes” to enable this function if required, otherwise, select “No”.
5. Press the **TUNING/SEEK knob** to confirm your setting. The display will return to normal radio display.

Note: If you have moved the radio to a different part of the country, you should also carry out a search for new stations (please see the section “Finding new stations – DAB”).

FM MODE

Operating the radio – FM seek station

1. Press the **ON/OFF button** to turn on the radio.
2. Select the FM waveband by pressing the **SOURCE button**.
3. If this is the first time to switch to FM mode, the station in preset 1 will be played. If the radio has been used before, the last listened station will be played.
4. To seek a station, press the **TUNING/SEEK knob**. The scan stops automatically when it finds a station of sufficient strength.
5. After a few seconds, the display will update and show the station name if RDS information is being received.
6. To find other stations, press the **TUNING/SEEK knob** again.
7. To seek station in an opposite direction, rotate the **TUNING/SEEK knob** clockwise (to scan from low frequency to high frequency) or rotate anti-clockwise (to scan from high frequency to low frequency), and press the **TUNING/SEEK knob**.
8. When the waveband end is reached, the radio will recommence tuning from the opposite waveband end.

Manual tuning – FM

1. Press the **ON/OFF button** to turn on the radio.
2. Select the FM band by pressing the **SOURCE button**.
3. Rotate the **TUNING/SEEK knob** to reach the required FM station.
The radio will change the frequency in steps of 50 kHz.
4. Rotate the rubber antenna to get the best reception. If the radio is tuned to a station of sufficient signal strength with RDS information present, the display may change to show the station name.
5. When the waveband end is reached, the radio will recommence tuning from the opposite waveband end.

RDS station service – FM

RDS (Radio Data System) is an information system which inaudible digital information is transmitted in addition to the normal FM radio program. When the radio is receiving a RDS station and the reception strength is sufficient, the station name will appear in the display. It may take some time before the RDS information is available.

Calling up RDS information

When you are listening to a FM station with RDS system, repeatedly press the **INFO button** to cycle through the information. This will only function if the reception level is sufficient and clear.

- | | |
|-----------------------|---|
| a. Radio text (RT) | Displays the message about the station being listened to as ticker text. |
| b. Program type (PTY) | Displays the type of station being listened to, e.g. Pop, Classic, News, etc. |
| c. Frequency | Displays the frequency of the station being listened to. |
| d. Signal level | Displays the signal strength. |
| e. Time & date | Displays the current time (24 hour clock) and date. |

Scan sensitivity setting – FM

The radio will normally scan all stations from FM broadcasts including the weaker signals. However, you may wish the Auto-scan to find only those stations with strong enough signals to give good reception.

1. Press the **ON/OFF button** to turn on the radio.
2. Select the FM band by pressing the **SOURCE button**.
3. Press the **MENU button**, the display shows “Scan setting”.
4. Press the **TUNING/SEEK knob**.
5. Rotate the **TUNING/SEEK knob** to select between “All stations” or “Strong station” (default is Strong stations).
The “Strong station” option will allow the radio to find strong signals only when scanning.
6. Press the **TUNING/SEEK knob** to confirm your setting. The display will return to normal radio display.

PRESET STATIONS

Storing preset stations

There are 5 memory presets in the radio, 5 for DAB and 5 for FM. Presets are remembered by the radio in the event of a power failure.

1. Press the **ON/OFF button** to turn on the radio.
2. Press the **SOURCE button** to select the desired waveband.
3. Tune to the required station.
4. Press and hold the required **PRESET button** until the radio beeps and shows for example "Preset 01 Stored".
5. Repeat step 3 and 4 for the remaining presets.
6. Stations stored in the preset memories can be over-written by following the above procedure.

Recalling preset stations

1. Press the **ON/OFF button** to turn on the radio.
2. Press the **SOURCE button** to select the desired waveband.
3. Briefly Press the required **PRESET button**, the display will show, e.g. "P1", in the first line.

USING BLUETOOTH

Pairing Bluetooth with your mobile phone

1. Press the **ON/OFF button** to turn on the radio.
2. Select Bluetooth mode by pressing the **SOURCE button**.
3. The LCD display will show "Not connected" when radio is not yet paired with your mobile phone. Also the blue **Bluetooth LED** on the front panel will be blinking at this moment.
4. In your mobile phone open the Setting menu and select Bluetooth, then select "**PP Slim 2**" in the Bluetooth devices list (Bluetooth pairing instructions may vary per type of mobile phone, please check your mobile phone manual).
5. When Bluetooth pairing is successful, the LCD display will show "Bluetooth Connected" in the 1st line, and your mobile's name in the 2nd line for about 2 seconds.
And the blue **Bluetooth LED** on the front panel will stop blinking when the radio is connected to a mobile phone.
6. After all, the LCD display will show the connected mobile phone's name in the 1st line to indicate the connected device to the radio.

Playing music from your mobile phone

1. Press the **ON/OFF button** to turn on the radio.
2. Select Bluetooth mode by pressing the **SOURCE button**.
3. Start playing music by using the media players in the paired mobile phone.
4. Playback can be controlled from the mobile phone or by pressing the **REWIND**, **FAST FORWARD**, and **PLAY/PAUSE buttons** (preset buttons 3, 4 and 5) on the radio.
5. After music playback starts, the name of the song will be displayed in the LCD.

Display modes – Bluetooth

In Bluetooth mode, the radio can display a range of information of the current playing music on the display. Press the **INFO button** to cycle through the various types.

- | | |
|----------------|---|
| a. Title | Displays scrolling song's name of the current playback music. |
| b. Artist | Displays the artist's name of the current playback music. |
| c. Album | Displays the album name of current playback music. |
| d. Status | Displays the playback status. E.g. playing or stopped. |
| e. Music info | Displays the music format and sampling rate of current playing song. E.g. "AAC" is the format of the song; "44100Hz" is the sampling frequency of the song. |
| f. Time & date | Displays the current time and date. |

Restart Bluetooth pairing

The Bluetooth function can be set to operate in different ways as below:

1. In Bluetooth mode, press the **MENU button** to enter the system setting.
2. Rotate the **TUNING/SEEK knob** to select "Disconnect BT" options, and press the **TUNING/SEEK knob** to select the setting.
3. The LCD display will show "Please wait" for a few seconds in order to disconnect the current connection with the mobile phone device.
4. The LCD display will show "Not connected" and the radio's Bluetooth is free for any mobile phone connection as it is in discoverable mode now.
The blue **Bluetooth LED** on the front panel will be blinking at this moment.

Note: "Disconnect BT" is the option that forcing the Bluetooth of this radio to disconnect from your mobile phone and enter the "discoverable mode". This is the way to allow the Bluetooth pairing to another device. If no new device is paired, the Bluetooth will automatically try to connect to the last device when it is switched off and on again.

The Auto-Power management function will be activated in Bluetooth mode. If there is no signal* from Bluetooth for a period of over 15 minutes, the radio will automatically switch to standby mode. Pressing the **ON/OFF button** will wake up the unit.

* Also when the incoming signal from the external device is too low and cannot be detected for a period of over 15 minutes by the Auto-Power management, the radio will switch to standby mode.

To prevent this raise the output level of the external device enough to be detected.

AUX IN MODE

A 3.5mm stereo **Aux In socket** is provided on the side behind the rubber cover, for connecting an external audio device such as MP3 player or CD player (not included with this radio).

1. Connect an audio SOURCE to the **Aux In socket** on the backside of the radio.
2. Press the **SOURCE button** to select AUX input. Display will show "AUX IN".
3. Play the external player.
4. Adjust the volume of both the radio and the player for comfortable listening.
5. After use, close the rubber cover to prevent moist or dust from entering into the sockets and radio.

Notes: Never use the AUX-IN socket in rainy or moist conditions to prevent moist from entering the radio. Keep the rubber cover closed under these conditions.

The Auto-Power management function will be activated in AUX mode. If there is no signal* from the AUX input jack for a period over 15 minutes, the unit will automatically switch to standby mode. The operation indicator and the LCD will go off in such case. Pressing the **ON/OFF button** will wake up the unit.

* Also when the incoming signal from the external device is too low and cannot be detected for a period of over 15 minutes by the Auto-Power management, the radio will switch to standby mode.

To prevent this raise the output level of the external device enough to be detected.

SETTING THE CLOCK

The clock can only be set when the radio is in standby mode. If no buttons are pressed for 5 seconds, the radio will exit the clock setup and the setting is cancelled.

1. Press and hold the **TUNING/SEEK knob** for 12 seconds until the hour digits flash on the display.
2. Rotate the **TUNING/SEEK knob** to set the hour.
3. Press the **TUNING/SEEK knob** to confirm, the minute digits flash.
4. Rotate the **TUNING/SEEK knob** to set the minute.
5. Press the **TUNING/SEEK knob** to confirm, the day flashes on the display.
6. Rotate the **TUNING/SEEK knob** to set the current day.
7. Press the **TUNING/SEEK knob** to confirm, the month flashes.
8. Rotate the **TUNING/SEEK knob** to set the current month.
9. Press the **TUNING/SEEK knob** to confirm, the year will then flash on the display.
10. Rotate the **TUNING/SEEK knob** to set the current year.
11. Press the **TUNING/SEEK knob** to confirm, "SYNCLOCK ON" flashes.
12. Rotate the **TUNING/SEEK knob** to select "SYNCLOCK ON" or "SYNCLOCK OFF".
13. Press the **TUNING/SEEK knob** to confirm and finish the clock setting.

SETTING THE ALARM

The alarm can only be set when the radio is in standby mode. If no buttons are pressed for 10 seconds, the radio will exit the alarm setup and the setting is cancelled. Or press the **MENU button** during alarm setup, the radio will also return to standby mode without saving the adjusted alarm settings.

Setting the alarm clock

1. Press the **MENU button** for about 3 seconds, the display shows "ALARM SET" and the hour digits flash on the display.
2. Rotate the **TUNING/SEEK knob** to set the hour.
3. Press the **TUNING/SEEK knob** to confirm. The minute digits flash.
4. Rotate the **TUNING/SEEK knob** to set the minute.
5. Press the **TUNING/SEEK knob** to confirm.
6. The display will then show "ALARM SOURCE". You may choose "BUZZER", "DAB" or "FM RADIO". Rotate the **TUNING/SEEK knob** to select. If "DAB" is selected, the last listened station will be played when the alarm fires.
7. Press the **TUNING/SEEK knob** to confirm.
8. The display will then show "VOL XX". Rotate the **TUNING/SEEK knob** to change the alarm volume.
9. Press the **TUNING/SEEK knob** button to confirm.

Switching on/ off the alarm

To switch the alarm on, press the **MENU button** briefly. The alarm icon will be shown at the top left corner. To switch the alarm off, press the **MENU button** briefly again. The alarm icon will be disappeared.

Press the **ON/OFF button** to turn off the alarm when it is firing.

LOUDNESS

The Loudness function enables to get compensation on lower and higher frequency. The effect will be more audible when the radio is in a lower volume level (Dynamic Loudness).

1. Press the **LOUDNESS button** to enable the loudness, the display shows "Loudness On".
2. Press the **LOUDNESS button** again to disable the loudness, the display shows "Loudness Off".

TONE

The **Tone** function enables the user to adjust the lower and higher sound frequencies.

1. Press the **ON / OFF** button to turn on the radio.
2. Press and hold the **VOLUME/TONE knob** for about 3 seconds, the display shows "BASS 0".
3. Rotate the **VOLUME/TONE knob** to set the desired Bass level.
4. Press the **VOLUME/TONE knob** to confirm, the display shows "TREBLE 0".
5. Rotate the **VOLUME/TONE knob** to set the desired Treble level.
6. Press the **VOLUME/TONE knob** to confirm and return to normal display.

LANGUAGE SETTING

The radio can be configured to a different language.

1. Press the **ON/OFF button** to turn on the radio.
2. Press the **MENU button**, and then rotate the **TUNING/SEEK knob** until the display shows "System".
3. Press the **TUNING/SEEK knob**; rotate the **TUNING/SEEK knob** until the display shows "Language".
4. Press the **TUNING/SEEK knob** to enter the language adjustment menu.
5. Rotate the **TUNING/SEEK knob** until the desired language appears on the display (default is English).
6. Press the **TUNING/SEEK knob** to confirm your choice. The display will change to the chosen language.

SOFTWARE VERSION

The software display cannot be altered and is just for your reference. You can only view the software version in DAB, FM or Bluetooth mode.

1. Press the **ON/OFF button** to switch on the radio.
2. Press the **SOURCE button** to select FM or DAB, or Bluetooth mode.
3. Press the **MENU button** until the display shows "Full Scan" at DAB, or "Scan setting" at FM, or "Disconnect BT" at Bluetooth mode, and then rotate the **TUNING/SEEK knob** until the display shows "System".
4. Press the **TUNING/SEEK knob**; rotate the **TUNING/SEEK knob** until the display shows "SW version".
5. Press the **TUNING/SEEK knob** to view the software version.
6. Press the **TUNING/SEEK knob** back to the last menu, and press the **TUNING/SEEK knob** again to return to the normal radio display.

Notes: USB socket inside battery compartment is for upgrading the software of the device.

SYSTEM RESET

If the radio fails to operate correctly, or some digits on the display are missing or incomplete, carry out the following procedure.

1. Press the **ON/OFF button** to switch on the radio.
2. Press the **MENU button**,
3. Rotate the **TUNING/SEEK knob** until the display shows "System". Press the **TUNING/SEEK knob**.
4. Rotate the **TUNING/SEEK knob** until the display shows "Factory reset". Press the **TUNING/SEEK knob**.
5. Rotate the **TUNING/SEEK knob** to select between "Yes" or "No".
6. Select "Yes" if you wish to reset the radio; otherwise, select "No" to cancel the selection.
7. Press the **TUNING/SEEK knob** to cause the factory reset.
8. A full reset will be performed. All presets and the station list will be erased. All settings will be set to the default values.

The display will show "WELCOME TO DIGITAL RADIO" for a few seconds, and then the radio will automatically perform an auto scan of the Band III DAB channels and the FM band.

In case of malfunction due to electrostatic discharge; reset the product as above to resume normal operation. If you are not able to perform the reset operation as above, remove and reconnect the power supply.

BACKLIGHT

LCD backlight configuration

1. Press the **ON/OFF button** to turn on the radio.
2. Press the **MENU button**, and then rotate the **TUNING/SEEK knob** until the display shows "System".
3. Press the **TUNING/SEEK knob**; rotate the **TUNING/SEEK knob** until the display shows "LCD backlight".
4. Press the **TUNING/SEEK knob** to enter the LCD backlight adjustment menu.
5. Rotate the **TUNING/SEEK knob** to select "on" in order to keep backlight always lightened when the radio is turned on with AC power supply;
6. Or rotate the **TUNING/SEEK knob** to select "off" (by default) so that the backlight will be lightened for about 10 seconds whenever a button is pressed with AC power supply.
7. Press the **TUNING/SEEK knob** to confirm your choice.

Note: The LCD backlight option "on" is only functional when the radio is powered by AC power supply. When the radio is powered by battery power supply, the LCD backlight is switched to option "off" – 10 seconds lightened when a button is pressed. When the radio is connected to mains AC power again, the last user setting will be applied again.

GB

BLUETOOTH LED

Bluetooth LED configuration

Press the **ON/OFF button** to turn on the radio.

Press the **MENU button**, and then rotate the **TUNING/SEEK knob** until the display shows "System".

Press the **TUNING/SEEK knob**; rotate the **TUNING/SEEK knob** until the display shows "Bluetooth LED".

Press the **TUNING/SEEK knob** to enter the Bluetooth LED adjustment menu.

Rotate the **TUNING/SEEK knob** to select "on" in order to keep backlight always lightened when the radio is turned on with AC power supply;

Or rotate the **TUNING/SEEK knob** to select "off" (by default) so that the backlight will be lightened for about 10 seconds whenever a button is pressed with AC power supply.

Press the **TUNING/SEEK knob** to confirm your choice.

Note: The Bluetooth LED option "on" is only functional when the radio is in Bluetooth mode. If the Bluetooth LED option is set to "off", this blue LED will be turned off either mobile phone is connected (not blinking) or not connected (blinking).

NAME

This radio is supporting users to customize the radio's name. If the radio has been renamed, the new name of the radio will be shown when the radio is turning off or entering to standby.

1. Press the **ON/OFF button** to turn on the radio.
2. Press the **MENU button**, and then rotate the **TUNING/SEEK knob** until the display shows "System".
3. Press the **TUNING/SEEK knob**; rotate the **TUNING/SEEK knob** until the display shows "Name". Press the **TUNING/SEEK knob**.
4. Rotate the **TUNING/SEEK knob** to select the letters. The maximum length of new name is 16 letters' long.
5. Press the **TUNING/SEEK knob** to confirm the current selection. By pressing this **TUNING/SEEK knob**, the cursor will be moved to next position for selection.
6. Press the P3/ **◀◀** or P4/ **▶▶** button to move the cursor to left or right cyclically.
7. Repeat step 4 to step 6 to edit the new radio name.
8. To complete editing the new radio name, you can either edit all the 16 letters or press the MENU button.
9. When finishing editing the radio name, the LCD will display "Confirm changes" in the first line, and display "OK" to save the changes or "Cancel" to discard the changes.
10. To confirm the changes, rotate the **TUNING/SEEK knob** until "OK", and then press the **TUNING/SEEK knob** to exit. After this action, the radio will save the new name.
11. To cancel the changes, rotate the **TUNING/SEEK knob** until "Cancel", and then press the **TUNING/SEEK knob** to exit. After this action, the radio will discard the changes and keep the current radio name as for display.

12. When next time the radio is turning off, the LCD will show "Welcome" in the first line and the new name in the second line.
13. When the radio is turning off, the LCD will show "Goodbye" in the first line and the new name in the second line.

If there were no user operating by the panel buttons for more than 20 seconds during editing, the radio would automatically exit the rename function without saving any of the changes.

Note: The default radio name is empty. And the new edited name will be lost and back to default after executing factory reset in the menu.

Note: The radio is supporting maximum 16 letters as the new name of the radio.

WARRANTY

This radio has a 2 year limited warranty.

WARNING ! Warranty becomes void once the radio cabinet has been opened or any modifications or alterations to the radio have been made !

The terms of the warranty of this radio do not cover the following:

- Damage caused by misuse, abuse, neglect, alterations, accidents or unauthorized repair.
- Normal wear and tear.
- Batteries

SPECIFICATIONS

Technical data

This device is noise-suppressed according to the applicable EU directives.
This product fulfills the European directives 2006/95/EC, 2005/32/EC and 2004/108/EC.
This device conforms to the safety regulation DIN EN 60065 (VDE 0860) and therefore the international safety regulation IEC 60065.
Never open the device casing. The manufacturer will not accept any liability for damage resulting from improper handling. The type plate is located on the bottom of the device.

Environmental note



This product has been manufactured with high quality parts and materials which can be reused and recycled.

Therefore, do not throw the product away with normal household waste at the end of its service life. Take it to a collection point for the recycling of electrical and electronic device. This is indicated by this symbol on the product, in the operating manual and on the packaging.

Please find out about collection points operated by your local authority. Help protect the environment by recycling used products.

Power supply

Mains operation: AC 230 V ~ 50/60Hz

Battery operation: 6 x AM3/AA/LR6

(Batteries of PerfectPro brand are highly recommended to be used)

Power consumption (mains supply)

Operation: < 14 W (MAX)

Standby: < 1 W

Frequency coverage

FM 87.50MHz – 108.00 MHz

DAB 174.928MHz – 239.200MH

Speaker

Size 1 x Ø 77mm

Impedance 8 ohms

Output Power

Nominal 1 x 7W

Aux in socket

Ø 3.5mm

TABLE DE MATIÈRES

TABLE DE MATIÈRES	1
INSTRUCTIONS DE SECURITE IMPORTANTES	3
COMMANDES	4
ALIMENTATION ELECTRIQUE	6
FONCTIONS PRINCIPALES	7
PREMIERE UTILISATION DE LA RADIO	7
MODE DAB	8
Utilisation de la radio – DAB	8
Sélection d'une station – DAB	8
Affichage – DAB	9
Recherche de nouvelles stations – DAB	9
Recherche manuelle de stations – DAB	9
Réglages Dynamic Range Control (DRC) – DAB	10
Suppression de stations "Prune" – DAB	10
MODE FM	11
Utilisation de la radio – Recherche automatique de stations - FM	11
Recherche manuelle de stations – FM	11
Système d'informations RDS – FM	11
Réglage de la sensibilité de balayage – FM	12
PRESELECTION DE STATIONS	12
Mémoire de stations présélectionnées	12
Rappel de stations présélectionnées	13
MODE BLUETOOTH	13
Connexion Bluetooth avec votre téléphone portable	13
Ecoute de musique à parti de votre téléphone portable	13
Affichage – Bluetooth	14
Renouveler la connexion - Bluetooth	14
MODE AUX IN	15
REGLAGE DE L'HEURE ET DE LA DATE	15
REGLAGE DE L'ALARME	16
Réglage de l'alarme	16
Activer/Désactiver l'alarme	16
LOUDNESS - SONORITE	16
REGLAGE DE LA TONALITE	17

TABLE DE MATIÈRES

SELECTION DE LA LANGUE	17
VERSION DU LOGICIEL	17
REINITIALISATION DU SYSTEME	18
ECLAIRAGE DE L'ECRAN	18
LED BLUETOOTH	19
OPTION MESSAGE D'ACCUEIL	19
GARANTIE	20
INFORMATIONS	21

AVERTISSEMENT : LA GARANTIE PREND FIN LORSQUE LE BOITIER DE LA RADIO A ETE OUVERT OU LORSQUE LA RADIO A ETE MODIFIEE DE QUELQUE MANIERE QUE CE SOIT PAR L'UTILISATEUR FINAL.

INSTRUCTIONS DE SECURITE IMPORTANTES

1. Lisez attentivement et complètement le mode d'emploi de la radio.
2. Conservez soigneusement ce mode d'emploi.
3. Tenez compte de tous les avertissements.
4. Suivez toutes les instructions.
5. Nettoyez la radio exclusivement avec un linge propre et sec.
6. N'obstruez pas les ouvertures de ventilation. Installez la radio conformément aux instructions.
7. N'installez pas la radio à proximité de sources de chaleur (radiateurs de chauffage, grilles de ventilation, fours et autres appareils (amplis compris) qui génèrent de la chaleur.
8. Ne tentez jamais de modifier les fiches et prises polarisées ou comportant un plot de terre destiné à garantir votre sécurité. Une prise polarisée possède deux contacts, dont l'un est plus large que l'autre. Une prise à plot de terre possède deux contacts et un plot de mise à la terre. Le contact le plus large ou le plot de terre est prévu pour assurer votre sécurité. Si la fiche fournie ne s'adapte pas dans la prise de courant de votre installation, consultez un électricien pour le remplacement de la prise de courant.
9. Protégez le cordon d'alimentation de la radio de manière à éviter tout dommage à celui-ci, en particulier au niveau de la prise de courant et de la sortie de la radio.
10. Utilisez exclusivement les pièces et accessoires prévus par le fabricant.
11. Utilisez la radio exclusivement sur un support mobile, un présentoir, un trépied, un support mural ou une table recommandé par le fabricant ou vendu avec la radio. Lors de l'utilisation d'un support mobile, soyez prudent en déplaçant l'ensemble support/radio, de façon à éviter de vous blesser en cas de chute de la radio.
12. Retirez la fiche du cordon d'alimentation de la radio de la prise de courant pendant un orage ou lorsque la radio n'est pas utilisée durant un certain temps.
13. Confiez toute réparation ou tout entretien à un personnel qualifié. Une réparation ou un entretien est nécessaire lorsque la radio, le cordon d'alimentation ou la fiche a été endommagé, lorsqu'un liquide a été renversé sur la radio et a pénétré dans celle-ci, lorsque des objets sont tombés sur la radio et ont pénétré dans celle-ci, lorsque la radio a été exposée à la pluie ou à l'humidité, lorsque la radio ne fonctionne pas normalement ou lorsque la radio est tombée d'une certaine hauteur.
14. Afin d'éviter tout risque d'incendie ou d'électrocution, n'exposez pas la radio à la pluie ni à l'humidité.
15. Ne tentez jamais de démonter la radio. Celle-ci ne comporte aucun élément qui soit réparable par l'utilisateur.
16. Ne posez jamais sur la radio des objets dégagant de la chaleur ou présentant une flamme nue.
17. Lors d'une utilisation à l'air libre par temps humide ou pluvieux, faites fonctionner la radio sur piles afin d'éviter tout risque d'électrocution. Afin de prévenir le risque d'électrocution lorsque la radio a été exposée à l'eau ou à la pluie, le cordon d'alimentation ainsi que la fiche doivent être complètement séchés avant d'insérer la fiche du cordon d'alimentation de la radio dans une prise de courant.
18. La prise de courant doit être proche de la radio et rester toujours accessible, de sorte que seule la fiche de la radio doit être retirée de la prise de courant en cas d'urgence.
19. Les informations légales concernant la radio se trouvent sur la face inférieure de celle-ci.
20. Cette radio est protégée contre les projections d'eau (IP65).
21. En cas de perturbations provoquées par une décharge électrostatique ou une pointe de tension, la fiche du cordon d'alimentation de la radio doit être retirée un bref instant de la prise de courant et réinsérée ensuite dans celle-ci.

COMMANDES

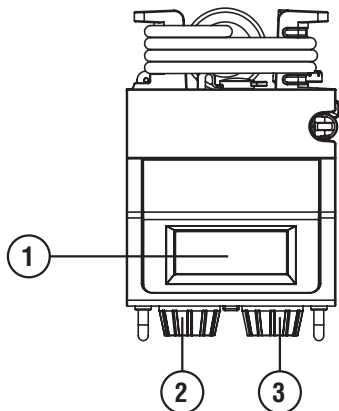

1. Ecran d'affichage LCD
2. Bouton de Volume/Tonalité
3. Bouton de Fréquence/Recherche

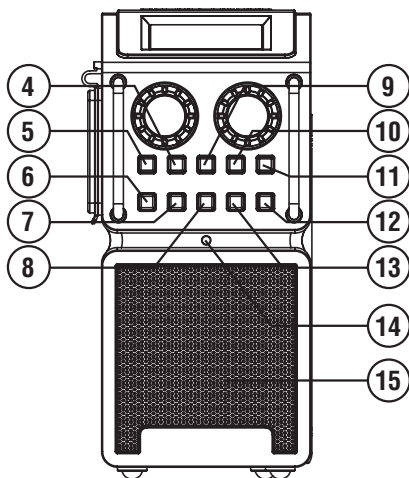

- | | |
|------------------------|---------------------------------|
| 4. PREDEFINI 2 | 9. PREDEFINI 3 / REMBOBINER |
| 5. PREDEFINI 1 | 10. PREDEFINI 4 / AVANCE RAPIDE |
| 6. ON/OFF | 11. PREFINI 5 / PLAY / PAUSE |
| 7. SOURCE | 12. MENU |
| 8. LOUDNESS (TONALITE) | 13. INFO |
| | 14. LED BLUETOOTH |
| | 15. HAUT-PARLEUR |

COMMANDES

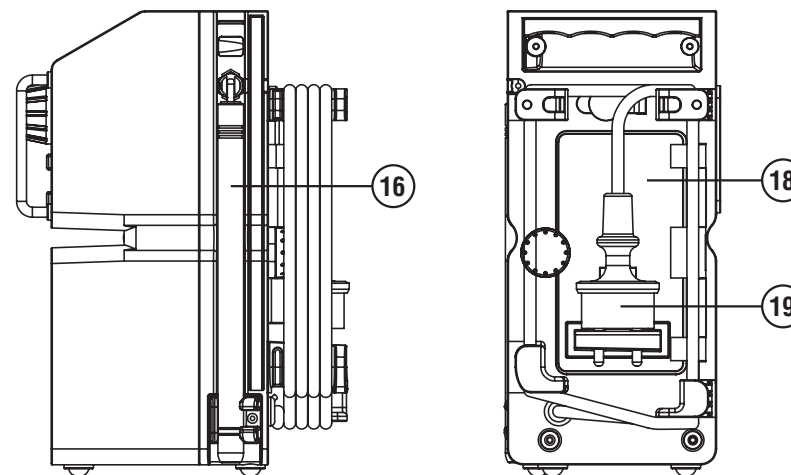

- | |
|--|
| 16. ANTENNE |
| 17. AUX-IN |
| 18. COMPARTIMENT DES PILES |
| 19. CÂBLE D'ALIMENTATION / RANGEMENT DE LA PRISE |

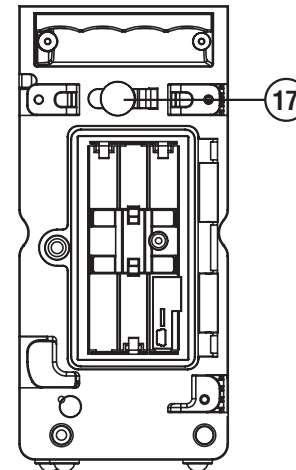

ALIMENTATION ELECTRIQUE

Utilisation sur piles

1. Tournez d'abord les deux pattes de fixation du couvercle du logement dans le sens inverse des aiguilles d'une montre pour desserrer et ouvrir le compartiment des piles.
2. Insérez 6 piles rechargeables ou 6 piles alcalines AM3/AA/LR6 dans le logement en respectant la polarité (+ et -). Refermez ensuite le couvercle du logement et tournez les deux pattes de fixation dans le sens des aiguilles d'une montre. Refermez correctement le couvercle afin d'éviter que de l'humidité ou de la poussière pénètre dans le logement des piles.
3. Lorsque vous prévoyez de ne pas utiliser la radio pendant un certain temps, il est recommandé de retirer les piles de celle-ci.

La capacité approximative des piles est affichée à l'écran LCD de la radio. Lorsque la capacité des piles est très faible, l'icône "Pile" clignote. Les piles doivent dans ce cas être remplacées ou rechargées sans tarder, de façon à garantir le fonctionnement normal de la radio.

Avertissement :

Il existe un risque d'explosion lorsque les piles ne sont pas remplacées correctement. Remplacez celles-ci exclusivement par des piles de type identique ou équivalent. Evitez d'exposer les piles à des chaleurs excessives (soleil, feu ou source de chaleur similaire). Les piles ne peuvent jamais être détruites par incinération ni éliminées avec les ordures ménagères. Les piles usagées doivent être confiées à un centre de recyclage agréé.

Utilisation sur courant secteur

Avant d'insérer la fiche du cordon d'alimentation de la radio dans une prise de courant secteur, assurez-vous que le voltage est correct. Lorsqu'il y a des piles dans la radio et qu'elle est utilisée sur courant secteur, les piles seront déconnectées automatiquement. Les pattes courbées situées à l'arrière de la radio permettent de ranger le cordon d'alimentation et la fiche lorsque la radio n'est pas utilisée ou lorsque celle-ci est utilisée sur piles.

Remarque :

Afin de déconnecter la radio du courant secteur, la fiche du cordon d'alimentation doit être retirée entièrement de la prise de courant. La fiche et le cordon d'alimentation doivent rester accessibles à tout moment. En cas de perturbations provoquées par une décharge électrostatique ou une pointe de tension, la fiche du cordon d'alimentation de la radio doit être retirée de la prise de courant et les piles doivent être déconnectées un bref instant.

FONCTIONS PRINCIPALES

1. **Allumage et extinction de la radio**
Appuyez sur la **touche ON/OFF** pour allumer la radio ou remettre celle-ci en mode Standby (Veille).
2. **Sélection du mode DAB / FM / Bluetooth / AUX IN**
Appuyez sur la **touche Source** (touche de sélection de la source audio) pour passer d'un mode à l'autre.
3. **Réglage de la radio sur la station souhaitée**
Tournez le **bouton de Fréquence/Recherche** (bouton de droite).
4. **Réglage du volume**
Tournez le **bouton de Volume/Tonalité** (bouton de gauche).
5. **Réglage de la tonalité**
Appuyez sur le **bouton de Volume/Tonalité** (bouton de gauche) **pendant environ 3 secondes** et tournez ensuite celui-ci pour régler les basses et les aiguës.
6. **Connexion de la radio à votre téléphone portable via Bluetooth**
Appuyez sur la **touche SOURCE** pour accéder au mode Bluetooth. Sélectionnez ensuite la radio "PP Slim 2" dans le menu Bluetooth de votre téléphone portable. Une fois que le nom du téléphone portable s'affiche sur l'écran LCD, vous pouvez commencer à écouter la musique votre téléphone
7. **Ecoute de musique à partir d'un téléphone portable connecté à la radio Slim 2 en mode Bluetooth**
Appuyez sur les touches **REBOBINER, AVANCE RAPIDE** et **PLAY/PAUSE** (touches de présélection 3, 4 et 5).

PREMIERE UTILISATION DE LA RADIO

1. Placez la radio sur une surface plane
2. Dépliez soigneusement l'antenne située sur le dessus de la radio et orientez-la verticalement par rapport à la radio.
3. Insérez la fiche du cordon d'alimentation dans une prise de courant. La radio s'allumera automatiquement et le message "WELCOME TO DIGITAL RADIO" (BIENVENUE SUR LA RADIO NUMERIQUE) apparaîtra à l'écran pendant quelques secondes. La radio effectuera ensuite automatiquement un balayage de la bande de fréquences DAB et FM.
4. Les 5 stations FM offrant le meilleur signal de réception et les 5 premières stations DAB disponibles seront alors mises dans la mémoire de stations présélectionnées. Après ce premier balayage, la radio s'éteindra automatiquement et l'heure et la date actualisées seront ensuite affichées à l'écran.
5. En l'absence de réception d'un signal radio, l'heure et la date ne seront pas actualisées. Il peut alors être nécessaire de placer la radio dans un autre endroit offrant une meilleure réception radio.

MODE DAB

Utilisation de la radio en mode DAB

1. Dépliez soigneusement l'antenne. Appuyez sur la **touche ON/OFF** pour allumer la radio.
2. Appuyez sur la **touche Source** (touche de sélection de la source audio) pour sélectionner le mode DAB.
3. La première station (dans l'ordre alphanumérique 0...9, A...Z) de la liste de stations sera alors audible et le nom de la station sera affiché à l'écran.
Si la radio a déjà été utilisée, la dernière station sélectionnée sera dans ce cas audible.
4. Lorsqu'aucun signal radio n'a été trouvé, le message "No stations available" (Aucune station disponible) sera affiché à l'écran. Il peut être nécessaire dans ce cas de placer la radio dans un autre endroit offrant une meilleure réception. Vous pouvez ensuite effectuer un Auto Scan pour rechercher des stations DAB. Voir le point "Recherche de nouvelles stations en mode DAB".

Sélection d'une station en mode DAB

1. Appuyez sur la **touche ON/OFF** pour allumer la radio.
2. Appuyez sur la **touche Source** (touche de sélection de la source audio) pour sélectionner le mode DAB. Le message "Now tuning" (Syntonisation en cours) apparaîtra pendant quelques secondes à l'écran.
3. Le nom de la station DAB trouvée sera ensuite affiché à l'écran.
4. Tournez le **bouton de Fréquence/ Recherche** pour parcourir la liste des stations DAB disponibles.
5. Lorsque le nom de la station DAB souhaitée apparaît à l'écran, appuyez sur le **bouton de Fréquence/Recherche** pour sélectionner la station DAB en question. L'écran affichera « Now tuning » lorsque la radio trouve une nouvelle station.

Remarque: Si après avoir sélectionné une station, l'écran affiche "No stations available" (Aucune station disponible), il peut être nécessaire dans ce cas de placer la radio dans un autre endroit offrant une meilleure réception.

Programmes secondaires – DAB

1. Certaines stations de radio ont un ou plusieurs programmes secondaires associé(s). Si une station de radio a un programme secondaire associé, alors ce programme apparaîtra immédiatement après le premier programme lorsque vous tournerez le **bouton de fréquence/Réglage**.
2. Appuyez sur le **bouton de fréquence/Réglage** pour sélectionner le programme secondaire.
La plupart des programmes secondaires ne sont pas diffusés en continu, et si le programme sélectionné n'est pas disponible, la radio repassera automatiquement au programme principal associé.

Affichage en mode DAB

En mode DAB, la radio est capable d'afficher diverses informations.

1. Appuyez sur la **touche Info** pour parcourir les différentes informations disponibles.
 - a. Texte défilant Affiche des messages de la station DAB que vous écoutez, sous la forme d'un texte défilant tels que le nom de l'artiste, le nom du morceau
 - b. Force du signal Affiche la force du signal de réception de la station DAB que vous écoutez. Le bloc ouvert indique le niveau minimum du signal nécessaire pour obtenir une bonne réception.
 - c. Type de programme Affiche le type de programme que vous écoutez, par exemple Pop, Classique, Actualités, etc.
 - d. Nom du multiplex Affiche le nom du multiplex auquel la station DAB appartient.
 - e. Canal et fréquence Affiche le numéro et la fréquence de la station DAB que vous écoutez.
 - f. Débit binaire et type audio Affiche le débit binaire et le format audio de l'émission.
 - g. Heure et date Affiche l'heure exacte (format 24h) et la date.

Recherche de nouvelles stations en mode DAB

De temps à autre, il se peut que de nouvelles stations DAB soient disponibles. Pour trouver celles-ci :

1. En mode DAB, appuyez sur la **touche Menu**. "Full scan" (Balayage complet) sera ensuite affiché à l'écran.
2. Appuyez sur le **bouton de Fréquence/Recherche**. La radio effectuera alors un balayage complet des fréquences de la DAB Bande III. Lorsque la radio trouve de nouvelles stations DAB, celles-ci seront ajoutées à la liste des stations DAB disponibles.

Recherche manuelle de stations en mode DAB

Une recherche manuelle vous offre la possibilité de sélectionner directement des stations dans la DAB Bande III.

1. En mode DAB, appuyez sur la **touche MENU**. "Full scan" (Balayage complet) sera ensuite affiché à l'écran.
2. Tournez le **bouton de Fréquence/Recherche** jusqu'à ce que "Manual tuning" (Syntonisation manuelle) soit affiché à l'écran. Appuyez ensuite sur le bouton de **Fréquence/Recherche**.
3. Tournez le **bouton de Fréquence/Recherche** pour rechercher la fréquence DAB souhaitée. Appuyez sur le **bouton de Fréquence/Recherche** pour sélectionner la fréquence DAB en question.
4. L'affichage de la force du signal indique le niveau du signal capté par la radio. Le bloc ouvert indique le niveau minimum du signal nécessaire pour obtenir une bonne réception. L'affichage de la force du signal change lorsque vous changez la position de l'antenne et/ou de la radio.
5. Lorsque la radio capte un signal DAB, le nom de la station sera affiché à l'écran. Chaque nouvelle station DAB trouvée sera ajoutée à la liste enregistrée dans la radio.

- Répétez les étapes 1 à 5 pour trouver d'autres stations disponibles.
- Appuyez sur le bouton de Fréquence/Recherche pour revenir au menu DAB standard.

Réglages Dynamic Range Control (DRC) en mode DAB

La fonction DRC permet de rendre des sons doux plus audibles lorsque la radio est utilisée dans un environnement ou un endroit particulièrement bruyant.

- En mode DAB, appuyez sur la **touche MENU**. "Full scan" (Balayage complet) sera ensuite affiché à l'écran.
- Tournez le **bouton de Fréquence/Recherche** jusqu'à ce que "DRC value" (Valeur DRC) soit affiché à l'écran. Appuyez ensuite sur le **bouton de Fréquence/Recherche**.
- Tournez le **bouton de Fréquence/Recherche** pour sélectionner le réglage DRC souhaité (normalement, la fonction DRC est désactivée).
 - DRC Off : fonction DRC désactivée
 - DRC 1/2 : niveau DRC réglé à 50% du niveau émis.
 - DRC 1 : niveau DRC réglé à 100% du niveau émis.
- Appuyez sur le **bouton de Fréquence/Recherche** pour confirmer votre sélection et revenir au menu DAB standard.

Remarque : Toutes les stations DAB n'utilisent pas la fonction DRC. Lorsqu'une station DAB n'émet aucune information DRC, les réglages DRC n'auront aucun effet sur la radio.

Suppression de stations (Fonction "Prune") en mode DAB

Lorsque vous vous rendez dans une autre région ou dans un autre pays, il se peut que certaines stations DAB ne soient plus disponibles. Il se peut également que certaines stations DAB arrêtent d'émettre ou changent de fréquence. La fonction "Prune" (Suppression) permet de supprimer de la liste des stations DAB, les stations DAB qui ne sont plus disponibles.

- En mode DAB, appuyez sur la **touche MENU**. L'écran affiche alors « Full scan ».
- Tournez le **bouton de Fréquence/Recherche** jusqu'à ce que "Prune" (Suppression) soit affiché à l'écran.
- Appuyez ensuite sur le **bouton de Fréquence/Recherche**.
- Tournez le **bouton de Fréquence/Recherche** pour sélectionner "Yes"(Oui) ou "No"(Non) (Le réglage standard est Non).
- Appuyez sur le **bouton de Fréquence/Recherche** pour confirmer votre sélection et revenir au menu DAB standard.

Remarque: Lorsque vous vous rendez dans une autre région ou dans un autre pays, il est conseillé d'effectuer une recherche des nouvelles stations DAB disponibles. Voir à cet effet le point "Recherche de nouvelles stations en mode DAB".

MODE FM

Utilisation de la radio en mode FM - Recherche automatique de stations en mode FM

- Appuyez sur la **touche ON/OFF** pour allumer la radio.
- Appuyez sur la **touche Source** (touche de sélection de la source audio) pour sélectionner le mode FM.
- Lors de la première utilisation de la radio, la station FM dans la mémoire de présélection 1 sera sélectionnée. Si la radio a déjà été utilisée dans le passé, la dernière station FM écoutée sera dans ce cas sélectionnée.
- Appuyez sur le **bouton de Fréquence/Recherche** pour démarrer la recherche automatique de stations FM ("scanning"). La radio lancera alors la recherche et s'arrêtera automatiquement lorsqu'elle trouve une station FM offrant une bonne réception.
- Après quelques secondes, l'écran sera mis à jour et affichera le nom de la radio si l'information RDS est disponible.
- Pour rechercher une autre station FM, appuyez de nouveau sur le bouton de **Fréquence/Recherche**
- Pour rechercher des stations FM dans le sens opposé, tournez le bouton de **Fréquence/Recherche** dans le sens des aiguilles d'une montre (pour rechercher des stations FM depuis les basses fréquences vers les hautes fréquences) ou dans le sens inverse des aiguilles d'une montre (pour rechercher des stations FM depuis les hautes fréquences vers les basses fréquences) et appuyez ensuite sur le **bouton de Fréquence/Recherche**.
- Lorsque la fin de la plage de fréquences FM est atteinte, la radio recommencera la recherche depuis l'autre extrémité de la plage de fréquences FM.

Recherche manuelle de stations en mode FM

- Appuyez sur la **touche ON/OFF** pour allumer la radio.
- Appuyez sur la **touche Source** (touche de sélection de la source audio) pour sélectionner le mode FM.
- Tournez le **bouton de Fréquence/Recherche** pour accéder à la station FM désirée. La radio changera de fréquences par intervalle de 50 kHz
- Tournez l'antenne de manière à obtenir la meilleure réception. Si la radio est sur une radio ayant une puissance de signal suffisante avec diffusion d'informations RDS, l'écran peut afficher le nom de la station.
- Lorsque la fin de la plage de fréquences FM est atteinte, la radio recommencera la recherche depuis l'autre extrémité de la plage de fréquences FM.

Système d'informations RDS en mode FM

Le RDS (Radio Data System) est un système d'informations par lequel des informations numériques non audibles sont transmises en plus du programme radio FM normal. Lorsque la radio capte une station RDS et que la réception est suffisamment bonne, le nom de la station FM apparaîtra à l'écran LCD. Un certain temps peut s'écouler avant que les informations RDS soient disponibles.

Activation du système d'informations RDS

Lorsque vous écoutez une station FM comportant le système RDS, appuyez plusieurs fois sur la **touche Info** pour parcourir les informations RDS disponibles. Ceci fonctionne uniquement lorsque la réception est suffisamment bonne et claire.

- | | |
|----------------------------|---|
| a. Radio Texte (RT) | Affiche des messages de la station FM que vous écoutez, sous la forme d'un texte défilant. |
| b. Type de Programme (PTY) | Affiche le type de station FM que vous écoutez. Exemples : Pop, Classique, Actualités, etc. |
| c. Fréquence | Affiche la fréquence de la station FM que vous écoutez. |
| d. Force du Signal | Affiche la force du signal de réception de la station FM que vous écoutez. |
| e. Heure et Date | Affiche l'heure exacte (horloge 24 heures) et la date. |

Réglage de la sensibilité de balayage en mode FM

La radio effectue normalement un balayage de toutes les stations FM, y compris celles dont le signal est faible. Il vous est toutefois possible de régler la fonction de balayage de telle sorte que seules les stations FM dont le signal est fort assez pour offrir une bonne réception, soient captées.

1. Appuyez sur la **touche ON/OFF** pour allumer la radio.
2. Appuyez sur la **touche Source** (touche de sélection de la source audio) pour sélectionner le mode FM.
3. Appuyez sur la **touche Menu**. "Scan setting" (Réglage de la sensibilité de balayage) sera ensuite affiché à l'écran.
4. Appuyez sur le bouton de Fréquence.
5. Tournez le **bouton de Fréquence/Recherche** pour sélectionner "All stations" (Toutes les stations) ou "Strong stations" (Stations au signal fort). Le réglage standard est "All stations" (Toutes les stations).
6. Appuyez sur le **bouton de Fréquence/Recherche** pour confirmer le réglage. L'écran d'affichage reviendra au menu normal.

PRESELECTION DE STATIONS

Mémoire de stations présélectionnées

La radio possède 5 emplacements de mémoire de stations présélectionnées, 5 pour la FM et 5 pour la DAB. Les stations présélectionnées seront conservées dans la mémoire de la radio même en cas de coupure de courant.

1. Appuyez sur la **touche ON/OFF** pour allumer la radio.
2. Appuyez sur la **touche Source** (touche de sélection de la source audio) pour sélectionner le mode FM ou DAB.
3. Sélectionnez la station souhaitée.
4. Appuyez sur la **touche de Présélection** souhaitée jusqu'à ce que la radio émette un bip et affiche "Preset 01 Saved" (station de présélection 1 mémorisée).
5. Répétez les étapes 3 et 4 pour les autres présélections.
6. Les stations présélectionnées et mémorisées peuvent être écrasées en répétant les points 3 et 4 ci-dessus.

Rappel de stations présélectionnées

1. Appuyez sur la **touche ON/OFF** pour allumer la radio.
2. Appuyez sur la **touche Source** (touche de sélection de la source audio) pour sélectionner le mode FM ou DAB.
3. Appuyez brièvement sur la **touche de Présélection** souhaitée. Le numéro de la présélection, par exemple « P1 » sera ensuite affiché sur la première ligne à l'écran.

MODE BLUETOOTH

Connexion Bluetooth avec votre téléphone portable

1. Appuyez sur la **touche ON/OFF** pour allumer la radio.
2. Appuyez sur la **touche Source** (touche de sélection de la source audio) pour sélectionner le mode Bluetooth.
3. L'écran d'affichage LCD affichera « Not connected » si votre téléphone portable n'est pas encore connecté à la radio. De plus, la **LED Bluetooth** connectée clignotera.
4. Entrez dans le menu Bluetooth de votre téléphone portable et sélectionnez "**PP Slim 2**" dans la liste des appareils Bluetooth (ces instructions de connexion peuvent varier en fonction du modèle de votre téléphone portable. Pour plus de détails, veuillez consulter le mode d'emploi de votre téléphone portable).
5. Dès que votre téléphone portable parvient à établir une connexion avec la radio Slim 2, la LED bleue Bluetooth connectée s'arrêtera de clignoter et "Bluetooth Connected" (Bluetooth Connecté) sera affiché à l'écran sur la première ligne. Le nom de votre téléphone portable sera affiché sur la seconde ligne après 2 secondes.
6. Enfin, l'écran d'affichage LCD affichera le nom du téléphone portable connecté sur la première ligne pour indiquer que l'appareil est connecté à la radio.

Ecoute de musique à partir de votre téléphone portable

1. Appuyez sur la **touche ON/OFF** pour allumer la radio.
2. Appuyez sur la **touche Source** (touche de sélection de la source audio) pour sélectionner le mode Bluetooth.
3. Ecoutez la musique souhaitée à partir des lecteurs de média de votre téléphone portable.
4. Utilisez les touches **Rembobiner, Avance rapide, Play/Pause** (touches de présélection 3, 4 et 5) de la radio pour commander les différentes fonctions d'écoute de vos morceaux préférés.
5. Une fois que la lecture aura commencé, le nom de la chanson s'affichera sur l'écran LCD.

Affichage en mode Bluetooth

En mode Bluetooth, la radio peut afficher une série d'informations à propos de la musique en écoute.

Appuyez sur la **touche Info** pour naviguer entre les différents types.

- | | |
|-------------------|--|
| a. Texte défilant | Affiche le nom de la chanson en écoute |
| b. Artiste | Affiche le nom de l'artiste de la chanson en écoute |
| c. Album | Affiche le nom de l'album de la musique en écoute |
| d. Statut | Affiche le statut de la musique en écoute. Soit en écoute ou en pause. |
| e. Music info | Affiche le format du fichier écouté et la fréquence d'échantillonnage de la musique en écoute. Par exemple, « AAC » est le format de la musique écoutée et « 44100Hz » est la fréquence d'échantillonnage de la chanson. |
| f. Heure et date | Affiche l'heure exacte (format 24h) et la date. |

Renouveler la connexion Bluetooth

La fonction Bluetooth peut être réglée de différentes façons :

1. En mode Bluetooth, appuyez sur la **touche MENU** pour accéder aux réglages Bluetooth.
2. Tournez le **bouton de Fréquence/Recherche** pour sélectionner « Disconnect BT » (déconnecter le Bluetooth) et appuyez sur le **bouton de Fréquence/Recherche** pour sélectionner le réglage.
3. L'écran LCD affichera « Please wait » (attendez s'il-vous-plaît) pendant quelques secondes afin de déconnecter le téléphone portable actuel connecté à la radio.
4. L'écran LCD affichera alors « Not connected » (Non connecté) et le Bluetooth de la radio sera ainsi disponible pour accueillir une nouvelle connexion puisqu'il sera visible par d'autres appareils.
La LED bleue de la face avant de la radio clignotera dans ce cas.

Remarque: « Disconnect BT » (déconnecter le Bluetooth) est l'option qui permet de forcer la radio à se déconnecter de votre téléphone portable. Le Bluetooth de la radio devient alors à nouveau visible et détectable par d'autres appareils. Cela permet de connecter d'autres appareils au Bluetooth de la radio. Si aucun nouvel appareil n'est connecté, le Bluetooth tentera automatiquement de se connecter au dernier appareil connecté.

La fonction de gestion automatique de l'alimentation sera activée en mode Bluetooth. En l'absence de signal d'entrée* via la connexion Bluetooth pendant plus de 15 minutes, la radio se mettra automatiquement en mode standby (veille). Pour rallumer la radio, appuyez sur la **touche ON/OFF**.

* Lorsque le signal d'entrée de l'appareil externe connecté est trop faible ou ne peut être détecté pour une période supérieure à 15 minutes par la fonction de gestion automatique de l'alimentation, la radio passe automatiquement en mode veille. Pour éviter cela, augmentez suffisamment le niveau de sortie de l'appareil externe afin que celui-ci puisse être détecté par la radio.

MODE AUX IN

Une **prise Aux In stéréo** de 3,5 mm est prévue sur le côté de la radio, derrière la coiffe en caoutchouc, et permet d'y brancher des appareils audio externes tels que lecteur MP3 ou lecteur de CD (non fourni avec la radio).

1. Raccordez un lecteur externe à la **prise Aux In** située à l'arrière de la radio.
2. Appuyez sur la **touche Source** (touche de sélection de la source audio) pour sélectionner le mode AUX IN. "AUX IN" sera alors affiché à l'écran.
3. Allumez et démarrez le lecteur externe.
4. Réglez le volume de la radio et du lecteur externe au niveau d'écoute souhaité.
5. Après usage, refermez la protection en caoutchouc pour éviter que l'humidité ou la poussière entre dans les prises et dans la radio.

Remarque : N'utilisez jamais la prise AUX IN sous la pluie ou dans un environnement humide, de façon à éviter que de l'humidité pénètre dans la radio. Conservez dans ce cas la coiffe en caoutchouc toujours bien fermée.

La fonction de gestion automatique de l'alimentation sera activée en mode AUX IN. En l'absence de signal d'entrée* à la prise AUX IN pendant plus de 15 minutes, la radio se mettra automatiquement en mode standby (veille). Pour rallumer la radio, appuyez sur la **touche ON/OFF**.

* Lorsque le signal d'entrée de l'appareil externe connecté est trop faible ou ne peut être détecté pour une période supérieure à 15 minutes par la fonction de gestion automatique de l'alimentation, la radio passe automatiquement en mode veille. Pour éviter cela, augmentez suffisamment le niveau de sortie de l'appareil externe afin que celui-ci puisse être détecté par la radio.

REGLAGE DE L'HEURE ET DE LA DATE

L'heure et la date peuvent être réglées manuellement uniquement lorsque la radio est en mode standby (veille). Lorsqu'aucune touche n'est activée pendant 5 secondes, la radio quittera le mode de réglage de l'heure et l'heure réglée sera annulée.

1. Appuyez sur le **bouton de Fréquence/ Recherche** pendant 12 secondes jusqu'à ce que les chiffres correspondant aux heures clignotent à l'écran.
2. Tournez le **bouton de Fréquence/ Recherche** pour régler l'heure.
3. Appuyez sur le **bouton de Fréquence/ Recherche** pour confirmer, les chiffres correspondant aux minutes clignoteront ensuite à l'écran.
4. Tournez le **bouton de Fréquence/ Recherche** pour régler les minutes.
5. Appuyez sur le **bouton de Fréquence/ Recherche** pour confirmer, les chiffres correspondant aux jours clignoteront ensuite à l'écran.
6. Tournez le bouton de **bouton de Fréquence/ Recherche** pour régler le jour exact.
7. Appuyez sur le **bouton de Fréquence/ Recherche** pour confirmer, les chiffres correspondant aux mois clignoteront ensuite à l'écran.
8. Tournez le **bouton de Fréquence/ Recherche** pour régler le mois exact.
9. Appuyez sur le **bouton de bouton de Fréquence/ Recherche** pour confirmer, les chiffres correspondant aux années clignoteront ensuite à l'écran.
10. Tournez le **bouton de Fréquence/ Recherche** pour régler l'année exacte.
11. Appuyez sur le **bouton de Fréquence/ Recherche** pour confirmer. "SYNCLOCK ON" (Synchronisation de l'heure) clignotera ensuite à l'écran.
12. Tournez le **bouton de Fréquence/ Recherche** pour sélectionner "SYNCLOCK ON" ou "SYNCLOCK OFF".
13. Appuyez sur le **bouton de Fréquence/ Recherche** pour confirmer votre sélection et terminer le réglage de l'heure et de la date.

REGLAGE DE L'ALARME

L'alarme peut être réglée uniquement lorsque la radio est en mode standby (veille). Lorsqu'aucune touche n'est activée pendant 10 secondes, la radio quittera le mode de réglage de l'alarme et le réglage de l'alarme sera annulé. Lorsque vous appuyez sur la **touche Menu** pendant le réglage de l'alarme, la radio retourne au mode veille sans sauvegarder les réglages de l'alarme.

Réglage de l'alarme

1. Appuyez sur la **touche MENU** pendant environ 3 secondes jusqu'à ce que l'écran affiche « ALARM SET » (Réglage de l'alarme) et jusqu'à ce que les chiffres correspondant aux heures clignotent à l'écran.
2. Tournez le **bouton de Fréquence/ Recherche** pour régler l'heure.
3. Appuyez sur le **bouton de Fréquence/ Recherche** pour confirmer. Les chiffres correspondant aux minutes clignoteront ensuite à l'écran.
4. Tournez le bouton de **Fréquence/ Recherche** pour régler les minutes.
5. Appuyez sur le **bouton de Fréquence/ Recherche** pour confirmer.
6. L'écran affichera alors « ALARM SOURCE ». Vous pouvez choisir « BUZZER » (ronfleur), « DAB », ou « FM RADIO ». Tournez le **bouton de Fréquence/ Recherche** pour faire votre sélection. Si « DAB » est sélectionné, la dernière station écoutée sera utilisée au moment où l'alarme se déclenchera.
7. Appuyez sur le **bouton de Fréquence/ Recherche** pour confirmer.
8. L'écran affichera ensuite « VOL XX ». Tournez le bouton de Fréquence/ Recherche pour modifier le volume de l'alarme.
9. Appuyez sur le **bouton de Fréquence/ Recherche** pour confirmer.

Activer/ Désactiver l'alarme

Pour activer l'alarme, appuyez sur la **touche Menu** brièvement. L'icône de l'alarme apparaîtra dans le coin en haut à gauche de l'écran. Pour désactiver l'alarme, appuyez à nouveau brièvement sur la **touche Menu**. L'icône de l'alarme disparaîtra.

Appuyez sur la **touche ON/OFF** pour éteindre l'alarme lorsqu'elle est déclenchée.

LOUDNESS - SONORITE

La fonction Loudness (Sonorité) permet d'obtenir une compensation dans les basses et hautes fréquences. L'effet sera plus audible lorsque la radio est réglée à un faible volume (Dynamic Loudness).

1. Appuyez sur la **touche Loudness** pour activer la fonction sonorité. L'écran affichera: « Loudness ON ».
2. Appuyez à nouveau sur la **touche Loudness** pour désactiver la fonction sonorité. L'écran affichera: « Loudness OFF ».

REGLAGE DE LA TONALITE

La fonction de réglage de la tonalité (Tone) vous permet d'ajuster le niveau des basses et des aiguës en fonction de vos goûts personnels.

1. Appuyez sur la **touche ON/OFF** pour allumer la radio.
2. Appuyez sur le **bouton de Volume/Tonalité** pendant environ 3 secondes. "BASS 0" (BASSES 0) sera alors affiché à l'écran.
3. Tournez le **bouton de Volume/Tonalité** pour régler les basses au niveau souhaité.
4. Appuyez sur le **bouton de Volume/Tonalité** pour confirmer. "TREBLE 0" (AIGUES 0) sera ensuite affiché à l'écran.
5. Tournez le **bouton de Volume/Tonalité** pour régler les aiguës au niveau souhaité.
6. Appuyez sur le **bouton de Volume/Tonalité** pour confirmer votre sélection et retourner à l'écran d'accueil.

SELECTION DE LA LANGUE

La radio peut être réglée de façon à ce que l'affichage soit dans la langue de votre choix.

1. Appuyez sur la **touche ON/OFF** pour allumer la radio.
2. Appuyez sur la **touche Menu** et tournez le **bouton de Fréquence/Recherche** jusqu'à ce que "System" soit affiché à l'écran.
3. Appuyez sur le **bouton de Fréquence/Recherche** et tournez ensuite celui-ci jusqu'à ce que "Language" (Langue) soit affiché à l'écran.
4. Appuyez sur le **bouton de Fréquence/Recherche** pour entrer dans le menu de sélection de la langue.
5. Tournez le **bouton de Fréquence/Recherche** pour sélectionner la langue souhaitée. Le réglage standard est l'anglais.
6. Appuyez sur le **bouton de Fréquence/Recherche** pour confirmer votre sélection. L'écran sera désormais affiché dans la langue choisie.

VERSION DU LOGICIEL

Il n'est pas possible de modifier l'affichage de la version du logiciel. Cet affichage est donné uniquement à titre d'information. Il est cependant possible de voir la version du logiciel dans le mode DAB, FM ou Bluetooth

1. Appuyez sur la **touche ON/OFF** pour allumer la radio.
2. Appuyez sur la **touche Source** (touche de sélection de la source audio) pour sélectionner le mode FM ou DAB.
3. Appuyez sur la **touche Menu** jusqu'à ce que l'écran affiche « Full Scan » en mode DAB ou « Scan setting » en mode FM ou « Disconnect BT » en mode Bluetooth, et tournez ensuite le **bouton de Fréquence/Recherche** jusqu'à ce que "System" soit affiché à l'écran.
4. Appuyez sur le **bouton de Fréquence/Recherche** et tournez ensuite celui-ci jusqu'à ce que "SW version" (Version du logiciel) soit affiché à l'écran.
5. Appuyez sur le **bouton de Fréquence/Recherche** pour voir la version du logiciel.
6. Appuyez de nouveau sur le **bouton de Fréquence/Recherche** pour revenir au dernier menu, et appuyez sur le **bouton de Fréquence/Recherche** pour revenir au menu standard de la radio.

Remarque: La prise USB dans le logement des piles est destinée à la mise à jour éventuelle du logiciel si nécessaire.

REINITIALISATION DU SYSTEME

Si la radio ou l'affichage ne fonctionne pas correctement ou en l'absence d'affichage, suivez la procédure ci-dessous.

1. Appuyez sur la **touche ON/OFF** pour allumer la radio.
2. Appuyez sur la **touche Menu**
3. Tournez le **bouton de Fréquence/Recherche** jusqu'à ce que "System" soit affiché à l'écran. Appuyez sur le **bouton de Fréquence/Recherche**.
4. Tournez le **bouton de Fréquence/Recherche** jusqu'à ce que "Factory reset" (Réglages d'usine) soit affiché à l'écran. Appuyez sur le **bouton de Fréquence/Recherche**.
5. Tournez le **bouton de Fréquence/Recherche** pour sélectionner "Yes" ("Oui") ou "No" ("Non").
6. Sélectionnez « Yes » (« oui ») si vous souhaitez réinitialiser la radio, sinon sélectionnez « No » (« non ») pour annuler la sélection.
7. Appuyez sur le **bouton de Fréquence/Recherche** pour déclencher les réglages d'usine.
8. Une réinitialisation complète de la radio sera alors effectuée. La mémoire de stations présélectionnées sera effacée et tous les réglages personnels seront annulés. Les réglages d'usine seront ensuite restaurés. Le message "WELCOME TO DIGITAL RADIO" (BIENVENUE SUR LA RADIO NUMERIQUE) sera affiché à l'écran pendant quelques secondes et la radio effectuera ensuite automatiquement un balayage de la plage de fréquences DAB et FM.

En cas de perturbations provoquées par une décharge électrostatique, procédez à la réinitialisation de la radio comme décrit ci-dessus. En cas d'échec, retirez la fiche du cordon d'alimentation de la prise de courant et enlevez les piles. Rebranchez ensuite le cordon d'alimentation et réinsérez les piles dans la radio.

ECLAIRAGE DE L'ECRAN

Configuration de l'éclairage de l'écran.

1. Appuyez sur la **touche ON/OFF** pour allumer la radio.
2. Appuyez sur la **touche MENU**, et tournez ensuite le **bouton de Fréquence/Recherche** jusqu'à ce que l'écran affiche « System ».
3. Appuyez sur le **bouton de Fréquence/Recherche**; Tournez le **bouton de Fréquence/Recherche** jusqu'à ce que l'écran affiche « LCD backlight ».
4. Appuyez sur le **bouton de Fréquence/Recherche** pour entrer dans le menu de réglage de l'éclairage de l'écran.
5. Appuyez sur le **bouton de Fréquence/Recherche** pour sélectionner « on » afin de garder l'écran d'affichage toujours allumé lorsque la radio est branchée sur courant continu.
6. Ou tournez le **bouton de Fréquence/Recherche** pour sélectionner « off » (réglage par défaut) afin que l'écran soit allumé pendant environ 10 secondes lorsque l'on appuie sur un bouton et que la radio est branchée sur courant secteur.
7. Appuyez sur le **bouton de Fréquence/Recherche** pour confirmer votre choix.

Remarque: L'activation « on » de l'option d'éclairage de l'écran est uniquement disponible lorsque la radio est branchée sur courant secteur. Lorsque la radio fonctionne sur piles, la fonction d'éclairage de l'écran est désactivée « off » - éclairage de 10 secondes lorsque l'on appuie sur un bouton. Lorsque la radio est à nouveau branchée sur courant secteur, le dernier réglage sera à nouveau appliqué.

LED BLUETOOTH

Configuration de la LED Bluetooth

Appuyez sur la **touche ON/OFF** pour allumer la radio.

Appuyez sur la **touche Menu** et ensuite sur la **touche Fréquence/Recherche** jusqu'à ce que « System » soit affiché à l'écran.

Appuyez sur la **touche Fréquence/Recherche** et tournez la **touche Fréquence/Recherche** jusqu'à ce que « Bluetooth LED » soit affiché à l'écran.

Appuyez sur la **touche Fréquence/Recherche** pour entrer dans le menu de réglage de la LED Bluetooth.

Appuyez sur la **touche Fréquence/Recherche** pour sélectionner « on » afin de garder la LED Bluetooth allumée lorsque votre appareil mobile est connecté;

Ou appuyez sur la **touche Fréquence/Recherche** pour sélectionner « off » (réglage par défaut) afin d'éteindre la LED Bluetooth lorsque la connexion Bluetooth a été établie.

Appuyez sur la **touche Fréquence/Recherche** pour confirmer votre choix.

Remarque: L'activation « on » de l'option LED Bluetooth n'est fonctionnelle que lorsque la radio est en mode Bluetooth. Si l'option LED Bluetooth est sur « off », cette LED bleue sera éteinte, que le téléphone portable soit connecté (ne clignote pas) ou déconnecté (clignote).

OPTION MESSAGE D'ACCUEIL

Cette radio est munie d'une option de personnalisation: il est effectivement possible de nommer la radio. Si la radio a été nommée, le nom de la radio s'affiche lorsque la radio s'allume et lorsque la radio s'éteint.

1. Appuyez sur la **touche ON/OFF** pour allumer la radio.
2. Appuyez sur la **touche Menu** puis tournez le **bouton de Fréquence/Recherche** jusqu'à ce que "System" (système) soit affiché à l'écran.
3. Appuyez sur le **bouton de Fréquence/Recherche** et tournez celui-ci jusqu'à ce que "Name" (Nom) soit affiché à l'écran. Appuyez sur le **bouton de Fréquence/Recherche**.
4. Tournez le **bouton de Fréquence/Recherche** pour sélectionner les lettres. La longueur maximale du nouveau nom est de 16 lettres.
5. Appuyez sur le **bouton de Fréquence/Recherche** pour confirmer la sélection. En appuyant sur ce **bouton de Fréquence/Recherche**, le curseur se déplace en position suivante pour une nouvelle sélection.
6. Appuyez sur le **bouton P3 / I◀◀ ou P4 / ▶▶I** pour déplacer le curseur vers la gauche ou vers la droite.
7. Répétez les étapes 4 à 6 pour configurer le nouveau nom de la radio.
8. Pour achever de paramétrer le nouveau nom de la radio, vous pouvez au choix sélectionner les 16 lettres ou appuyer sur la **touche Menu**.
9. Lorsque le paramétrage du nom de la radio sera terminé, l'écran LCD affichera « Confirm changes » (confirmer les modifications) et « OK » pour sauvegarder les modifications ou « Cancel » (annuler) pour abandonner les modifications.

10. Pour confirmer les modifications, tournez le **bouton de Fréquence/Recherche** jusqu'à « OK » puis pressez ensuite le **bouton de Fréquence/Recherche** pour sortir du menu. Après cette action, la radio sauvegardera le nouveau nom.
11. Pour annuler les modifications, tournez le **bouton de Fréquence/Recherche** jusqu'à « Cancel » (annuler) et appuyez ensuite sur le **bouton de Fréquence/Recherche** pour sortir du menu. Après cette action, la radio abandonnera les modifications et gardera le nom actuel de la radio pour l'affichage.
12. Lorsque la radio sera mise en marche la fois suivante, l'écran LCD affichera « Welcome » (Bienvenue) sur la première ligne et le nouveau nom sur la seconde ligne.
13. Lorsque la radio sera arrêtée, l'écran LCD affichera « Goodbye » (Au revoir) sur la première ligne et le nouveau nom sur la seconde ligne.

Dans le menu Message d'accueil, si aucune action n'est effectuée pendant plus de 20 secondes pendant le paramétrage, la radio sortira automatiquement de la fonction Message d'accueil sans sauvegarder aucune modification.

Remarques: Le nom de la radio est vide par défaut. Après avoir effectué une réinitialisation (réglages d'usine) dans le menu, le nouveau nom choisi sera perdu et la configuration par défaut (aucun nom) sera automatiquement affichée.

Remarques: La radio peut afficher un nom d'un maximum de 16 lettres.

GARANTIE

Ce produit est garanti pendant deux ans.

AVERTISSEMENT : LA GARANTIE PREND FIN LORSQUE LE BOITIER DE LA RADIO A ETE OUVERT OU LORSQUE LA RADIO A ETE MODIFIEE DE QUELQUE MANIERE QUE CE SOIT PAR L'UTILISATEUR FINAL.

La garantie de la radio ne couvre pas :

- Les dommages et le bris résultant d'une utilisation non correcte, d'un usage abusif, d'une négligence, de modifications, d'accidents ou de réparations non autorisées.
- L'usure normale en cours d'utilisation.
- Les piles.

INFORMATIONS

Données techniques

La radio est déparasitée conformément aux directives EU en vigueur. Ce produit satisfait aux directives européennes 2006/95/CE, 2005/32/CE et 2004/108/CE.

La radio satisfait à la réglementation en matière de sécurité DIN EN 60065 (VDE 0860) et dès lors à la réglementation internationale en matière de sécurité IEC 60065.

Ne jamais ouvrir le boîtier de la radio. Le fabricant décline toute responsabilité en cas de dommages résultant d'une utilisation non correcte ou abusive de la radio.

La plaque signalétique se trouve sur la face inférieure de la radio

Protection de l'environnement



Ce produit est fabriqué avec des pièces et des matériaux de qualité, susceptibles d'être réutilisés et recyclés. Lorsque ce produit a atteint la fin de sa vie utile, ne le jetez par conséquent pas avec les ordures ménagères ordinaires, mais confiez-le à un point de collecte et de recyclage d'appareils électriques et électroniques. Le symbole ci-contre figure à cet effet sur le produit, dans le mode d'emploi ainsi que sur l'emballage. Veuillez-vous informer auprès des autorités communales au sujet des points de collecte les plus proches de chez vous. Aidez à protéger l'environnement en recyclant les produits usagés.

Alimentation électrique

Courant secteur: AC 230 V ~ 50/60Hz

Piles: 6 x AM3/AA/LR6

Consommation de courant (courant secteur)

Utilisation: < 14 W (MAX)

Standby: < 1 W

Plage de fréquence

FM 87.50MHz – 108.00 MHz

DAB 174.928MHz – 239.200MH

Haut-parleur

Dimensions: 1 x Ø 77mm

Résistance: 8 ohms

Puissance de sortie

Nominale: 1 x 7W

Entrée Aux-in

Ø 3.5mm

INNHold

INNHold	1
VIKTIGE SIKKERHETSINSTRUKSER	3
KONTROLLER	4
STRØMTILFØRSEL	6
Batteridrift	6
Vekselstrømsdrift	6
GENERELLE FUNKSJONER	7
FØRSTEGANGSBRUK AV RADIOEN	7
DAB-RADIOMODUS	8
Bruk av radioen – DAB	8
Valg av kanal – DAB	8
Displaymodus – DAB	8
Finn nye kanaler – DAB	9
Manuelt søk – DAB	9
Dynamic Range Control (DRC)-innstillinger – DAB	9
Fjerning av kanaler – DAB	10
FM-MODUS	10
Bruk av radioen – FM finn kanaler	10
Manuelt søk – FM	11
RDS – FM	11
Følsomhetsinnstillinger for søk – FM	11
FORHÅNDSINNSTILTE KANALER	12
Lagring av forhåndsinnstilte kanaler	12
Hente frem en forhåndsinnstilt kanal	12
BRUK AV BLUETOOTH	12
Paring med mobiltelefon via Bluetooth	12
Spille av musikk fra mobiltelefonen din	13
Display-modus – Bluetooth	13
Start Bluetooth-paring på nytt	13
AUX IN-MODUS	14
STILLING AV KLOKKEN	14

INNHold

STILLING AV ALARMEN	15
Stilling av alarmen	15
Skru av/på alarmen	15
LYDFORSTERKER	15
TONE	16
SPRÅKINNSTILLINGER	16
SOFTWAREVERSJON	16
TILBAKESTILLING AV SYSTEMET	17
BAKGRUNNSBELYSNING	17
BLUETOOTH LED	18
NAVN	19
GARANTI	20
SPESIFIKASJONER	21

**ADVARSEL ! GARANTIE BLIR UGYLDIG HVIS KABINETTET ÅPNES ELLER
DET BLIR GJORT ENDRINGER PÅ DET OPPRINNELIGE PRODUKTET**

NO

VIKTIGE SIKKERHETSINSTRUKSER

1. Les disse instruksene.
2. Ta vare på disse instruksene.
3. Ta hensyn til alle advarsler.
4. Følg alle instruksene.
5. Vask kun med en tørr klut.
6. Ikke blokkér ventilasjonsåpninger. Følg instruksjonene for oppsett.
7. Ikke plassér apparatet nær varmekilder som radiatorer, varmeutløp, ovner eller andre apparater (inkludert forsterkere) som produserer varme.
8. Ikke ødelegg sikkerhetsfunksjonen til det polariserte eller jordete støpslet. Et polarisert støpsel har to blader, der ett er bredere enn det andre. Et jordet støpsel har to blader og en spiss. Det brede bladet eller spissen er der for din sikkerhet. Hvis støpslet ikke passer i stikkontakten din, vennligst søk hjelp av en elektriker for å bytte ut stikkontakten.
9. Pass på at strømledingen ikke blir tråkket på eller kommer i klem. Spesielt i nærheten av kontakten, ved skjøter og der ledningen kommer ut av apparatet.
10. Bruk kun tilbehør som er godkjent av produsenten.
11. Bruk kun med trallen, stativet, tripoden, braketter eller bordet som er spesifisert av produsenten eller solgt med apparatet. Ved bruk av tralle, vis varsomhet ved flytting av tralle/apparat kombinasjonen for å forhindre velteskade.
12. Koble apparatet fra strømuttaket ved tordenbyger eller når apparatet ikke brukes over lengre tid.
13. All service bør utføres av profesjonelle. Service vil trenge når apparatet har blitt skadet, for eksempel ved skade på strømkabelen eller støpslet, det har blitt sølt væske på, objekter har falt inn i apparatet, hvis apparatet har blitt utsatt for regn eller fuktighet, ikke fungerer som normalt, eller har falt eller blitt mistet fra en høyde.
14. For å redusere risikoen for brann eller støt, må apparatet ikke utsettes for regn eller fuktighet.
15. Ikke fjern dekslet; det er ingen justerbare deler inni apparatet.
16. Ingen åpne flammekilder må plasseres oppå apparatet.
17. Ved utendørs bruk, benytt kun batteriet når det regner eller er fuktig ute for å forhindre elektrisk støt. Hvis radioen har vært utsatt for regn eller vann, må strømledningen og stikkontakten tørkes fullstendig før du kobler den til strømuttaket.
18. Strømuttaket bør være i nærheten av apparatet, og lett tilgjengelig i faresituasjoner. For å koble fra strømkilden fjerner du stikkontakten fra strømuttaket.
19. Informasjon om markering finnes på baksiden av enheten.
20. Denne enheten har beskyttelse mot vannsprut (IP65).
21. I tilfelle funksjonsfeil på grunn av elektrostatisk utladning, fjern først og koble deretter til strømforsyningen på nytt.

KONTROLLER

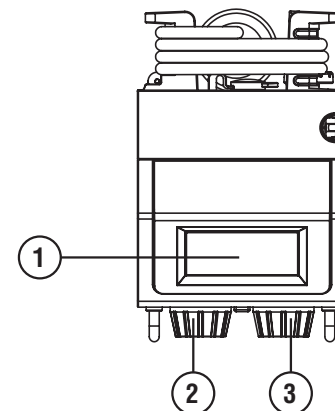

1. LCD display
2. VOLUM-/TONE-knott
3. TUNING-/SØK-knott

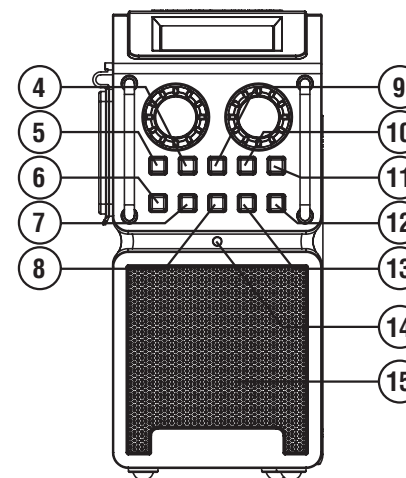

- | | |
|---------------------------|---|
| 4. FORHÅNDSINSTILLING 2 | 10. FORHÅNDSINSTILLING 4 / SPOL REMOVER |
| 5. FORHÅNDSINSTILLING 1 / | 11. FORHÅNDSINSTILLING 5 / SPILL AV / PAUSE |
| 6. AV/PÅ | 12. MENY |
| 7. KILDE | 13. INFO |
| 8. LYDFORSTERKING | 14. BLUETOOTH LED |
| 9. FORHÅNDSINSTILLING 3 / | 15. HØYTTALER |
| SPOL TILBAKE | |

NO

KONTROLLER

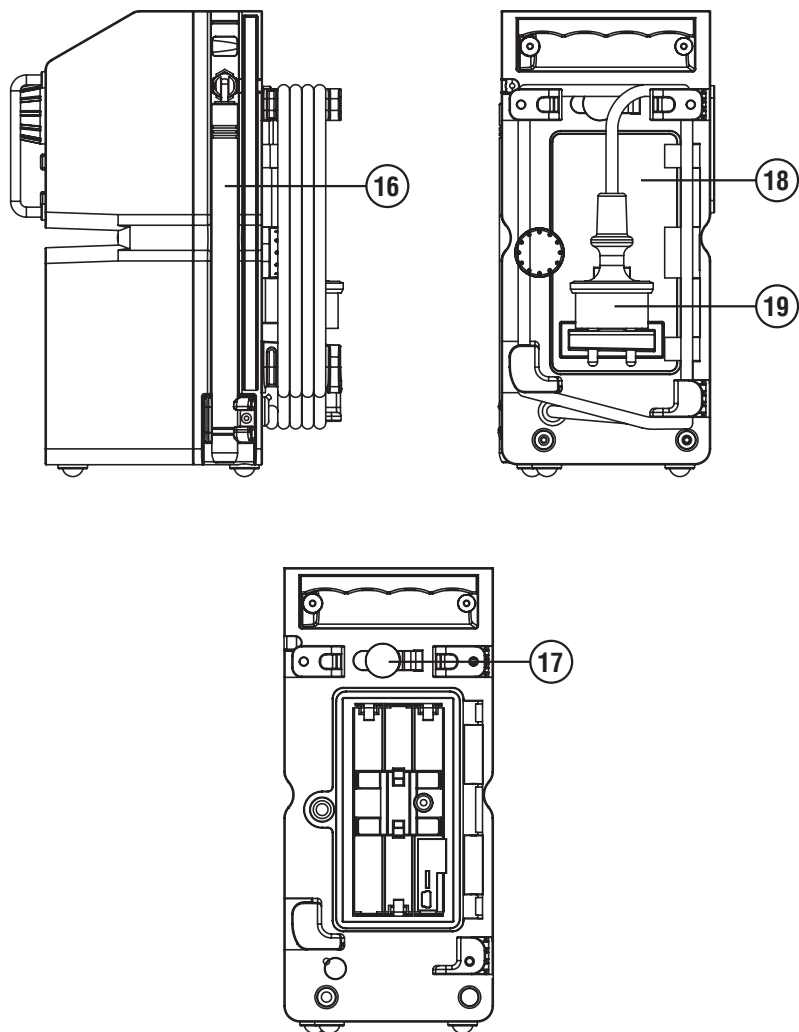

- 16. ANTENNE
- 17. AUX-IN
- 18. BATTERI-HOLDER
- 19. STRØMLEDNING/KONTAKTLAGER

STRØMTILFØRSEL

Batteridrift

1. For å åpne batteriholderen, vri først deksselfiksturene mot klokken for å løsne og åpne batteridekselet.
2. Denne enheten kan drives enten av alkaliske batterier (6 x 1,5V IEC LR6 / UM-3 / AA-størrelse) eller oppladbare NiMH batterier (6 x 1,2V PerfectPro Rechargeable UM3/AA 2300mAh).
3. Sett inn batteriene i henhold til polariteten som er anvist i batteriholderen (+ og -). Lukk batteridekselet og fest deksselfiksturene ved å vri med klokken. Lukk dekselet godt for å forhindre at fukt og støv kommer inn i holderen.

Når de oppladbare NiMH batteriene blir ladet, vil det vises en animasjon av batterisymbolet i LCD displayet. Ladingen og animasjonen vil stoppe automatisk når batteriene er fulladet.

Advarsel:

- Det er eksplosjonsfare hvis batteriene ikke erstattes riktig. Erstatt kun med batterier av samme eller ekvivalent type.
- Alkaliske batterier kan ikke lades. Prøv aldri å lade alkaliske batterier.
- Engangsbatterier bør fraktes til et resirkuleringscenter der det er mulig.

Vekselstrømsdrift

Pass på at spenningen til uttaket er korrekt før du kobler til strømledningen. Hvis du har batterier i radioen samtidig som du bruker likestrøm, vil batteriene automatisk kobles fra. Lagringsplassen for strømledningen og støpselet er laget for å oppbevare støpselet og ledningen når radioen ikke er i bruk, eller når den går på batteri.

NO

GENERELLE FUNKSJONER

- 1. Skru av og på**
Trykk på **AV/PÅ-knappen** for å skru radioen på eller sette den i standby-modus.
- 2. Bytte mellom DAB-/FM-/Bluetooth-/AUX IN-modus**
Trykk på **KILDE-knappen** for å bytte mellom modus.
- 3. Innstilling av radioen**
Still radioen ved å bruke **TUNING/SØK-knotten** til høyre.
- 4. Justering av volum**
Justér volumet med **VOLUM-/TONE-knotten** til venstre.
- 5. Justering av tone**
Trykk på og hold **VOLUM-/TONE-knotten** til venstre nede i ca. **3 sekunder** og vri den for å justere bass og diskant.
- 6. Bluetooth-paring**
Trykk på **KILDE-knappen** til du kommer til Bluetooth-modus. Åpne så Bluetooth-menyen på mobiltelefonen, søk og koble til enheten kalt **“PP Slim 2”**. Når mobilnavnet vises på LCD-skjermen, kan du streame musikk til mobilen.
- 7. Avspilling av musikk som er lagret i en paret mobiltelefon i Bluetooth-modus**
Trykk på **SPOL TILBAKE-**, **SPOL FREMOVER-** og **SPILL AV/PAUSE-**knappene (Forhåndsinnstillingsknapp 3, 4 og 5)

FØRSTEGANGSBRUK AV RADIOEN

1. Plassér radioen på en flat overflate.
2. Trekk antennen på toppen av radioen forsiktig ut. Justér antennen slik at den stikker loddrett ut av radioen.
3. Koble strømkabelen til stikkontakten. Radioen vil starte og det vil stå **“VELKOMMEN TIL DIGITAL RADIO”** i noen sekunder. Radioen vil så gjøre en automatisk skann av Band III DAB-kanalene og FM-kanalene i bakgrunnen.
4. Når skanningen er fullført, vil de 5 sterkeste FM-kanalene og de 5 første DAB-kanalene lagres som forhåndsinnstillinger. Radioen vil få over i standby-modus, og oppdaterte tids- og datoinnstillinger vil vises i displayet.
5. Hvis ingen signaler finnes, vil ikke klokken bli oppdatert. Det kan hende at radioen må flyttes til et sted med bedre signal.

DAB-RADIOMODUS

Bruk av radioen – DAB

1. Trekk forsiktig ut antennen. Trykk på **AV/PÅ-knappen** for å skru på radioen.
2. Velg DAB ved å trykke på **KILDE-knappen**.
3. Den første stasjonen (i numerisk-alfa-orden 0...9...A...Å) i listen over kanaler som er funnet vil bli spilt av. Displayet vil vise kanalnavnet.
Hvis radioen har blitt brukt før, vil den kanalen som ble spilt av sist velges.
4. Hvis radioen ikke finner noen signaler vil det stå **“Ingen tilgjengelige kanaler”** i displayet. Det kan hende at radioen må flyttes til et sted med bedre signal.
Du bør så kjøre en autoskann for å finne kanaler, vennligst se **“Finn nye kanaler – DAB”**-avsnittet.

Valg av kanal – DAB

1. Trykk på **AV/PÅ-knappen** for å skru på radioen.
2. Velg DAB ved å trykke på **KILDE-knappen**. Det vil stå **“Søker”** i noen sekunder.
3. Displayet vil vise navnet på den valgte kanalen.
4. Vri på **TUNING/SØK-knotten** for å bla gjennom listen av tilgjengelige kanaler.
5. Når det ønskede kanalnavnet vises på skjermen, trykker du på **TUNING/SØK-knotten** for å velge kanalen. Det vil stå **“Søker”** mens radioen finner den nye kanalen.

Notis: Hvis du har valgt en kanal og det står **“Ingen tilgjengelige kanaler”** i displayet, kan det hende at radioen må flyttes til et sted med bedre signal.

Displaymodus – DAB

I DAB-modus, kan radioen vise en rekke informasjon i displayet.

1. Trykk på **INFO-knappen** for å gå igjennom de forskjellige modusene.
 - a. Rullende tekst Viser rullende tekstmeldinger som artist-/spornavn, telefonnummer osv.
 - b. Signalstyrke Viser signalstyrken til radiosignalet. Det blanke tomme rektangelet viser minimumsstyrken signalet må ha for mottak.
 - c. Programtype Viser typen kanal du hører på, for eksempel. Pop, klassisk, Nyheter, osv.
 - d. Multiplex-navn Viser navnet til multiplexet som kanalen hører til.
 - e. Kanal & frekvens Viser kanalnummeret og frekvensen for den valgte DAB-kanalen.
 - f. Bit-rate & audio-type Viser den digitale audio bit-raten.
 - g. Tid & dato Viser nåværende tid (24-timers klokke) og dato.

NO

Finn nye kanaler – DAB

Noen ganger blir nye kanaler tilgjengelige. Du kan finne nye kanaler slik:

1. Trykk på **MENY-knappen**, det vil stå "Full skann" i displayet.
2. Trykk på **TUNING/SØK-knotten**, radioen vil kjøre en skann av Band III DAB-kanalene.

Når nye kanaler finnes, vill kanaltelleren på høyre side av displayet øke, og kanaler vil bli lagt til listen.

Manuelt søk – DAB

Manuelt søk lar deg søke direkte frem til forskjellige DAB Band III-kanaler.

1. Trykk på **MENY-knappen**, det vil stå "Full skann" i displayet.
2. Vri på **TUNING/SØK-knotten** til det står "Manuelt søk" i displayet.. Trykk på **TUNING/SØK-knotten**.
3. Vri på **TUNING/SØK-knotten** for å velge den ønskede DAB-kanalen. Trykk på **TUNING/SØK-knotten** for å søke deg til den valgte frekvensen.
4. Rektangelet for signalstyrke viser minimumsstyrken som trengs for et godt DAB-mottak. Linjene som indikerer signalstyrke vil gå opp og ned avhengig av signalstyrken når du justerer antennen eller flytter radioen.
5. Når et DAB-signal finnes, vil displayet vise navnet på kanalen. Nye radiokanaler som finnes blir lagt til listen og lagret i radioen.
6. Gjenta trinn 1 til trinn 5 for å finne flere kanaler.
7. Trykk på **TUNING/SØK-knotten** for å gå tilbake til normal DAB-radio.

Dynamic Range Control (DRC)-innstillinger – DAB

DRC kan gjøre det lettere å høre lave lyder når radioen brukes i bråkete omgivelser.

1. Trykk på **MENY-knappen** i DAB-modus, det vil stå "Full skann" i displayet.
2. Vri på **TUNING/SØK-knotten** til det står "DRC-verdi" i displayet. Trykk på **TUNING/SØK-knotten**.
3. Vri på **TUNING/SØK-knotten** for å velge den ønskede DRC-innstillingen (standardinnstillingen er Av).
DRC Av DRC er avslått. Kringkastings-DRC blir ignorert.
DRC Lav DRC-nivået er satt til lavt, som sendt av kringkasteren.
DRC Høy DRC er satt som sendt av kringkasteren.
4. Trykk på **TUNING/SØK-knotten** for å bekrefte innstillingen. Displayet vil gå tilbake til normalt radiodisplay.

Notis: Ikke alle DAB-sendinger bruker DRC-funksjonen. Hvis sendingen ikke gir DRC-informasjon, vil innstillingen til radioen ikke ha noen effekt.

Fjerning av kanaler – DAB

Hvis du flytter til en annen del av landet kan det hende at noen kanaler ikke lenger er tilgjengelige. Det hender og at noen DAB-tjeneseter ender sendingene sine, eller endrer sted eller frekvens. Funksjonen Fjern kanaler vil slette utilgjengelige DAB-kanaler fra kanallisten din.

1. Trykk på the **MENY-knappen** i DAB-modus, det vil stå "Full skann" i displayet.
2. Vri på **TUNING/SØK-knotten** til det står "Fjern kanaler" i displayet.
3. Trykk på **TUNING/SØK-knotten** for å gå inn på innstillingen
4. Vri på **TUNING/SØK-knotten** for å velge mellom "Ja" eller "Nei" (Standardinnstillingen er Nei).
Velg "Ja" for å skru på denne funksjonen når du vil bruke den, ellers velger du "Nei".
5. Trykk på **TUNING/SØK-knotten** for å bekrefte valget ditt. Displayet vil gå tilbake til normalt radiodisplay.

Notis: Hvis du har flyttet radioen til en annen del av landet bør du også kjøre et søk etter nye kanaler (se "Finn nye kanaler – DAB"-avsnittet).

FM-MODUS

Bruk av radioen – FM finn kanaler

1. Trykk på **AV/PÅ-knappen** for å skru på radioen.
2. Velg FM ved å trykke på **KILDE-knappen**.
3. Hvis det er den første gangen du bruker FM-modus, vil kanalen som er lagret i forhåndsinnstilling 1 bli spilt av.
Hvis radioen har blitt brukt før, vil den siste valgte kanalen bli spilt av.
4. Trykk på **TUNING/SØK-knotten** for å søke etter en kanal. Radioen slutter å søke når den finner en kanal med god nok signalstyrke.
5. Etter noen sekunder vil displayet oppdateres og vise kanalnavnet hvis det blir mottatt RDS-informasjon.
6. Trykk på **TUNING/SØK-knotten** igjen for å finne andre kanaler.
7. For å søke etter kanaler i motsatt retning, kan du vri **TUNING/SØK-knotten** med klokken (for å søke fra lave til høye frekvenser) eller mot klokken (for å søke fra høye til lave frekvenser) og deretter trykke på **TUNING/SØK-knotten**.
8. Når du har nådd den høyeste eller laveste frekvensen, vil radioen starte søket fra motsatt ende av frekvensbåndet.

NO

Manuelt søk – FM

1. Trykk på **AV/PÅ-knappen** for å skru på radioen.
2. Velg FM ved å trykke på **KILDE-knappen**.
3. Vri på **TUNING/SØK-knotten** for å lete frem den ønskede FM-kanalen. Radioen vil bytte frekvenser med 50 kHz mellomrom.
4. Juster gummiantennen for å få best mulig signal. Hvis radioen er satt til en kanal med god signalstyrke og som har RDS-informasjon tilgjengelig, vil displayet vise kanalnavnet.
5. Når du har nådd den høyeste eller laveste frekvensen, vil radioen starte søket fra motsatt ende av frekvensbåndet.

RDS – FM

RDS (Radio Data System) er et informasjonssystem der ikke hørbar informasjon blir sendt i tillegg til det normale FM-programmet. Når radioen spiller av en RDS-kanal og signalstyrken er god, vil kanalnavnet vises i displayet. Det kan noen ganger ta litt tid før RDS-informasjonen blir tilgjengelig.

Lete opp RDS-informasjon

Når du lytter til en FM-kanal med RDS-system, kan du trykke flere ganger på **INFO-knappen** for å bla igjennom informasjonen. Denne funksjonen er kun tilgjengelig hvis signalstyrken er god.

- | | |
|----------------------|--|
| a. Radiotekst (RT) | Viser meldingen om kanalen som blir spilt av. |
| b. Programtype (PTY) | Viser hvilken type kanal som blir spilt av f.eks. Pop, Klassisk, Nyheter, osv. |
| c. Frekvens | Viser frekvensen til kanalen som blir spilt av. |
| d. Signalstyrke | Viser styrken til signalet. |
| e. Tid & dato | Viser nåværende tidspunkt (24-timers format) og dato. |

Følsomhetsinnstillinger for søk – FM

Radioen vil vanligvis søke gjennom alle kanalene med FM-sendinger, inkludert de med svake signaler. Men det er også mulig å Auto-søke for å kun finne de kanalene med sterkt nok signal til å gi god avspilling.

1. Trykk på **AV/PÅ-knappen** for å skru på radioen.
2. Velg FM ved å trykke på **KILDE-knappen**.
3. Trykk på **MENY-knappen**, det vil stå "Søkeinnstillinger" i displayet.
4. Trykk på **TUNING/SØK-knotten**.
5. Vri **TUNING/SØK-knotten** for å velge mellom "Alle kanaler" eller "Sterke kanaler" (standardinnstillingen er Sterke kanaler). Muligheten "Sterke kanaler" gjør at radioen kun søker frem kanaler med sterke signaler.
6. Trykk på **TUNING/SØK-knotten** for å bekrefte innstillingen. Displayet vil gå tilbake til normalt radiodisplay.

FORHÅNDSINNSTILTE KANALER

Lagring av forhåndsinnstilte kanaler

Det er 5 minneplasser i radioen, 5 for DAB og 5 for FM. Forhåndsinnstillingene huskes av radioen hvis et strøbrudd skulle skje.

1. Trykk på **AV/PÅ-knappen** for å skru på radioen.
2. Trykk på **KILDE-knappen** for å velge ønsket frekvenstype (DAB/FM).
3. Søk frem til ønsket kanal.
4. Trykk og hold på den ønskede **FORHÅNDSINSTILLINGS-knappen** til radioen piper og viser for eksempel "Forhåndsinnstilling 01 lagret".
5. Gjenta trinn 3 og 4 for resten av plassene.
6. Kanaler som er lagret i forhåndsinnstillinger kan overskrives ved å følge trinnene over.

Hente frem en forhåndsinnstilt kanal

1. Trykk på **AV/PÅ-knappen** for å skru på radioen.
2. Trykk på **KILDE-knappen** for å velge ønsket frekvenstype (DAB/FM).
3. Trykk kort på den ønskede **FORHÅNDSINSTILLINGS-knappen**, displayet vil så vise f.eks. "P1", på linje en.

BRUK AV BLUETOOTH

Paring med mobiltelefon via Bluetooth

1. Trykk på **AV/PÅ-knappen** for å skru på radioen.
2. Velg Bluetooth-modus ved å trykke på **KILDE-knappen**.
3. Det vil stå "Ikke tilkoblet" i LCD-displayet når radioen ikke har blitt koblet til en mobiltelefon. Den blå **Bluetooth LED**-pæren foran på radioen vil også blinke på dette tidspunktet.
4. Åpne menyen for innstillinger på mobiltelefonen din og velg Bluetooth, velg så "PP Slim 2" i listen over Bluetooth-enheter (paringsinstruksjoner for Bluetooth kan variere blant forskjellige typer mobiltelefoner, vennligst henvend deg til brukermanualen for telefonen din).
5. Når Bluetooth-paringen er vellykket, vil det stå "Bluetooth Tilkoblet" på den første linjen i LCD-displayet, og navnet på mobiltelefonen din på den andre linjen i omtrent 2 sekunder. Den blå **Bluetooth LED**-pæren foran på radioen vil slutte å blinke når radioen er koblet til en mobiltelefon.
6. Til slutt, vil LCD-displayet vise navnet på den tilkoblede mobiltelefonen på linje én for å vise at enheten er koblet til radioen.

NO

Spille av musikk fra mobiltelefonen din

1. Trykk på **AV/PÅ-knappen** for å skru på radioen.
2. Velg Bluetooth-modus ved å trykke på **KILDE-knappen**.
3. Begynn å spille musikk ved å bruke avspilleren i den tilkoblede telefonen.
4. Avspillingen kan kontrolleres fra mobiltelefonen, eller ved å trykke på **SPOL TILBAKE-**, **SPOL FREMOVER-**, og **SPILL AV/PAUSE-knappene** (FORHÅNDSINSTILLINGS-knapp 3, 4 og 5) på radioen.
5. Etter at avspillingen starter, vil navnet på sangen vises i LCD-displayet.

Display-modus – Bluetooth

I Bluetooth-modus kan radioen vise en rekke informasjon i displayet om musikken som spilles av. Trykk på **INFO-knappen** for å bla gjennom de forskjellige informasjonstypene.

- | | |
|----------------|--|
| a. Tittel | Viser tittelen på sangen som spilles av i rullende tekst. |
| b. Artist | Viser navnet på artisten til sangen som spilles av. |
| c. Album | Viser navnet på albumet til sangen som spilles av. |
| d. Status | Viser avspillingsstatusen, f.eks. spiller av eller stoppet. |
| e. Musikk-info | Viser musikkformatet og samplingsfrekvensen til sangen som spilles av. F.eks. "AAC" som musikkformat og "44100Hz" som samplingsfrekvens. |
| f. Tid & dato | Viser nåværende tid og dato. |

Start Bluetooth-paring på nytt

Bluetooth-funksjonen kan brukes på følgende måter:

1. Trykk på **MENY-knappen** i Bluetooth-modus for å gå inn på systeminnstillinger.
2. Vri **TUNING/SØK-knotten** for å velge "Koble fra BT"-muligheter, og trykk på **TUNING/SØK-knotten** for å bekrefte innstillingen.
3. Det vil stå "Vennligst vent" i LCD-displayet i noen sekunder for å koble fra den aktuelle koblingen til mobiltelefonen.
4. Når det står "Ikke tilkoblet" i displayet, vil radioens Bluetooth være i oppdagbart modus og fri til å koble til en annen mobiltelefon.
Den blå **Bluetooth LED**-pæren foran på radioen vil blinke.

Notis: "Koble fra BT" er en mulighet som tvinger radioens Bluetooth til å koble fra mobiltelefonen og gå inn i "oppdagbart modus". Dette er en måte å tillate Bluetooth-paring med en annen enhet. Hvis ingen nye enheter pares med radioen, vil Bluetooth automatisk prøve å koble til den forrige tilkoblede enheten når den slås av og på igjen.

Auto-Power management-funksjonen vil aktiveres i Bluetooth-modus. Hvis det ikke er noe signal* fra Bluetooth i over 15 minutter, vil radioen automatisk gå inn i standby-modus. Radioen vekkes ved å trykke på AV/PÅ-knappen.

* Også hvis signalet fra den tilkoblede enheten er så lavt at det ikke merkes av Auto-Power management i over 15 minutter, vil radioen gå i standby-modus. For å forhindre dette må ut-signalet fra den tilkoblede enheten forsterkes, slik at det kan oppdages.

AUX IN-MODUS

Det er en 3.5mm stereo **Aux In-kobling** på siden av radioen under gummilokket for å koble til en ekstern lydenhet som for eksempel en MP3-spiller eller CD-spiller (ikke inkludert ved kjøp av radioen).

1. Koble en lydkilde til **Aux In-koblingen** på baksiden av radioen.
2. Trykk på **KILDE-knappen** for å velge AUX input. Det vil stå "AUX IN" i displayet.
3. Spill av den eksterne lydenheten.
4. Justér volumet til både radioen og spilleren til et behaglig lyttevolum.
5. Lukk gummilokket etter bruk for å forhindre at fukt eller støv kommer inn i koblingene og radioen.

Notis: Bruk aldri AUX-IN-koblingen utendørs når det regner eller i fuktige omgivelser for å forhindre fukt fra å trenge inn i radioen. Hold gummilokket lukket i slike situasjoner.

Auto-Power management-funksjonen aktiveres i AUX-modus. Hvis det ikke kommer noe signal* fra AUX input-kabelen i over 15 minutter, vil enheten automatisk gå over i standby-modus. LCD-skjermen vil slå seg av. Du kan vekke enheten ved å trykke på **AV/PÅ-knappen**.

*Hvis signalet fra den eksterne enheten er for svakt og ikke kan oppdages av Auto-Power management i over 15 minutter, vil radioen også gå over i standby-modus. For å forhindre dette må signalet ut fra den eksterne enheten økes slik at det er sterkt nok til å kunne bli oppdaget.

STILLING AV KLOKKEN

Klokken kan kun stilles når radioen er i standby-modus. Hvis ingen knapper blir trykket på i 5 sekunder, vil innstillingene bli kansellert og radioen gå ut av klokkeinnstillingene.

1. Trykk og hold på **TUNING/SØK-knotten** i 12 sekunder til time-tallene blinker i displayet.
2. Vri **TUNING/SØK-knotten** for å stille timen.
3. Trykk på **TUNING/SØK-knotten** for å bekrefte. Minutt-tallene vil begynne å blinke.
4. Vri **TUNING/SØK-knotten** for å stille minuttene.
5. Trykk på **TUNING/SØK-knotten** for å bekrefte. Dagstallene vil begynne å blinke i displayet.
6. Vri **TUNING/SØK-knotten** for å stille riktig dag.
7. Trykk på **TUNING/SØK-knotten** for å bekrefte. Månedstallene vil begynne å blinke.
8. Vri **TUNING/SØK-knotten** for å stille riktig måned.
9. Trykk på **TUNING/SØK-knotten** for å bekrefte. Årstallene vil begynne å blinke i displayet.
10. Vri **TUNING/SØK-knotten** for å stille riktig år.
11. Trykk på **TUNING/SØK-knotten** for å bekrefte. "SYNCKLOCK PÅ" vil blinke.
12. Vri **TUNING/SØK-knotten** for å velge "SYNCKLOCK PÅ" eller "SYNCKLOCK AV".
13. Trykk på **TUNING/SØK-knotten** for å bekrefte og avslutte klokkeinnstillingene.

NO

STILLING AV ALARMEN

Alarmen kan kun stilles i standby-modus. Hvis ingen knapper blir trykket på i løpet av 10 sekunder, vil innstillingene kanselleres og radioen gå ut av alarminnstillingene. Du kan også trykke på MENY-knappen under stilling av alarmen for å gå tilbake til standby-modus uten å lagre de justerte alarminnstillingene.

Stilling av alarmen

1. Trykk på **MENY-knappen** i ca. 3 sekunder. Det vil stå "STILL ALARM" i displayet, og time-tallene vil blinke.
2. Vri **TUNING/SØK-knotten** for å stille timen.
3. Trykk på **TUNING/SØK-knotten** for å bekrefte. Minutt-tallene vil blinke.
4. Vri **TUNING/SØK-knotten** for å stille minuttene.
5. Trykk på **TUNING/SØK-knotten** for å bekrefte.
6. Det vil så stå "ALARMKILDE" i displayet. Du kan velge "ALARMTONE", "DAB" eller "FM-RADIO". Vri **TUNING/SØK-knotten** for å velge. Hvis "DAB" velges, vil den kanalen du sist hørte på bli spilt av når alarmen ringer.
7. Trykk på **TUNING/SØK-knotten** for å bekrefte.
8. Det vil stå "VOL XX" i displayet. Vri **TUNING/SØK-knotten** for å endre alarmvolumet.
9. Trykk på **TUNING/SØK-knotten** for å bekrefte.

Skru av/på alarmen

For å skru på alarmen, trykk kort på **TUNING/SØK-knotten**. Alarmikonet vil bli synlig i det øvre venstre hjørnet. For å skru av alarmen, trykk kort på **TUNING/SØK-knotten** igjen. Alarmikonet vil forsvinne.

Trykk på **AV/PÅ-knappen** for å skru av alarmen når den ringer.

LYDFORSTERKER

Lydforsterkerfunksjonen gir kompensasjon ved lave og høye frekvenser. Effekten er mer tydelig når volumnivået er lavt (Dynamisk lydstyrke).

1. Trykk på **LYDFORSTERKER-knappen** for å aktivere lydforsterkeren, det vil stå "Lydforsterker på" i displayet.
2. Trykk på **LYDFORSTERKER-knappen** igjen for å slå av lydforsterkeren, det vil stå "Lydforsterker av" i displayet.

TONE

Tone-funksjonen gjør at du kan justere de høye og lave lydfrekvensene.

1. Trykk på **AV/PÅ-knappen** for å skru på radioen.
2. Trykk på og hold **VOLUM-/TONE-knotten** nede i ca. 3 sekunder, det vil stå "BASS 0" i displayet.
3. Vri **VOLUM-/TONE-knotten** for å stille inn ønsket bass-nivå.
4. Trykk på **VOLUM-/TONE-knotten** for å bekrefte. Det vil stå "DISKANT 0" i displayet.
5. Vri **VOLUM-/TONE-knotten** for å stille inn ønsket diskant-nivå.
6. Trykk på **VOLUM-/TONE-knotten** for å bekrefte og gå tilbake til normalt display.

SPRÅKINNSTILLINGER

Radioen kan konfigureres til et annet språk.

1. Trykk på **AV/PÅ-knappen** for å skru på radioen.
2. Trykk på **MENY-knappen**, og vri **TUNING/SØK-knotten** til det står "System" i displayet.
3. Trykk på **TUNING/SØK-knotten**; vri **TUNING/SØK-knotten** til det står "Språk" i displayet.
4. Trykk på **TUNING/SØK-knotten** for å gå inn i språkmenyen.
5. Vri **TUNING/SØK-knotten** til det ønskede språket vises i displayet (standardspråk er engelsk).
6. Trykk på **TUNING/SØK-knotten** for å bekrefte valget ditt. Displayet vil så vises på det valgte språket.

SOFTWAREVERSJON

Software-displayet kan ikke endres, og er der kun som en referanse. Du kan kun se softwareversjonen i DAB-, FM- eller Bluetooth-modus.

1. Trykk på **AV/PÅ-knappen** for å skru på radioen.
2. Trykk på **KILDE-knappen** for å velge FM-, DAB-, eller Bluetooth-modus.
3. Trykk på **MENY-knappen** til det står "Fullt Søk" i DAB-modus, "Søkeinnstillinger" i FM-modus, eller "Koble fra BT" i Bluetooth-modus. Vri så **TUNING/SØK-knotten** til det står "System" i displayet.
4. Trykk på, og vri deretter **TUNING/SØK-knotten** til det står "SWversjon" i displayet.
5. Trykk på **TUNING/SØK-knotten** for å se softwareversjonen.
6. Trykk på **TUNING/SØK-knotten** for å gå tilbake til den forrige menyen, og trykk på **TUNING/SØK-knotten** igjen for å gå tilbake til normalt radiodisplay.

Notis: USB-tilkoblingen inni batteriholderen er til å oppgradere radioens software.

TILBAKESTILLING AV SYSTEMET

Hvis radioen ikke fungerer som den skal, eller noen av sifrene på displayet ikke vises eller er ufullstendige, kan du utøre følgende prosedyre:

1. Trykk på **AV/PÅ-knappen** for å skru på radioen.
2. Trykk på **MENY-knappen**,
3. Vri **TUNING/SØK-knotten** til det står "System" i displayet, og trykk på **TUNING/SØK-knotten**.
4. Vri **TUNING/SØK-knotten** til det står "Fabrikkinnstillinger". Trykk på **TUNING/SØK-knotten**.
5. Vri **TUNING/SØK-knotten** for å velge "Ja" eller "Nei".
Velg "Ja" hvis du ønsker å tilbakestille radioen; hvis ikke velger du "Nei" for avbryte prosessen.
6. Trykk på **TUNING/SØK-knotten** for å utføre tilbakestilling til fabrikkinnstillinger.
7. Det vil bli gjort en fullstendig tilbakestilling. Alle forhåndsinnstillinger og kanallisten vil slettes, og alle innstillinger vil gå tilbake til standsrdinnstillingene.
Det vil stå "VELKOMMEN TIL DIGITAL RADIO" i noen få sekunder, og så vil radioen automatisk kjøre et auto-søk etter DAB- og FM-kanaler.

Hvis radioen slutter å virke normalt som følge av en elektrostatisk utladning, kan du bruke trinnene over for å få radioen til å fungere som normalt igjen. Hvis du ikke har mulighet til å utføre trinnene over, kan du prøve å fjerne strømkilden, og deretter koble den til på nytt.

BAKGRUNNSBELYSNING

Innstilling av LCD-belysningen

1. Trykk på **AV/PÅ-knappen** for å skru på radioen.
2. Trykk på **MENY-knappen**, og vri **TUNING/SØK-knotten** til det står "System" i displayet.
3. Trykk på, og vri deretter **TUNING/SØK-knotten**; til det står "LCD-belysning" i displayet.
4. Trykk på **TUNING/SØK-knotten** for å gå inn i menyen for justering av bakgrunnsbelysning.
5. Vri **TUNING/SØK-knotten** for å velge "på" for at bakgrunnsbelysningen alltid skal være på når radioen er koblet til likestrøm,
6. Eller vri **TUNING/SØK-knotten** for å velge "av" (standardinnstilling) slik at bakgrunnsbelysningen skrur av ca. 10 sekunder etter at en knapp er blitt trykket på.
7. Trykk på **TUNING/SØK-knotten** for å bekrefte valget ditt.

Notis: Muligheten "på" for bakgrunnsbelysning, er kun tilgjengelig når radioen er koblet til likestrøm. Når radioen går på batteri, vil innstillingen for bakgrunnsbelysning alltid være satt til "av" – 10 sekunder med lys etter at en knapp er blitt trykket på. Når radioen igjen kobles til likestrøm, vil brukerinnsstillingen igjen bli aktivert.

BLUETOOTH LED

Innstilling av Bluetooth LED

Trykk på **AV/PÅ-knappen** for å skru på radioen.
Trykk på **MENY-knappen**, og vri **TUNING/SØK-knotten** til det står "System" i displayet.
Trykk på, og vri deretter **TUNING/SØK-knotten**; til det står "Bluetooth LED" i displayet.
Trykk på **TUNING/SØK-knotten** for å gå inn i menyen for justering av Bluetooth LED.
Vri **TUNING/SØK-knotten** for å velge "på" (standardinnstilling) for at Bluetooth LED-lyset skal lyse når Bluetooth er tilkoblet;
Eller vri **TUNING/SØK-knotten** for å velge "av" for å skru av Bluetooth LED-lyset når tilkoblingen er fullført.
Trykk på **TUNING/SØK-knotten** for å bekrefte valget ditt.

Notis: Bluetooth LED "på" er kun tilgjengelig når radioen er i Bluetooth-modus.
Hvis Bluetooth LED-valget er satt til "av", vil det blå LED-lyset være avslått enten mobiltelefonen er tilkoblet (ikke blinkende) eller ei (blinkende).

NAVN

Denne radioen lar brukeren selv justere radioens navn. Hvis radioen har fått nytt navn, vil det nye navnet vises når radioen slår seg av eller går inn i standby-modus.

1. Trykk på **AV/PÅ-knappen** for å skru på radioen.
2. Trykk på **MENY-knappen**, og vri **TUNING/SØK-knotten** til det står "System" i displayet.
3. Trykk på, og vri deretter **TUNING/SØK-knotten**; til det står "Navn" i displayet. Trykk på **TUNING/SØK-knotten**.
4. Vri **TUNING/SØK-knotten** for å velge bokstavene. Det nye navnet kan ha maks. 16 tegn.
5. Trykk på **TUNING/SØK-knotten** for å bekrefte bokstavvalget. Ved å trykke på **TUNING/SØK-knotten**, vil markøren flytte seg til neste posisjon.
6. Trykk på **P3/ I◀◀** - eller **P4/ ▶▶** for å flytte markøren mot høyre eller venstre.
7. Gjenta trinn 4 til trinn 6 for å endre radionavnet.
8. For å fullføre endringen av radionavnet, kan du enten endre alle de 16 bokstavene, eller trykke på **MENY-knappen**.
9. Når du er ferdig med å gi radioen nytt navn, vil det stå "Bekreft endringer" i den første linjen av displayet, og "OK" for å lagre endringene, eller "Avbryt" for å forkaste endringene.
10. For å bekrefte endringene, vri **TUNING/SØK-knotten** til det står "OK", og trykk så på **TUNING/SØK-knotten** for å gå ut av menyen. Etter dette vil radioen lagre det nye navnet.
11. For å avbryte endringene, vri **TUNING/SØK-knotten** til det står "Avbryt", og trykk så på **TUNING/SØK-knotten** for å gå ut av menyen. Etter dette vil radioen forkaste endringene og beholde det originale navnet.
12. Den neste gangen radioen skrur av, vil det stå "Velkommen" i første linje og det nye navnet i linje to.
13. Når radioen skrur seg av, vil det stå "Ha det bra" i første linje og det nye navnet i linje to.

Hvis ingen knapper trykkes på i løpet av 20 sekunder, vil radioen automatisk gå ut av navn-menyen uten å lagre endringene.

Notis: Standardinnstillingen for radionavnet er tomt, og det nye navnet vil gå tapt etter en tilbakestilling av radioen.

Notis: Radioen støtter maksimum 16 tegn som navn til radioen.

GARANTI

Denne radioen har en 2 års begrenset garanti.

ADVARSEL ! Garantien blir ugyldig hvis kabinettet åpnes eller det blir gjort endringer på det opprinnelige produktet!

Denne radioens garanti dekker ikke følgende elementer:

- Skade som følge av misbruk, vanskjøtsel, endringer, ulykker eller uautorisert reparasjon.
- Normal slitasje.
- Batterier

SPESIFIKASJONER

Teknisk data

Denne enheten er støydempet i henhold til gjeldende EU-direktiver.

Denne enheten fyller de Europeiske direktivene 2006/95/EC, 2005/32/EC og 2004/108/EC.

Denne enheten er i samsvar med sikkerhetsforskrift DIN EN 60065 (VDE 0860) og derfor den internasjonale sikkerhetsforskriften IEC 60065.

Åpne aldri enhetens kabinett. Produsenten tar ikke ansvar for skade som følge av feil håndtering. Typeplaten er festet til bunnen av enheten.

Miljønotat



Dette produktet er laget med deler og materialer av høy kvalitet, som kan gjenbrukes og gjenvinnes.

Kast derfor ikke produktet sammen med normalt husholdningsavfall. Frakt det heller til en resirkuleringssentral for elektronisk avfall. Dette henvises av dette symbolet på produktet, i brukermanualen og på pakningen.

Vennligst spør lokale myndigheter om nærmeste resirkuleringssentral.

Hjelp til å beskytte miljøet ved å resirkulere brukte produkter.

Strømtilførsel

Likestrøm: AC 230 V ~ 50/60Hz

Batteri: 6 x AM3/AA/LR6

Strømbruk (likestrøm)

I bruksperioder: < 14 W (MAKS.)

Standby: < 1 W

Frekvensdekning

FM 87.50MHz – 108.00 MHz

DAB 174.928MHz – 239.200MH

Høytaler

Størrelse: 1 x Ø 77mm

Impedans: 8 ohms

Utgangsstrøm

Nominell 1 x 7W

Aux in-kobling

Ø 3.5mm

INHOUD

INHOUD	1
BELANGRIJKE ALGEMENE VEILIGHEIDSinSTRUCTIES	3
BEDIENINGSELEMENTEN	4
STROOMBronNEN	6
ALGEMENE FUNCTIES	7
EERSTE GEBRUIK VAN DE RADIO	7
DAB MODUS	8
De radio gebruiken – DAB	8
Een zender kiezen – DAB	8
Display modus – DAB	8
Nieuwe zenders zoeken – DAB	9
Handmatig zenders zoeken – DAB	9
Dynamic Range Control (DRC) instellingen – DAB	9
Zenders snoeien "Prune" – DAB	10
FM MODUS	10
De radio gebruiken - Automatische zenderzoek functie - FM	10
Handmatig zenders zoeken – FM	10
RDS zenderinformatie – FM	11
Scan gevoeligheid instellen – FM	11
VOORKEUZE ZENDERS	12
Instellen van zenders in het voorkeuze-geheugen	12
Oproepen van zenders uit het voorkeuze-geheugen	12
BLUETOOTH MODUS	12
Bluetooth koppelen met uw mobiele telefoon	12
Muziek afspelen vanaf uw mobiele telefoon	13
Display modes – Bluetooth	13
Opnieuw koppelen - Bluetooth	13
AUX IN MODUS	14
DE KLOK INSTELLEN	14
WEKKER	15
Wekker instellen	15
Wekker functie in- en uitschakelen	15
LOUDNESS	16
TOONREGELING	16

INHOUD

TAAL INSTELLEN	16
SOFTWARE VERSIE	17
SYSTEEM RESET	17
DISPLAY VERLICHTING	18
BLUETOOTH LED	18
RADIO NAAM OPTIE	19
GARANTIE	20
INFORMATIE	21

WAARSCHUWING DE GARANTIE VERVALT INDIEN DE BEHUIZING VAN HET APPARAAT GEOPEND IS OF INDIEN HET APPARAAT DOOR DE EINDGEBRUIKER OP ENIGERLEI WIJZE GEMODIFICEERD OF VERANDERD IS.

BELANGRIJKE ALGEMENE VEILIGHEIDSINSTRUCTIES

1. Lees deze instructies.
2. Bewaar deze instructies goed.
3. Neem alle waarschuwingen in acht.
4. Volg alle aanwijzingen op.
5. Reinig het uitsluitend met een droge doek.
6. Blokkeer geen ventilatieopeningen en plaats het toestel volgens de instructies.
7. Plaats het niet in de buurt van warmtebronnen zoals verwarmingen, ventilatiekleppen,ovens en andere apparaten (incl. versterkers) die warmte afgeven.
8. Beschadig niet de ten behoeve van de veiligheid gepoolde of geaarde stekkers. Een gepoolde stekker bezit twee contacten, een is breder dan de andere. Een geaarde stekker bezit twee contacten en een derde pen voor de aarding. Het brede contact of de derde pin dienen voor uw veiligheid. Mocht de meegeleverde stekker niet in uw stopcontact passen, neem dan voor het vervangen van het verouderde stopcontact contact op met een elektricien.
9. Bescherm de stroomkabel, opdat hierop niet gelopen wordt en er geen beschadigingen of knikken optreden aan de stekker, aan het stopcontact of op de plek waar de stekker uit het toestel komt.
10. Gebruik uitsluitend de door de fabrikant aangegeven onderdelen/accessoires.
11. Gebruik het toestel uitsluitend met de door de fabrikant aangegeven of samen met het toestel gekochte wagentjes, standards, driepoten, klemmen of tafel. Wanneer u een wagen gebruikt, wees dan voorzichtig bij het bewegen van de combinatie wagen/toestel om letsel door omvallen te vermijden.
12. Koppel het toestel van de stroomvoorziening af bij onweer of wanneer het langere tijd niet wordt gebruikt.
13. Laat iedere vorm van onderhoud door gekwalificeerd personeel verrichten. Een onderhoud is noodzakelijk wanneer het toestel aan de stroomkabel of stekker beschadigd werd, wanneer er vloeistof of voorwerpen in het toestel zijn binnengedrongen, wanneer het toestel aan regen of vochtigheid was blootgesteld en wanneer het niet normaal functioneert resp. gevallen is.
14. Stel het toestel noch aan regen noch aan vochtigheid bloot om het gevaar voor brand of het risico van een elektrische schok te reduceren.
15. Verwijder de afdekking niet. In het binnenste bevinden zich geen onderdelen waarvoor een onderhoud noodzakelijk is.
16. Geen voorwerpen op het apparaat plaatsen welke een bron zijn van open vlammen.
17. Gebruik bij het gebruik in de open lucht op regenachtige dagen of bij vochtig weer uitsluitend batterijen om een elektrische schok te vermijden. Om elektrische schok te voorkomen, als de radio blootgesteld is geweest aan regen of water, dienen zowel het snoer als de stekker volledig gedroogd te worden alvorens de stekker in het stopcontact wordt gestoken.
18. De netstekker moet dicht bij het toestel en steeds toegankelijk zijn, zodat in geval van nood (bijv. om het toestel van het stroomnet te scheiden) alleen de stekker uit het stopcontact moet worden getrokken.
19. De productinformatie is te vinden op de onderzijde van het toestel.
20. Dit apparaat is voorzien van bescherming tegen spattend water (IP65).
21. In geval van storing ten gevolge van Electro-statische ontlading

BEDIENINGSELEMENTEN

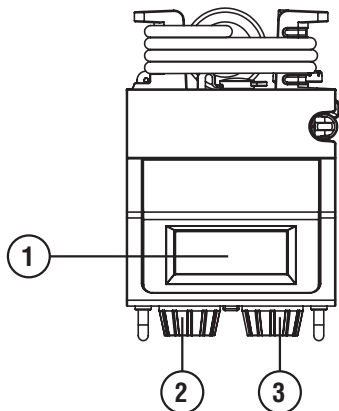

1. LCD display
2. VOLUME / TONE draaiknop
3. FREQUENTIE / ZOEK draaiknop

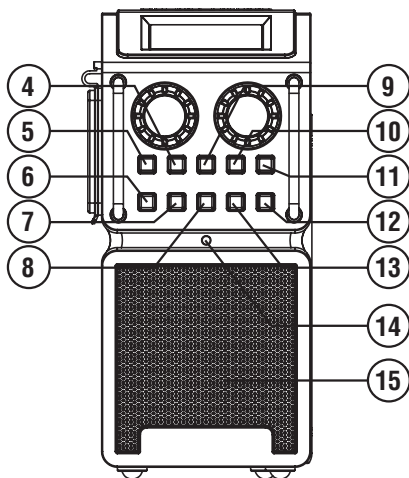

- | | |
|--------------------------------|------------------------------------|
| 4. VOORKEUZE 2 | 10. VOORKEUZE 4 / VOORUIT SPOELEN |
| 5. VOORKEUZE 1 | 11. VOORKEUZE 5 / AFSPELEN / PAUZE |
| 6. AAN/UIT | 12. MENU |
| 7. AUDIOBRON | 13. INFO |
| 8. LOUDNESS | 14. BLUETOOTH LED |
| 9. VOORKEUZE 3 / TERUG SPOELEN | 15. LUIDSPREKER |

BEDIENINGSELEMENTEN

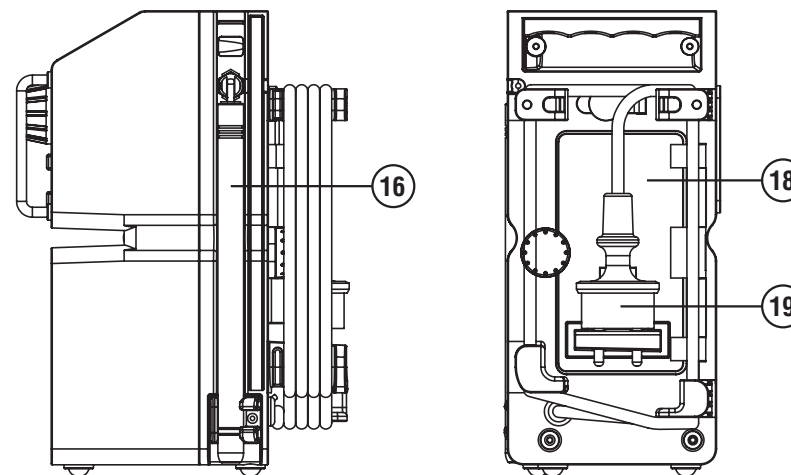

16. ANTENNE
17. AUX-IN INGANG
18. BATTERIJEN COMPARTIMENT
19. NETSNOER / STEKKERHOUDER

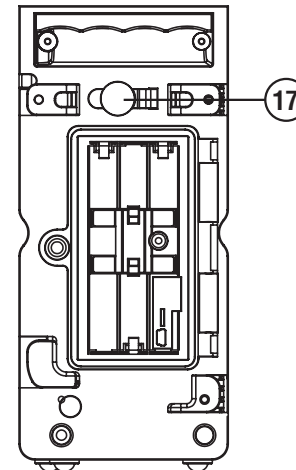

STROOMBRONNEN

Gebruik met batterijen

1. Om het batterijen-compartiment te openen draait u eerst de bevestigingen van de batterijklep tegen de wijzers van de klok in om deze los te draaien en trekt vervolgens de batterijklep naar beneden.
2. Deze radio werkt op Alkaline batterijen (6 x 1,5V type IEC LR6 / UM-3 / maat AA) of NiMH batterijen.
3. Plaats de batterijen met correcte polariteit (+ en -) zoals aangegeven in het batterijen-compartiment. Sluit de batterijklep en draai de 2 sluitingen dicht (met de wijzers van de klok mee). Sluit het goed af om te voorkomen dat er vocht of stof in het compartiment komt.
4. Indien u van plan bent om de radio gedurende een relatief lange periode niet te gebruiken is het aangeraden om de batterijen uit de radio te halen.

De status van de batterijen (bij benadering) wordt op de LCD-display van de radio aangegeven middels een batterij-icoon. Wanneer de capaciteit erg laag is, verschijnt de mededeling "Battery low!" ("Batterij zwak") en het batterijsymbool op de display knippert. Dan moeten de batterijen op korte termijn worden vervangen of opgeladen om een normaal gebruik van de radio te kunnen voortzetten.

Waarschuwing:

- Er is explosiegevaar als de batterijen verkeerd worden vervangen. Alleen vervangen door hetzelfde of een gelijkwaardig type.
- Stel de batterijen niet bloot aan overmatige hitte, zoals zonlicht, vuur of dergelijke.
- Batterijen dienen niet weggegooid te worden met het huishoudelijk afval of verbrand te worden. Oude, versleten batterijen moeten worden ingeleverd bij een recycleercentrum.

Gebruik op netstroom

Voordat u de stroomkabel met het stopcontact verbindt, dient u te controleren of de netstroom spanning correct is.

De kabel- en stekker-opbergmogelijkheid, die zich aan de achterzijde van de radio bevindt, dient ervoor om de stroomkabel en de stekker op te bergen wanneer de radio niet gebruikt wordt of wanneer hij op batterijen speelt.

Opmerking: Om het toestel volledig van de netstroom af te koppelen moet de stekker volledig uit het stopcontact worden getrokken. De stekker en stroomdraad dienen daarvoor altijd bereikbaar te zijn met directe toegang. In geval van storing ten gevolge van electro-statische ontlading of piekspanning, ontkoppel de stroombron en de batterijen en sluit deze daarna weer aan.

ALGEMENE FUNCTIES

1. **De radio aan en uit zetten**
Druk op de **Aan/uit toets** om de radio in te schakelen of terug op standby te zetten.
2. **Kiezen tussen DAB / FM / Bluetooth / AUX IN modus**
Druk op de **Audiobron keuzetoets** om van de ene naar de andere modus te gaan.
3. **De radio afstemmen op de gewenste zender**
Draai aan de **Frequentie draaiknop** (rechts).
4. **Volume aanpassen**
Draai aan de **Volume draaiknop** (links).
5. **Toon aanpassen**
Druk de **Volume draaiknop** (links) en houd deze ongeveer 3 seconde ingedrukt en draai vervolgens om de Bass en Treble aan te passen.
6. **Bluetooth verbinden**
Druk op de **Audiobron keuzetoets** tot de Bluetooth modus is geselecteerd. Open op uw mobiele telefoon de Bluetooth instellingen en zoek naar "PP Slim 2" en verbind hiermee. Zodra de naam van uw mobiele telefoon op de LCD display wordt weergegeven kunt u beginnen met streamen.
7. **Muziek afspelen van een verbonden mobiele telefoon**
Druk op de **Terug spoelen, Vooruit spoelen** en **Afspelen/Pauze** knoppen (Preset 3, 4 en 5)

EERSTE GEBRUIK VAN DE RADIO

1. Plaats de radio op een vlakke ondergrond.
2. Zet de antenne, die zich bovenop de radio bevindt, rechtop.
3. Steek de stekker in het stopcontact. De radio zal vanzelf opstarten en enkele seconden in de display "WELCOME TO DIGITAL RADIO" aangeven en automatisch het DAB- en FM-frequentiebereik scannen.
4. Als de automatische scan klaar is, worden de 5 sterkste FM zenders en de eerste 5 DAB zenders opgeslagen als preset. Na deze eerste scan zal de radio zichzelf uitschakelen en de tijd en datum weergeven.
5. Als er geen signalen worden gevonden, dan zal de tijd niet worden bijgewerkt. Het kan in dit geval nodig zijn om de radio te herpositioneren op een plaats met betere ontvangst.

DAB MODUS

De radio gebruiken – DAB

1. Zet de antenne rechtop. Druk op de **Aan/Uit toets** om de radio in te schakelen.
2. Kies de DAB modus door deze te kiezen met de **Audiobron keuzetoets**.
3. De eerste zender (in numerieke-alpha volgorde 0...9...A...Z) in de zenderlijst zal afspelen. De display toont de naam van de zender.
Als de radio eerder is gebruikt zal de laatst geselecteerde zender afspelen.
4. Als geen zendersignaal wordt gevonden wordt "No stations available" ("Geen zenders beschikbaar") weergegeven. Het kan dan nodig zijn om de radio te verplaatsen naar een andere positie met een betere radio-ontvangst. U kunt dan een Auto Scan uitvoeren om zenders te zoeken. Zie verderop "**Nieuwe zenders zoeken – DAB**".

Een zender kiezen – DAB

1. Druk op de **Aan/Uit toets** om de radio in te schakelen.
2. Kies de DAB modus door deze te kiezen met de **Audiobron keuzetoets**. De display geeft aan "Now tuning" gedurende enkele seconden.
3. De display geeft de naam van de zender aan die speelt aan.
4. Draai de **Frequentie draaiknop** om door de lijst van beschikbare zenders te lopen.
5. Als de naam van de gewenste zender verschijnt druk dan op de **Frequentie draaiknop** om de zender te selecteren.

Opmerking: Als na het selecteren de display aangeeft "No stations available" dan kan het nodig zijn de radio te verplaatsen naar een andere positie om ontvangst te krijgen.

Display modus – DAB

In de DAB modus kan de radio diverse informatie aangeven.

1. Druk op de **Info toets** om de diverse informatie te doorlopen.
 - a. Lopende tekst Geeft mededelingen van de beluisterde zender als doorlopende tekst aan.
 - b. Signaal sterkte Geeft het ontvangen niveau van de signaalsterkte van de zender aan. Het open blokje geeft het minimum signaalniveau aan nodig voor een goede ontvangst.
 - c. Programma type Geeft het type programma aan die u hoort, bijv. pop, klassiek, nieuws, enz.
 - d. Multiplex naam Geeft de naam van de multiplex aan waartoe de zender behoort.
 - e. Kanaal & frequentie Geeft het nummer en de frequentie aan van de zender.
 - f. Bit rate & audio type Geeft de "audio bit rate" en de "audio format" van de betreffende uitzending weer.
 - g. Tijd en datum Geeft de actuele tijd en de datum aan.

Nieuwe stations zoeken – DAB

Van tijd tot tijd kunnen er nieuwe zenders beschikbaar zijn. Om deze te vinden:

1. In DAB modus, druk op de Menu toets, de display geeft aan "Full scan".
2. Druk op de Frequentie draaiknop, de radio scant de frequenties van de DAB Band III.
Als er nieuwe zenders gevonden worden dan worden deze toegevoegd aan de zenderlijst.

Handmatig zenders zoeken – DAB

Handmatig afstemmen geeft u de mogelijkheid om direct zenders te kiezen in de DAB Band III.

1. In DAB modus, druk op de **Menu toets**, de display geeft aan "Full scan".
2. Draai de **Frequentie draaiknop** tot de display "Manual tuning" aangeeft. Druk op de Frequentie draaiknop.
3. Draai de **Frequentie draaiknop** om de gewenste DAB frequentie te zoeken. Druk op de **Frequentie draaiknop** om deze gewenste frequentie te selecteren.
4. De signaalsterkte display geeft het ontvangen niveau van de zender aan. Het open blokje geeft het minimum signaalniveau aan nodig voor een goede ontvangst. De signaalsterkte aanduiding verandert mogelijk als u de positie van de antenne en/of de radio verandert.
5. Als een DAB signaal gevonden is toon de display de naam van het station. Nieuwe zenders worden toegevoegd aan de lijst van de radio.
6. Druk op de **Frequentie draaiknop** om terug te keren naar het standard DAB menu.

Dynamic Range Control (DRC) instellingen – DAB

DRC kan zachtere geluiden beter hoorbaar maken als de radio in een lawaaierige omgeving gebruikt wordt.

1. In DAB Modus, druk op de **Menu toets**, de display geeft aan "Full scan".
2. Draai de **Frequentie draaiknop** tot de display "DRC value" aangeeft. Druk op de **Frequentie draaiknop**.
3. Draai de **Frequentie draaiknop** tot de gewenste DRC instelling (standaard is Off).
 - i. DRC Off DRC uitgeschakeld.
 - ii. DRC 1/2 DRC niveau op ó van het uitgezonden niveau.
 - iii. DRC 1 DRC volledig weergegeven als uitgezonden.
4. Druk op de **Frequentie draaiknop** om te bevestigen en terug te keren naar het standaard DAB menu.

Opmerking: Niet alle DAB zender gebruiken de DRC functie. Als de zender geen DRC informatie meezendt hebben de DRC instellingen van de radio geen effect

Zenders snoeien “Prune” – DAB

Als u zich verplaatst naar een ander gebied of land kunnen bepaalde zenders niet meer beschikbaar zijn. Ook kunnen bepaalde zenders stoppen met uitzenden of van frequentie veranderen. De “Prune” (“Snoei”) functie verwijdert dan de niet beschikbare zenders uit uw zenderlijst.

1. In DAB modus, druk op de **MENU knop**, de display geeft “Full scan” aan.
2. Draai de **Frequentie draaiknop** tot de display “Prune” aangeeft.
3. Druk op de **Frequentie draaiknop**.
4. Draai de **Frequentie draaiknop** om te kiezen tussen “Yes” (“Ja”) of “No” (“Nee”) (standaard is Nee).
Selecteer “Yes” om te functie te gebruiken, anders, selecteer “No”.
5. Druk op de **Frequentie draaiknop** om te bevestigen. De display gaat weer terug naar de normale radio weergave.

Opmerking: Als u zich verplaatst naar een ander gebied of land kunt u best ook nieuwe zenders zoeken. Zie hiervoor “Nieuwe zenders zoeken”.

FM MODUS

Bediening van de radio

Automatische zenderzoek functie - FM

1. Druk op de **Aan/Uit toets** om de radio in te schakelen.
2. Kies de FM modus door het drukken op de **Audiobron keuzetoets**.
3. Bij het eerste gebruik zal de zender in voorkeuze-geheugen 1 afgespeeld worden. Als de radio eerder gebruikt werd dan speelt de laatst beluisterde zender af.
4. Druk op de **Frequentie draaiknop** om de zoekfunctie (“scanning”) te starten. De radio zoekt en stopt onmiddellijk, wanneer hij een zender met voldoende signaalsterkte vindt.
5. Na een paar seconden zal de display worden geupdate en de zendernaam weergegeven wanneer er RDS informatie wordt ontvangen.
6. Om een volgende zender te zoeken drukt u opnieuw op de **Frequentie draaiknop**.
7. Om zenders in tegenovergestelde richting te zoeken draait u de **Frequentie draaiknop** met de wijzers van de klok mee (voor het zoeken van lage naar hoge frequentie) of tegen de wijzers van de klok in (voor het zoeken van hoge naar lage frequentie) en druk dan op de **Frequentie draaiknop**.
8. Wanneer het einde van het frequentiebereik is bereikt, begint de radio opnieuw te zoeken vanaf het tegenovergestelde einde van het frequentiebereik.

Manuele afstemming – FM

1. Druk op de **Aan/Uit toets** om de radio in te schakelen.
2. Kies de FM modus door het drukken op de **Audiobron keuzetoets**.

3. Draai de **Frequentie draaiknop** voor het instellen van de gewenste FM zender. De radiofrequentie gaat in stappen van 50 kHz.
4. Draai eventueel de antenne tot u de beste ontvangst bereikt. Wanneer de radio RDS zenderinformatie ontvangt zal, indien beschikbaar, de zendernaam worden weergegeven.
5. Wanneer het einde van het frequentiebereik is bereikt, begint de radio opnieuw te zoeken vanaf het tegenovergestelde einde van het frequentiebereik.

RDS zender-service – FM

RDS (Radio Data System) is een informatiesysteem dat behalve het normale FM radioprogramma onhoorbare digitale informatie meezendt. Wanneer de radio een RDS zender ontvangt en de ontvangst voldoende sterk is, verschijnt de naam van de zender in de LCD display. Het kan even duren tot deze RDS informatie beschikbaar is.

Oproepen van de RDS-informatie

Wanneer u naar een FM-zender met RDS-systeem luistert, drukt u meermaals op de Info toets om door de RDS-informatie te lopen. Dit functioneert alleen wanneer het niveau van de ontvangst voldoende sterk en helder is.

- | | |
|-------------------------|---|
| a. Radiotekst (RT) | Geeft mededelingen van de beluisterde zender als doorlopende tekst aan. |
| b. Programma-type (PTY) | Geeft het type zender aan die u hoort, bijv. pop, klassiek, nieuwsberichten, enz. |
| c. Frequentie | Geeft de frequentie van de beluisterde zender weer. |
| d. Signaalsterkte | Geeft het ontvangen niveau van de signaalsterkte van de zender aan. |
| e. Tijd en datum | Geeft het huidig tijdstip (24-uren klok) en de datum weer. |

Scan gevoeligheid instelling – FM

De radio scant normaal alle FM zenders inclusief diegene met een zwakker signaal. U kunt de scan functie echter ook instellen dat deze alleen de zenders met een sterk signaal voor een goede ontvangst vindt.

1. Druk op de **Aan/Uit toets** om de radio in te schakelen.
2. Kies de FM modus door het drukken op de **Audiobron keuzetoets**.
3. Druk op de **Menu-toets**. De display geeft aan “Scan setting”.
4. Druk op de **Frequentie draaiknop**.
5. Draai de **Frequentie draaiknop** om te selecteren tussen “All stations” (“Alle zenders”) of “Strong stations” (“Sterke zenders”) Standard instelling is “All stations”. De “Strong stations” optie zorgt ervoor dat de radio alleen de sterke zenders vindt bij het scannen.
6. Druk op de **Frequentie draaiknop** om te instelling te bevestigen.

VOORKEUZE ZENDERS

Instellen van zenders in het voorkeuze-geheugen

Deze radio beschikt over 5 voorkeuze-geheugens, 5 voor DAB en 5 voor FM. Het voorkeuze-geheugen wordt opgeslagen in de radio ook als de stroombron onderbroken wordt.

1. Druk op de **Aan/Uit toets** om de radio in te schakelen.
2. Kies de FM of DAB modus door het drukken op de **Audiobron keuzetoets**.
3. Stel de gewenste zender in.
4. Houd de gewenste **Voorkeuze-toets** ingedrukt tot de radio piept en "saved" ("opgeslagen") aangeeft.
5. Herhaal stap 3 en 4 voor de overige voorinstellingen.
6. In de voorkeuze-geheugens vooraf ingestelde zenders kunnen op de bovenstaande wijze weer worden overschreven.

Oproepen van zenders uit het voorkeuze-geheugen

1. Druk op de **Aan/Uit toets** om de radio in te schakelen.
2. Kies de FM of DAB modus door het drukken op de **Audiobron keuzetoets**.
3. Druk kort op de gewenste **Voorkeuze-toets** en de display toont het voorkeuzenummer en de zenderfrequentie

BLUETOOTH MODUS

Bluetooth koppelen met uw mobiele telefoon

1. Druk op de **Aan/Uit toets** om de radio aan te zetten.
2. Kies de Bluetooth modus door het drukken op de **Audiobron keuzetoets**.
3. Op de display wordt "Not connected" ("Niet verbonden") weergegeven wanneer uw radio nog niet gekoppeld is met een mobiele telefoon. Ook gaat het blauwe Bluetooth LED aan de voorkant knipperen.
4. Open op uw mobiele telefoon het bluetooth menu, zoek en selecteer "**PP Slim 2**" in de lijst van gevonden Bluetooth apparaten (Bluetooth instellingen kunnen per merk en type mobiele telefoon variëren, lees hiervoor de handleiding van uw mobiele telefoon).
5. Wanneer er succesvol een verbinding tot stand is gebracht, geeft de display op de 1e regel "Bluetooth Connected" weer en op de 2e regel de naam van uw mobiele telefoon gedurende ongeveer 2 seconden. Het blauwe **Bluetooth LED** stopt met knipperen wanneer de verbinding tot stand is gebracht.
6. Tot slot wordt op de display van de radio op de 1e regel de naam van de verbonden mobiele telefoon weergegeven.

Muziek afspelen vanaf uw mobiele telefoon

1. Druk op de **Aan/Uit toets** om de radio aan te zetten.
2. Kies de Bluetooth modus door het drukken op de **Audiobron keuzetoets**.
3. Speel de gewenste muziek af vanaf de media spelers van uw gekoppelde mobiele telefoon.
4. Het afspelen van uw muziek kunt u besturen met de **Terug spoelen, Vooruit spoelen** en **Afspelen/Pause toetsen**. (voorkeuze knoppen 3, 4 and 5) op de radio.
5. Als het afspelen is gestart wordt in de display de naam van het liedje weergegeven.

Display modes – Bluetooth

In de bluetooth modus kan de radio diverse informatie weergeven van het op dat moment spelende nummer. Druk op de **INFO toets** om te wisselen tussen de verschillende weergaves.

- | | |
|-----------------|---|
| a. Muziek titel | Weergave van de muziektitel van het huidige bestand. |
| b. Artiest | Weergave van de artiestnaam van het huidige bestand. |
| c. Album | Weergave van de albumnaam van het huidige bestand. |
| d. Status | Weergave van de afspeelstatus. Bijvoorbeeld playing of stopped. |
| e. Muziek info | Weergave van het muziekformaat en sample rate van het huidige bestand. Bijvoorbeeld "AAC" als formaat en "44100Hz" als sample rate. |
| f. Tijd & datum | Weergave van de huidige tijd en datum. |

Opnieuw koppelen - Bluetooth

De Bluetooth functie kan op verschillende manieren ingesteld worden:

1. In de Bluetooth modus, druk op de **MENU toets** om naar de instellingen te gaan.
2. Draai de **Frequentie draaiknop** om "Disconnect BT" te selecteren, en druk op de **Frequentie draaiknop** om te selecteren.
3. Het LCD display zal gedurende enkele seconden "Please wait" weergeven terwijl de huidige verbinding wordt verbroken.
4. Het LCD display geeft "Not connected" weer en de radio is klaar om met een ander apparaat te koppelen.
Het blauwe **Bluetooth LED** op de voorkant van de radio zal knipperen.

Opmerking: "Disconnect BT" verbreekt onmiddellijk de Bluetooth verbinding met de radio en plaatst de radio in de "vindbaar mode". Op deze manier kunt u verbinding maken met een ander apparaat. Indien er geen nieuwe verbinding tot stand wordt gebracht zal de radio automatisch proberen te verbinden met het laatste apparaat, wanneer de radio uit en terug aan wordt geschakeld.

De Auto-Power management-functie wordt geactiveerd in de Bluetooth modus. Als er gedurende een periode van meer dan 15 minuten, geen signaal* via Bluetooth binnenkomt, dan zal de Handsfree radio automatisch overschakelen naar stand-by modus. Als u op de **Aan/Uit toets** drukt zal de radio terug aan gaan.

* Ook als het inkomende signaal van de externe bron te zacht is en gedurende 15 minuten niet gedetecteerd kan worden zal de radio in standby modus worden gezet door het Auto-Power management systeem.
Om dit te voorkomen kunt u het signaal van de externe bron harde zetten.

AUX IN MODUS

Achter de rubberen afdekking bevindt zich een 3,5mm stereo Aux in ingang voor het aansluiten van een extern audio-apparaat zoals bijv. een MP3-speler of een CD-speler (niet meegeleverd bij de radio).

1. Verbind een audiobron met de Aux in ingang.
2. Druk op de **Audiobron keuzetoets** om AUX IN te kiezen. De display geeft "AUX IN" aan.
3. Speel de externe speler af.
4. Stel het volume van zowel de radio als de speler in op het gewenste luisterniveau.
5. Zorg ervoor dat de rubberen afdekking na het gebruik weer goed wordt gesloten, zodat er geen vocht of vuil in de radio kan binnendringen.

Opmerking: Gebruik de Aux in ingang nooit in de regen of in een vochtige omgeving om te voorkomen dat er vocht binnendringt in de radio! Houd de rubberen afdekking altijd gesloten in deze omstandigheden.

De Auto-Power management-functie wordt geactiveerd in de AUX IN modus. Als er gedurende 15 minuten geen signaal * ontvangen wordt door de Aux in ingang dan schakelt de radio vanzelf naar de standby-stand (Off). De display gaat ook uit. Het apparaat kan weer aangezet worden door op de **Aan/uit knop** te drukken.

* Ook wanneer het binnenkomende signaal van het externe apparaat te zwak is en niet kan worden gedetecteerd gedurende een periode van meer dan 15 minuten met de Auto-Power management, zal de radio overschakelen naar de standby-stand. Om dit te voorkomen verhoogt u het uitgangsvolume van de externe speler iets tot het voldoende te detecteren is.

DE KLOK INSTELLEN

De klok kan alleen worden ingesteld wanneer de radio is uitgeschakeld (in standby modus). Wanneer er 5 seconden lang geen toetsen worden ingedrukt, verlaat de radio de instellingsmodus van de klok en de instelling wordt gewist.

1. Houd de **Frequentie draaiknop** 12 seconden ingedrukt tot de cijfers voor de uren op de display knipperen.
2. Draai de **Frequentie draaiknop** om de uren in te stellen.
3. Druk de **Frequentie draaiknop** in en de cijfers van de minuten knipperen.
4. Draai de **Frequentie draaiknop** om de minuten in te stellen.
5. Druk de **Frequentie draaiknop** in ter bevestiging en op de display knippert de dag.
6. Draai de **Frequentie draaiknop** om de actuele dag in te stellen.
7. Druk de **Frequentie draaiknop** in ter bevestiging en de maand knippert.
8. Draai de **Frequentie draaiknop** om de lopende maand in te stellen.
9. Druk de **Frequentie draaiknop** in ter bevestiging en op de display knippert het jaar.
10. Draai de **Frequentie draaiknop** om het lopende jaar in te stellen.

11. Druk de **Frequentie draaiknop** in ter bevestiging en "SYNCLOCK ON" (SYNCLOCK AAN) knippert.
12. Draai de **Frequentie draaiknop** voor de keuze van "SYNCLOCK ON" (SYNCLOCK AAN) of "SYNCLOCK OFF" (SYNCLOCK UIT).
13. Druk de **Frequentie draaiknop** in ter bevestiging en beëindiging van de instelling.

WEKKER

De wekker kan alleen worden ingesteld wanneer de radio is uitgeschakeld (in standby modus). Wanneer er 10 seconden lang geen toetsen worden ingedrukt, verlaat de radio de instellingsmodus van de wekker en de instelling wordt gewist. Ook als u op de **Menu toets** drukt tijdens het instellen, verlaat de radio de instellingsmodus en zal terugkeren naar standby modus zonder de instellingen te bewaren.

Wekker instellen

1. Druk ongeveer 3 seconden op de **Menu toets**, tot de display "ALARM SET" weergeeft en de cijfers van de uren knipperen.
2. Draai aan de **Frequentie draaiknop** om het uur in te stellen.
3. Druk op de **Frequentie draaiknop** om te bevestigen en de cijfers van de minuten zullen nu knipperen.
4. Draai aan de **Frequentie draaiknop** om de minuten in te stellen.
5. Druk op de **Frequentie draaiknop** om te bevestigen.
6. De display zal dan "ALARM SOURCE" weergeven. U kunt kiezen tussen "BUZZER", "DAB", "FM RADIO", "USB" of "SD". Draai aan de **Frequentie draaiknop** om een keuze te maken. Als u "DAB" of "FM RADIO" kiest dan wordt u gewekt met de laatste zender waar u naar luisterde in deze modus.
7. Druk op de **Frequentie draaiknop** om te bevestigen.
8. De display zal dan "VOL XX" weergeven. Draai aan de **Frequentie draaiknop** om het gewenste volume in te stellen.
9. Druk op de **Frequentie draaiknop** om te bevestigen.

Wekker functie in- en uitschakelen

Om de wekkerfunctie in te schakelen, druk op de **Menu toets**. Vervolgens wordt er op de display linksboven een wekker icoontje getoond (een bel). Om de wekkerfunctie uit te schakelen, druk nogmaals op de **Menu toets**. Het wekker icoontje zal niet meer worden weergegeven.

Om de wekker uit te zetten wanneer hij afgaat drukt u simpelweg op de **Aan/uit toets**.

LOUDNESS

Druk op de **Loudness toets** voor compensatie op de lageren en hogere geluidsfrequenties. Het effect zal het best hoorbaar zijn als de radio is ingesteld op een lager volumenniveau (Dynamic Loudness).

1. Druk op de **Loudness toets** om te activeren, de display toont "Loudness On".
2. Druk nogmaals op de **Loudness toets** om uit te schakelen, de display toont "Loudness Off".

TOONREGELING

Met de **Toonregeling (Tone)** functie kunnen de lage tonen (Bass) en hoge tonen (Treble) aan uw persoonlijke voorkeur aangepast worden.

1. Druk op de **Aan/Uit toets** om de radio in te schakelen.
2. Druk op de **Volume/Tone draaiknop** gedurende 3 seconden. De display toont "BASS 0".
3. Draai aan de **Volume/Tone draaiknop** om het gewenste Bass niveau in te stellen.
4. Druk op de **Volume/Tone draaiknop** om te bevestigen, de display toont "TREBLE 0".
5. Draai aan de **Volume/Tone draaiknop** om het gewenste Treble niveau in te stellen.
6. Druk op de **Volume/Tone draaiknop** om te bevestigen en terug te keren naar de normale weergave

TAAL INSTELLEN

Het bedieningsmenu kan worden ingesteld op diverse talen.

1. Druk op de **Aan/Uit toets** om de radio in te schakelen.
2. Druk op de **Menu toets** en draai de **Frequentie draaiknop** tot de display "System" toont.
3. Druk op de **Frequentie draaiknop** en draai daarna de **Frequentie draaiknop** tot de display "Language" ("Taal") toont.
4. Druk op de **Frequentie draaiknop** om in het taal-instellingsmenu te gaan.
5. Draai de **Frequentie draaiknop** om de gewenste taal te selecteren. Standaard instelling is Engels.
6. Druk op de **Frequentie draaiknop** om de instelling te bevestigen.

SOFTWARE VERSIE

De weergave van de software kan niet worden aangepast en is alleen voor uw informatie. U kunt de software versie zien in de DAB, FM en Bluetooth modus.

1. Druk op de **Aan/Uit toets** om de radio in te schakelen.
2. Kies de FM, DAB of Bluetooth modus door het drukken op de **Audiobron toets**.
3. Druk op de **Menu toets** en draai de **Frequentie draaiknop** tot de display "System" toont.
4. Druk op de **Frequentie draaiknop** en draai daarna de **Frequentie draaiknop** tot de display "SW version" toont.
5. Druk op de **Frequentie draaiknop** om de software versie te zien.
6. Druk op de **Frequentie draaiknop** om terug te keren naar de standard radio-menu.

Opmerking: De USB aansluiting in het batterijen compartiment is voor het eventuele upgraden van de software indien nodig.

SYSTEEM RESET

Als de radio niet correct functioneert of b.v. de weergave in de display ontbreekt, geheel of gedeeltelijk, voer dan de volgende procedure.

1. Druk op de **Aan/Uit toets** om de radio in te schakelen.
2. Druk op de **Menu toets** and draai de **Frequentie draaiknop** tot de display "System" toont.
3. Druk op de **Frequentie draaiknop** en draai daarna de **Frequentie draaiknop** tot de display "Factory reset" toont.
4. Druk op de **Frequentie draaiknop** en draai daarna de **Frequentie draaiknop** om te selecteren tussen "Yes" ("Ja") en "No" ("Nee")
5. Druk op de **Frequentie draaiknop** om de instelling te bevestigen.
6. Een volledige reset wordt uitgevoerd. Het voorkeuze-geheugen wordt gewist en alle instellingen terug gezet naar de zogenaamde "Fabrieksinstellingen". De display zal "WELCOME TO DIGITAL RADIO" aangeven en automatisch het DAB- en FM- frequentiebereik opnieuw scannen. In geval van storing ten gevolge van electro-statische ontlading, reset de radio als hierboven beschreven. Als dat niet werkt verwijder de stekker uit het stopcontact en de batterijen en sluit deze daarna weer aan.

DISPLAY VERLICHTING

LCD display verlichting instellen

1. Druk op de **Aan/Uit toets** om de radio in te schakelen.
2. Druk op de **Menu toets**, en draai daarna de **Frequentie draaiknop** tot “System” op de display verschijnt.
3. Druk op de **Frequentie draaiknop**; draai daarna de **Frequentie draaiknop** tot “LCD backlight” op de display verschijnt.
4. Druk op de **Frequentie draaiknop** om toegang te krijgen tot het LCD display verlichting menu.
5. Draai de **Frequentie draaiknop** om “on” te selecteren, deze instelling laat de LCD display verlichting altijd aan wanneer de radio is aangesloten op het stroomnet.
6. Of draai de **Frequentie draaiknop** om “off” te selecteren (standaard), met deze instelling blijft de LCD display verlichting 10 seconden aan nadat een knop is ingedrukt wanneer deze is aangesloten op het stroomnet.
7. Druk op de **Frequentie draaiknop** om de keuze te bevestigen.

Opmerking: De LCD display verlichting instelling „on” is alleen van toepassing wanneer de radio is aangesloten op het stroomnet. Wanneer de radio speelt op batterijen zal de instelling automatisch naar „off” gaan, waarbij de LCD display verlichting 10 seconden aan gaat nadat een knop is ingedrukt. Wanneer de radio weer wordt aangesloten op het stroomnet zal de laatst ingestelde instelling worden gebruikt.

BLUETOOTH LED

Bluetooth LED instellen

1. Druk op de **Aan/Uit toets** om de radio in te schakelen.
2. Druk op de **Menu toets**, en draai daarna de **Frequentie draaiknop** tot “System” op de display verschijnt.
3. Druk op de **Frequentie draaiknop**; draai daarna de **Frequentie draaiknop** tot “Bluetooth LED” op de display verschijnt.
4. Druk op de **Frequentie draaiknop** om toegang te krijgen tot het Bluetooth LED menu.
5. Draai de **Frequentie draaiknop** om “on” te selecteren (standaard), bij deze instelling blijft het Bluetooth LED branden wanneer er een verbinding is.
6. Of draai de **Frequentie draaiknop** om “off” te selecteren, zodat het Bluetooth LED uitgeschakeld is wanneer er een verbinding is.
7. Druk op de **Frequentie draaiknop** om de keuze te bevestigen.

Opmerking: De instelling Bluetooth LED “on” is alleen functioneel in de Bluetooth modus. Als de instelling op “off” staat, zal het blauwe LED uit staan of er nu een telefoon verbonden is (niet knipperen) of niet niet (knipperen).

RADIO NAAM OPTIE

U kunt de radio voorzien van een zelf in te stellen naam. Wanneer u een naam heeft ingesteld, toont de display deze naam bij het in- en uitschakelen van de radio.

1. Druk op de **Aan/Uit toets** om de radio aan te zetten.
2. Druk op de **Menu toets**, en draai aan de **Frequentie draaiknop** tot “System” op de display verschijnt.
3. Druk op de **Frequentie draaiknop**; draai aan de **Frequentie draaiknop** tot “Name” op de display verschijnt. Druk op de **Frequentie draaiknop**.
4. Draai aan de **Frequentie draaiknop** om de karakters te selecteren. De maximale lengte van de nieuwe naam is 16 karakters.
5. Druk op de **Frequentie draaiknop** om het geselecteerde karakter te bevestigen. Wanneer u drukt op de **Frequentie draaiknop**, zal de cursor naar de volgende positie gaan.
6. Druk op de **P3/◀** of **P4/▶** knop om de cursor naar links of rechts te verplaatsen.
7. Herhaal stap 4 tot 6 om de naam van de radio in te stellen.
8. Om de aangepaste naam op te slaan en de functie te beëindigen, kunt u alle 16 karakters instellen of druk op de **Menu toets**.
9. Als u klaar bent met het instellen van de naam, geeft de display “Confirm changes” aan op de bovenste regel van de display, op de tweede regel staat “OK” om op te slaan en “Cancel” om aanpassingen ongedaan te maken.
10. Om op te slaan, draai de **Frequentie draaiknop** tot “OK” op de display is geselecteerd, en druk op de **Frequentie draaiknop** om te sluiten. Hiermee is de nieuwe naam van de radio opgeslagen.
11. Om te annuleren, draai de **Frequentie draaiknop** tot “Cancel” op de display verschijnt, en druk op de **Frequentie draaiknop** om af te sluiten. Na deze actie zijn de aanpassingen ongedaan gemaakt en is de vorige naam weer hersteld.
12. De volgende keer dat de radio ingeschakeld wordt, toont de display “Welcome” op de bovenste regel en de ingestelde naam op de tweede regel.
13. Wanneer de radio wordt uitgeschakeld, toont de display “Goodbye” op de bovenste regel en de ingestelde naam op de tweede regel.

Opmerking:

- Wanneer u tijdens het instellen 20 seconden geen keuze maakt worden de instellingen ongedaan gemaakt en de eerder ingestelde naam hersteld.
- Standaard is de naam niet ingesteld. De door u ingestelde naam zal na een systeem reset verdwijnen.
- De radio ondersteunt een naam tot maximaal 16 karakters.

GARANTIE

Dit product heeft twee jaar garantie.

WAARSCHUWING DE GARANTIE VERVALT INDIEN DE BEHUIZING VAN HET APPARAAT GEOPEND IS OF INDIEN HET APPARAAT DOOR DE EINDGEBRUIKER OP ENIGERLEI WIJZE GEMODIFICEERD OF VERANDERD IS.

De voorwaarden van de garantie van deze radio dekken niet de volgende zaken:

- Schade, beschadigingen en breuk veroorzaakt door verkeerd gebruik, misbruik, verwaarlozing, wijzigingen, ongevallen of ongeautoriseerde reparaties.
- Normale gebruiksslijtage.
- Batterijen

INFORMATIE

Technische data

Dit apparaat is ontstoord volgens de geldende EU-richtlijnen.

Dit product voldoet aan de Europese richtlijnen 2006/95/EG, 2005/32/EG en 2004/108/EG.

Dit apparaat voldoet aan de regelgeving inzake veiligheid DIN EN 60065.

Open nooit de behuizing van het apparaat. De fabrikant aanvaardt geen aansprakelijkheid voor schade als gevolg van onjuiste behandeling.

Het typeplaatje bevindt zich aan de onderkant van het apparaat.

Opmerking over milieubescherming



Dit product werd van kwalitatief hoogwaardige onderdelen en materialen vervaardigd die opnieuw gebruikt en gerecycled kunnen worden. Verwijder dit product daarom aan het eind van zijn leven niet met het normale huisvuil. Breng het naar een verzamelplaats voor het recyclen van elektronische en elektrische apparaten. Hierop wordt door dit symbool op het product, in de gebruikershandleiding en op de verpakking gewezen.

Informeer u over verzamelplaatsen bij de gemeentelijke instanties. Help door het recyclen van niet meer te gebruiken producten mee aan de bescherming van het milieu.

Stroombron

Netstroom: AC 230 V ~ 50/60Hz

Batterijen: 6 x AM3/AA/LR6

Stroom verbruik (netstroom)

Gebruik: < 14 W (max)

Standby: < 1 W

Frequentiebereik

FM 87.50MHz – 108.00 MHz

DAB 174.928MHz – 239.200MH

Speaker

Grootte 1 x Ø 77mm

Weerstand 8 ohms

Uitgangsvermogen

Nominaal 1 x 7W

Aux in ingang

Ø 3.5mm

INHALTVERZEICHNIS

INHALTVERZEICHNIS	1
WICHTIGE SICHERHEITSVORKEHRUNGEN	3
GERÄTEÜBERSICHT	5
STROMVERSORGUNG	6
ALLGEMEINE FUNKTIONEN	7
ERSTMALIGER GEBRAUCH DES RADIOS	8
DAB-MODUS	8
Radiobetrieb – DAB	8
Sender einstellen – DAB	8
Anzeigeoptionen – DAB	9
Neue Sender auffinden – DAB	9
Manuelle Sendersuche – DAB	9
Dynamikbereich-Einstellungen (DRC) – DAB	10
Sender löschen "Prune" – DAB	10
UKW-MODUS	11
Radiobetrieb - Sendersuche - UKW	11
Manuel Sendersuche – UKW	11
RDS-Optionen – UKW	12
Empfindlichkeit der Sondersuche – UKW	12
LIEBLINGSENDER	13
Sender als Favorit speichern	13
Gespeicherte Radiosender einschalten	13
BLUETOOTH-MODUS	13
Per Bluetooth mit einem Handy koppeln	13
Musik von Ihrem Handy abspielen	14
Display-Modi – Bluetooth	14
Neustart der Bluetooth-Kopplung	14
AUX-IN-MODUS	15
UHRZEIT MANUELL EINSTELLEN	16
ALARMEINSTELLUNGEN	16
Weckalarm einstellen	16
Weckalarm ein- und ausschalten	17
LAUTHEIT	17
TON	17

INHALTVERZEICHNIS

SPRACHE EINSTELLUNGEN	18
SOFTWARE-VERSION	18
SYSTEMRÜCKSTELLUNG	19
HINTERGRUNDBELEUCHTUNG	19
BLUETOOTH LED	19
RADIONAMENOPTION	20
GARANTIE	21
INFORMATIONEN	22

WARNUNG! DIE GARANTIE WIRD NICHTIG, FALLS DAS GEHÄUSE DES GERÄTS GEÖFFNET ODER DAS ORIGINALGERÄT MODIFIZIERT ODER VERÄNDERT WURDE

WICHTIGE SICHERHEITSVORKEHRUNGEN

1. Lesen Sie alle Anleitungen durch.
2. Bewahren Sie diese Anleitungen auf.
3. Beachten Sie alle Warnungen.
4. Befolgen Sie alle Anleitungen.
5. Nur mit einem trockenen Lappen reinigen.
6. Die Belüftungsöffnungen dürfen nicht blockiert werden. Nehmen Sie die Installation gemäß den Anleitungen vor.
7. Installieren Sie das Gerät nicht in der Nähe von Wärmequellen wie Heizkörpern, Wärmespeichern, Öfen oder anderen wärmeerzeugenden Geräten (einschließlich Verstärker).
8. Versuchen Sie nicht, die Schutzvorrichtung des gepolten Steckers oder des Schukosteckers zu umgehen. Ein gepolter Stecker verfügt über zwei Kontakte unterschiedlicher Breite. Ein Schukostecker verfügt über zwei Kontaktstifte und einen Schutzkontakt. Der breitere Kontakt bzw. der Schutzkontakt sind Sicherheitsvorrichtungen. Falls der mitgelieferte Stecker nicht in Ihre Steckdose passt, lassen Sie diesen von einem Elektriker austauschen.
9. Verlegen Sie das Netzkabel so, dass niemand darüber stolpern oder es eingequetscht werden kann, insbesondere am Stecker, an Mehrfachsteckdosen und am Austritt vom Gerät.
10. Verwenden Sie nur vom Hersteller mitgeliefertes Zubehör.
11. Verwenden Sie das Gerät nur mit dem Wagen, Gestell, Stativ, Bügel oder Tisch, der vom Hersteller empfohlen bzw. mit diesem Gerät zusammen verkauft wurde. Falls Sie einen Wagen verwenden, dürfen der Wagen und das Gerät zusammen nur sehr vorsichtig umgestellt werden, um Verletzungen durch Umkippen zu vermeiden.
12. Trennen Sie das Gerät während Gewittern und längeren Zeiten des Nichtgebrauchs vom Netzstrom.
13. Lassen Sie Wartungsarbeiten nur von qualifizierten Fachkräften durchführen. Reparaturen sind bei Schäden am Gerät erforderlich, z.B. wenn das Netzkabel oder der Stecker beschädigt wurden, Flüssigkeiten oder Gegenstände in das Gerät eingedrungen sind, das Gerät Regen oder Feuchtigkeit ausgesetzt war, nicht ordnungsgemäß funktioniert oder heruntergefallen ist.
14. Schützen Sie das Gerät vor Regen und Feuchtigkeit, um die Gefahr eines Feuers oder Stromschlags zu vermeiden.
15. Abdeckung nicht entfernen. Es befinden sich keine vom Benutzer zu wartenden Teile im Inneren.
16. Stellen Sie kein offenes Feuer auf das Gerät.
17. Falls Sie das Gerät im Freien nutzen, verwenden Sie bei Regen oder feuchten Wetterbedingungen nur Batterien, um einen Stromschlag zu vermeiden. Falls das Gerät Regen oder Wasser ausgesetzt war, dürfen Sie das Netzkabel und den Stecker erst dann wieder anschließen, wenn diese vollständig getrocknet sind. Andernfalls besteht Stromschlaggefahr.
18. Schließen Sie den Netzstecker an eine Steckdose an, die leicht zugänglich ist und sich in der Nähe des Geräts befindet. So wird gewährleistet, dass Sie im Notfall einfach nur den Stecker aus der Steckdose ziehen müssen, um das Gerät vom Netzstrom zu trennen.
19. Das Typenschild befindet sich an der Unterseite des Geräts.
20. Dieses Gerät ist spritzwassergeschützt (IP65).
21. Falls das Gerät aufgrund elektrostatischer Entladung oder schneller Stoßspannung nicht mehr richtig funktioniert, ziehen Sie den Netzstecker und schließen das Gerät dann erneut an.

GERÄTEÜBERSICHT

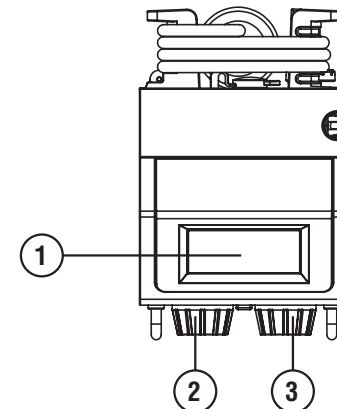

1. LCD-Display
2. Lautstärkereglern
3. Tuningregler

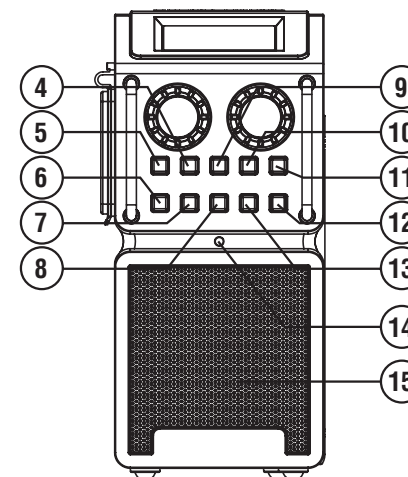

- | | |
|---------------------------------------|---|
| 4. Senderspeicher 2 | 10. Senderspeicher 4 / Schnellvorlauf |
| 5. Senderspeicher 1 | 11. Senderspeicher 5 / Wiedergabe / Pause |
| 6. Ein/Aus | 12. Menü |
| 7. Source (Signalquelle) | 13. Info |
| 8. Lautstärke | 14. Bluetooth LED |
| 9. Senderspeicher 3 / Schnellrücklauf | 15. Lautsprecher |

D

GERÄTEÜBERSICHT

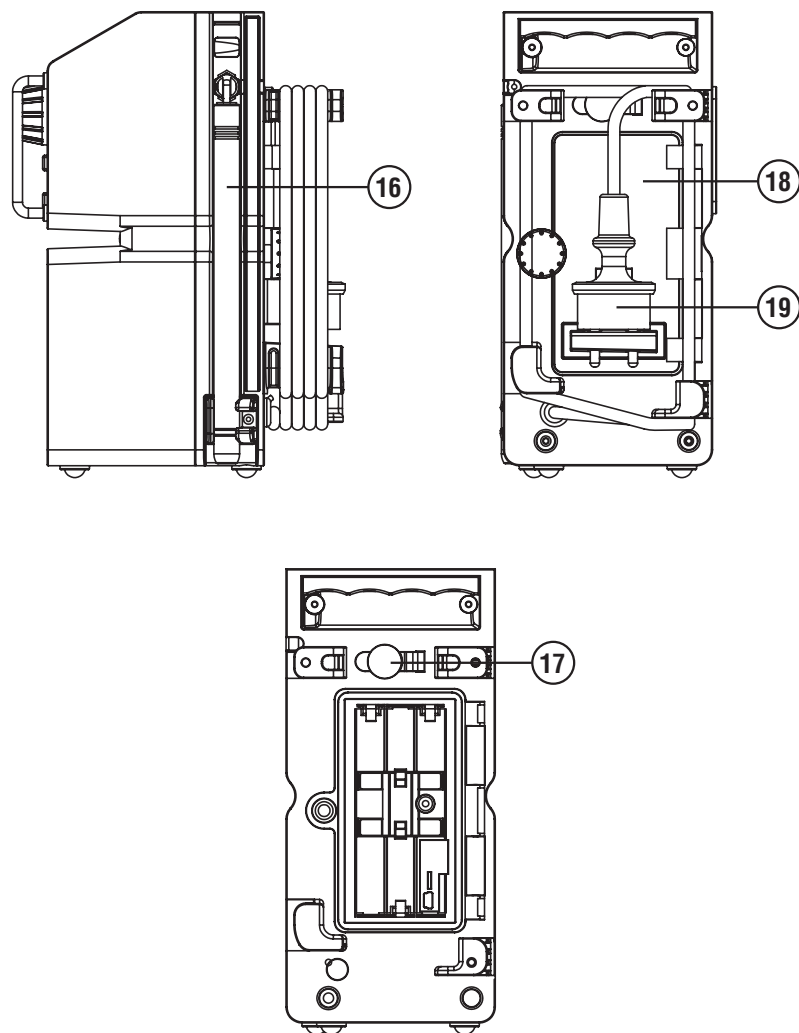

- 16. Antenne
- 17. AUX-Eingang
- 18. Batteriefach
- 19. Netzkabel / Steckerhalterung

STROMVERSORGUNG

Batteriebetrieb

1. Öffnen Sie das Batteriefach, indem Sie die Verriegelungen der Abdeckung zum Lösen links herum drehen und anschließend die Abdeckung nach unten ziehen.
2. Das Gerät kann mit Alkalibatterien (6 x 1,5V Typ IEC LR6 / UM-3 / Größe AA) oder mit NiMH-Batterien betrieben werden. Legen Sie die Batterien gemäß der Polaritätsmarkierungen im Inneren des Batteriefachs (+ und -) ein. Schließen Sie das Batteriefach und drehen Sie die Verriegelungen rechts herum fest. Schließen Sie die Abdeckung gut, damit weder Staub noch Feuchtigkeit eindringen können.
3. Falls Sie das Gerät über einen längeren Zeitraum nicht verwenden werden, sollten Sie die Batterien aus dem Radio nehmen.

Im LCD-Display des Radios wird der ungefähre Batteriestatus angezeigt. Falls der Batteriestatus sehr niedrig ist, erscheint im Display die Anzeige „Battery Low!“ und das Batteriesymbol blinkt. In solch einem Fall laden oder ersetzen Sie die Batterien möglichst bald, um den normalen Betrieb des Radios fortzusetzen.

Warnung:

Werden Batterien falsch eingelegt, besteht Explosionsgefahr. Ersetzen Sie Batterien nur durch solche des gleichen Typs.

Schützen Sie Batterien vor übermäßiger Hitze wie Sonneneinstrahlung, Feuer oder ähnlichem.

Batterien dürfen nicht verbrannt oder über den normalen Haushaltsmüll entsorgt werden. Entsorgen Sie Batterien, sofern möglich, an entsprechenden Recyclingstellen.

Netzbetrieb (AC)

Überprüfen Sie vor dem Anschluss des Netzkabels, dass die Spannung geeignet ist. Die Aufbewahrung für das Netzkabel und den Stecker ist dafür bestimmt, das Netzkabel und den Stecker aufzubewahren, wenn Sie das Radio nicht verwenden oder mit Batterien betreiben.

Hinweis:

Um das Gerät vollständig von der Netzstromversorgung zu trennen, muss der Netzstecker ganz aus der Steckdose gezogen werden. Der Netzstecker muss immer betriebsbereit sein und darf während des bestimmungsgemäßen Gebrauchs nicht blockiert werden.

Falls das Gerät aufgrund elektrostatischer Entladung oder schneller Stoßspannung nicht mehr ordnungsgemäß funktioniert, trennen Sie das Gerät vom Netz und entnehmen Sie alle Batterien. Legen Sie dann die Batterien erneut ein und schließen Sie das Gerät wieder ans Netz an.

ALLGEMEINE FUNKTIONEN

- 1. Ein- und ausschalten**
Drücken Sie die **Ein-/Ausschalttaste**, um das Gerät ein- oder in Standby umzuschalten.
- 2. Umschalten zwischen den Modi DAB / FM / Bluetooth / AUX IN**
Mit der Taste **SOURCE** schalten Sie zwischen den einzelnen Modi um.
- 3. Radiosender einstellen**
Mit dem **TUNING**-Regler rechts am Gerät stellen Sie Radiosender ein.
- 4. Lautstärke einstellen**
Stellen Sie die Lautstärke mit dem VOLUME **Lautstärkeregl**er links am Gerät ein.
- 5. Ton einstellen**
Drücken und drehen Sie den Lautstärkeregl- 6. Gerät per Bluetooth mit einem Handy koppeln**
Wählen Sie in der Bluetooth-Einstellung an Ihrem Handy das Gerät „**PP Slim 2**“.
- 7. Im Bluetooth-Modus Musik auf einem gekoppelten Handy über das Radio abspielen**
Drücken Sie die Tasten **Schnellrücklauf**, **Schnellvorlauf** und **Wiedergabe / Pause** (Senderspeicher 3, 4 und 5)

ERSTMALIGER GEBRAUCH DES RADIOS

1. Stellen Sie das Radio auf einen flachen Untergrund.
2. Ziehen Sie die Antenne oben am Gerät vorsichtig aus. Richten Sie die Antenne vertikal über dem Radio aus.
3. Schließen Sie das Netzkabel an eine Steckdose (AC) an. Das Radio wird eingeschaltet und im Display erscheint einige Sekunden lang die Anzeige „WELCOME TO DIGITAL RADIO“. Das Radio sucht dann automatisch nach Sendern der Band III DAB und UKW Frequenzbänder. Die Anzeige „Scanning“ erscheint im DAB-Modus und „Auto“ im UKW-Modus.
4. Nach dem Scan werden die 5 stärksten UKW-Sender als Favorit gespeichert. Das Radio schaltet nun in den Standby-Modus über und im Display werden die aktualisierte Uhrzeit und das Datum angezeigt.
5. Werden keine Signale gefunden, wird die Uhrzeit nicht aktualisiert. Stellen Sie das Radio gegebenenfalls an einen anderen Ort mit besserem Empfang.

DAB-MODUS

Radiobetrieb – DAB

1. Ziehen Sie die Antenne vorsichtig aus. Drücken Sie die **Ein-/Ausschalttaste**, um das Radio einzuschalten.
2. Stellen Sie mit der Taste **SOURCE** das Frequenzband DAB ein.
3. Der erste gefundene Sender der Senderliste wird wiedergegeben. Im Display erscheint der Sendername. Falls Sie das Radio bereits früher verwendet haben, schaltet das Gerät den zuletzt angehörten Sender ein.
4. Werden keine DAB-Signale empfangen, erscheint im Display die Anzeige „No stations available“. Stellen Sie das Gerät gegebenenfalls an einen anderen Ort mit besserem Empfang. Führen Sie dann eine automatische Sendersuche durch, siehe Abschnitt „**Neue Sender auffinden - DAB**“.

Sender einstellen – DAB

1. Schalten Sie das Radio mit der **Ein-/Ausschalttaste** ein.
2. Stellen Sie mit der Taste **SOURCE** das Frequenzband DAB ein. Im Display erscheint einige Sekunden lang die Anzeige „Now tuning“.
3. Im Display wird der Name des aktuellen Senders angezeigt.
4. Drehen Sie den **TUNING**-Regler, um durch die Liste der verfügbaren Sender zu scrollen.
5. Sobald der gewünschte Sender im Display erscheint, drücken Sie den **TUNING**-Regler, um den Sender wiederzugeben.

Hinweis: Falls nach der Auswahl eines Senders im Display die Anzeige „No stations available“ erscheint, ist es eventuell erforderlich, das Radio an einen anderen Ort mit besserem Empfang zu stellen.

Anzeigeoptionen – DAB

Im DAB-Modus kann das Radio eine Vielzahl von Informationen anzeigen.

1. Drücken Sie die Taste **INFO**, um durch die unterschiedlichen Anzeigeoptionen zu scrollen.
 - a. Lauftext Anzeige von Lauftexten, z.B. Senderinfos, Interpret/ Titelname, Hotline, usw.
 - b. Signalstärke Anzeige der aktuellen Signalstärke. Das leere Rechteck weist auf die Mindestsignalstärke hin, die für einen zufriedenstellenden Empfang erforderlich ist.
 - c. Programmtyp Anzeige des aktuellen Sendertyps, z.B. Pop, Klassik, Nachrichten, usw.
 - d. Multiplex-Name Anzeige des Multiplex-Namens, zu dem der aktuelle Sender gehört.
 - e. Sender Anzeige der Sendernummer und Frequenz des aktuell & Frequenz eingestellten DAB-Senders.
 - f. Bitrate Anzeige von digitaler Audio-Bitrate und Audioformat & Audioformat
 - g. Uhrzeit & Datum Anzeige von aktueller Uhrzeit und Datum.

Neue Sender auffinden – DAB

Von Zeit zu Zeit wird es neue Sender geben. Suchen Sie Sender wie folgt:

1. Drücken Sie im DAB-Modus die Taste **MENU**. Im Display erscheint die Anzeige „Full scan“.
2. Drücken Sie **TUNING**. Das Radio führt einen Scan aller Band III DAB-Kanäle durch. Wenn neue Sender gefunden werden, erhöht sich der Zähleranzeige rechts im Display und die neuen gefunden Sender werden der Senderliste des Radios hinzugefügt.

Manuelle Sendersuche – DAB

Alternativ haben Sie die Möglichkeit, manuell nach Sendern zu suchen. Anstatt das gesamte Band III automatisch zu scannen, können Sie einen Ihnen bekannten DAB-Sender direkt einstellen und alle mit diesem Sender verfügbaren Multiplex-Namen in der Senderliste speichern.

1. Drücken Sie im DAB-Modus die Taste **MENU** und drehen Sie den **TUNING**-Regler, bis im Display die Anzeige „Manual Tuning“ erscheint. Drücken Sie dann **TUNING**. Im Display werden der DAB-Sender und die Frequenz angezeigt.
2. Drehen Sie den **TUNING**-Regler, um den gewünschten Kanal oder die Frequenz zu suchen. Drücken Sie **TUNING**, um den ausgewählten Kanal einzuschalten.
3. Wenn auf dem eingestellten Kanal ein DAB-Sender verfügbar ist, wird dessen Name im Display angezeigt. Alle neu gefundenen Sender werden der Senderliste des Radios hinzugefügt.

4. Die im Display angezeigte Signalstärke spiegelt die Empfangsqualität des Senders wider. Das leere Rechteck weist auf die Mindestsignalstärke hin, die für einen zufriedenstellenden Empfang erforderlich ist. Wenn Sie die Antenne ausrichten oder das Radio umstellen, verändert sich die Signalanzeige mit der Signalstärke.
5. Wiederholen Sie die Schritte 1 bis 4, um weitere Kanäle zu suchen.
6. Drücken Sie die Taste **MENU** zweimal, um die manuelle Sendersuche zu beenden und zum normalen DAB-Betrieb zurückzukehren.

Dynamikbereich-Einstellungen (DRC) – DAB

Die Einstellung des Dynamikbereichs kann leise Töne besser hörbar machen, wenn Sie das Radio in einer lauten Umgebung benutzen.

1. Drücken Sie im DAB-Modus die Taste **MENU** und drehen Sie den **TUNING**-Regler, bis im Display die Anzeige „DRC value“ erscheint. Drücken Sie dann **TUNING**.
2. Drehen Sie den **TUNING**-Regler, um die gewünschte DRC-Einstellung auszuwählen (AUS ist die Standardeinstellung).
 - DRC off DRC ist deaktiviert, übertragene DRC-Einstellung wird ignoriert.
 - DRC high DRC ist aktiviert und entspricht der Einstellung der Sendung.
 - DRC low DRC beträgt 1/2 der Einstellung der Sendung.
3. Drücken Sie **TUNING**, um Ihre Einstellungen zu bestätigen. Das Display kehrt zur normalen Anzeige zurück.

Hinweis: Nicht alle DAB-Sendungen unterstützen die DRC-Funktion. Bei Sendungen, die DRC nicht unterstützen, sind die DRC-Einstellungen des Radios ohne Effekt.

Sender löschen “Prune” – DAB

Falls Sie umziehen, werden einige der Sender in der Liste möglicherweise nicht mehr empfangen. Einige DAB-Dienste werden im Laufe der Zeit auch aufgegeben oder ändern ihren Standort oder ihre Frequenz. Zum Entfernen solcher DAB-Sender von der Senderliste können Sie diese DAB-Sender löschen.

1. Drücken Sie im DAB-Modus die Taste **MENU**.
2. Drehen Sie **TUNING**, bis im Display „Prune“ erscheint.
3. Drücken Sie **TUNING**, um die Einstellung zu öffnen.
4. Drehen Sie **TUNING** zur Auswahl von „Yes“ oder „No“ (No ist Standardeinstellung). Wählen Sie „Yes“, um diese Funktion zu aktivieren, oder wählen Sie anderenfalls „No“.
5. Drücken Sie **TUNING** zum Bestätigen Ihrer Einstellung. Das Display kehrt zum letzten Menü zurück. Drücken Sie **MENU**, um zur normalen Radioanzeige zurückzukehren.

Hinweis: Wenn Sie Ihr Radio an einem anderen Standort verwenden, sollten Sie eine neue Suche nach Radiosendern durchführen (siehe Abschnitt „Neue Sender auffinden – DAB“).

UKW-MODUS

Radiobetrieb

Sendersuche - UKW

1. Schalten Sie das Radio mit der Ein-/Ausschalttaste ein.
2. Stellen Sie mit der Taste SOURCE den UKW-Modus ein.
3. Schalten Sie den UKW-Modus zum ersten Mal ein, wird der voreingestellte Sender auf Speicherplatz 1 abgespielt. Wurde das Radio bereits früher benutzt, wird der zuletzt angehörte Sender eingeschaltet.
4. Drücken Sie **TUNING**, um die Sendersuche zu starten. Die Suche wird automatisch unterbrochen, sobald das Radio einen Sender mit ausreichender Signalstärke gefunden hat.
5. Nach einigen Sekunden wird das Display aktualisiert. Liegen RDS-Daten vor, wird der Sendername angezeigt.
6. Drücken Sie **TUNING** erneut, um weitere Sender zu suchen.
7. Um Sender in entgegengesetzter Richtung zu suchen, drehen Sie TUNING rechts herum (um von den niedrigen zu den hohen Frequenzen zu suchen) oder links herum (um von den hohen zu den niedrigen Frequenzen zu suchen) und drücken Sie dann TUNING.
8. Am Ende des Wellenbands setzt das Radio die Suche am anderen Ende des Wellenbands fort.

Manuelle Sendersuche – UKW

1. Schalten Sie das Radio mit der **Ein-/Ausschalttaste** ein.
2. Stellen Sie mit der Taste **SOURCE** den UKW-Modus ein.
3. Drehen Sie **TUNING**, um einen UKW-Sender einzustellen. Die Frequenz ändert sich in Schritten von 50 kHz.
4. Drehen Sie die Gummiantenne für einen optimalen Empfang. Falls das Radio einen Sender mit ausreichender Signalstärke und mit verfügbaren RDS-Daten empfängt, dann erscheint im Display der Sendername.
5. Am Ende des Wellenbands setzt das Radio die Suche am anderen Ende des Wellenbands fort.

RDS-Optionen – UKW

RDS (Radio Data System) ist ein System, bei dem nicht hörbare digitale Informationen zusätzlich zum normalen UKW-Radioprogramm übertragen werden. Falls das Radio einen RDS-Sender mit ausreichender Signalstärke empfängt, erscheint der Sendername im Display. Es kann einige Zeit dauern, bis die RDS-Daten übertragen werden.

RDS-Daten aufrufen

Drücken Sie, wenn Sie einen UKW-Sender mit RDS-Daten anhören, wiederholt die Taste **INFO**, um durch die Daten zu scrollen. Dies funktioniert nur, wenn das Signal stark genug und klar ist.

- | | |
|----------------------|---|
| a. Radiotext (RT) | Anzeige der Nachricht über den aktuell eingestellten Sender als Lauftext. |
| b. Programmtyp (PTY) | Anzeige des jeweiligen Sendertyps, z.B. Pop, Klassik, Nachrichten, usw. |
| c. Frequenz | Anzeige der Frequenz des aktuell eingestellten Senders. |
| d. Signalstärke | Anzeige der Signalstärke. |
| e. Uhrzeit & Datum | Anzeige von Uhrzeit (24-Stundenformat) und Datum. |

Empfindlichkeit der Sendersuche – UKW

Das Radio sucht normalerweise alle UKW-Sender einschließlich solcher mit schwächerem Signal. Sie können die automatische Sendersuche jedoch auch benutzen, um nur Sender zu finden, deren Signal stark genug für einen guten Empfang ist.

1. Schalten Sie das Radio mit der **Ein-/Ausschalttaste** ein.
2. Stellen Sie mit der Taste **SOURCE** den UKW-Modus ein.
3. Drücken Sie **MENU**. Im Display erscheint „Scan setting“.
4. Drücken Sie **TUNING**.
5. Drehen Sie **TUNING** zur Auswahl von „All stations“ oder „Strong station“ („All stations“ ist die Standardeinstellung). Mit der Option „Strong station“ sucht das Radio nur nach Sendern mit starkem Signal.
6. Drücken Sie **TUNING** zur Bestätigung Ihrer Einstellungen. Das Display kehrt zur normalen Radioanzeige zurück.

LIEBLINGSENDER

Sender als Favorit speichern

Sie können bis zu 10 Radiosender speichern – 5 DAB-Sender und 5 UKW-Sender. Die Speichereinstellungen werden auch bei einem Stromausfall beibehalten.

1. Schalten Sie das Radio mit der **Ein-/Ausschalttaste** ein.
2. Stellen Sie mit **SOURCE** das gewünschte Wellenband ein.
3. Stellen Sie den gewünschten Radiosender ein.
4. Halten Sie die entsprechende **Speichertaste** gedrückt, bis das Radio einmal piept und im Display die Anzeige „Saved“ erscheint.
5. Wiederholen Sie die Schritte 3 und 4 für weitere Sender.
6. Bereits gespeicherte Sender können durch Befolgen obiger Vorgehensweise überschrieben werden.

Gespeicherte Radiosender einschalten

1. Schalten Sie das Radio mit der **Ein-/Ausschalttaste** ein.
2. Stellen Sie mit **SOURCE** das gewünschte Wellenband ein.
3. Drücken Sie kurz die gewünschte **Speichertaste**. Im UKW-Modus erscheint z.B. oben rechts im Display die Anzeige „P1“.

BLUETOOTH MODUS

Per Bluetooth mit einem Handy koppeln

1. Schalten Sie das Radio mit der **Ein-/Ausschalttaste** ein.
2. Stellen Sie mit **SOURCE** den Bluetooth-Modus ein.
3. Auf dem Display erscheint „Not connected“ („Nicht verbunden“) wenn das Radio noch nicht mit Ihrem Handy gekoppelt wurde. Die blaue **Bluetooth LED-Verbindungsanzeige** an der Vorderseite blinkt, falls das Radio noch nicht mit Ihrem Handy gekoppelt wurde.
4. Öffnen Sie an Ihrem Handy das Einstellungsmenü und wählen Sie die Bluetooth-Option. Wählen Sie in der Bluetooth-Geräteliste „**PP Slim 2**“ (Die Bluetooth-Anleitungen können je nach Handy variieren. Informieren Sie sich in der Bedienungsanleitung Ihres Handys entsprechend).
5. Wenn es eine Verbindung hergestellt werden konnte, wird die Anzeige in der 1. Zeile "Bluetooth verbunden" in der 2. Zeile und dem Namen Ihres Handy für ca. 2 Sekunden. Nach der erfolgreichen Bluetooth-Kopplung hört die **Bluetooth LED-Verbindungsanzeige** auf zu blinken
6. Schließlich wird auf dem Display des Radios in der 1. Zeile der Name des verbundenen handy angezeigt.

Musik von Ihrem Handy abspielen

1. Schalten Sie das Radio mit der **Ein-/Ausschalttaste** ein.
2. Stellen Sie mit **SOURCE** den Bluetooth-Modus ein.
3. Öffnen Sie an Ihrem gekoppelten Handy den Media Player und starten Sie die Wiedergabe.
4. Sie können die Wiedergabe direkt am Handy oder mit den Tasten **Schnellrücklauf**, **Schnellvorlauf** und **Wiedergabe / Pause** (Senderspeicher 3, 4 und 5) am Radio steuern.
5. Wenn die Wiedergabe gestartet wird, zeigt das Display den Musiktitel.

Display-Modi – Bluetooth

Im Bluetooth-Modus kann das Radio auf dem Display Informationen zur gerade wiedergegebenen Musik anzeigen. Betätigen Sie die Taste INFO, um die verschiedenen Typen anzuzeigen.

- | | |
|----------------------------|---|
| a. Title (Titel) | Zeigt den Titel des gerade abgespielten Musikstücks über das Display laufend an. |
| b. Artist (Künstler) | Zeigt den Namen des Künstlers des gerade abgespielten Musikstücks an. |
| c. Album | Zeigt den Namen des Albums des gerade abgespielten Musikstücks an. |
| d. Status | Zeigt den Status des Abspielvorgangs an. Z. B. „Playing“ („Wird abgespielt“) oder „Stopped“ („Angehalten“). |
| e. Music Info (Musik-Info) | Zeigt das Musikformat und die Samplingrate des gerade abgespielten Musikstücks an. Z. B. „AAC“ ist das Format des Musikstücks; „44100 Hz“ ist die Samplingfrequenz des Musikstücks. |
| f. Uhrzeit und Datum | Zeigt die aktuelle Uhrzeit und das Datum an. |

Neustart der Bluetooth-Kopplung

Die Bluetooth-Funktion kann für verschiedene Funktionsweisen eingestellt werden, siehe unten:

1. Betätigen Sie im Bluetooth-Modus die **Taste MENU**, um auf die SystemEinstellungen zuzugreifen.
2. Drehen Sie den **TUNING/SEEK-Knopf** zur Auswahl der „Disconnect BT“- („BT trennen“) Optionen, und drücken Sie dann auf den **TUNING/SEEK-Knopf**, um die Einstellung auszuwählen.
3. Das LCD-Display zeigt jetzt einige Sekunden lang „Please wait“ („Bitte warten“), um die aktuelle Verbindung mit dem Mobiltelefon zu trennen.
4. Das LCD-Display zeigt „Not connected“ („Nicht verbunden“) an, und das Bluetooth des Radios ist für die Verbindung mit einem anderen Mobiltelefon bereit da es jetzt im Erkennungsmodus ist.
Die blaue **Bluetooth-LED** an der Vorderseite blinkt.

Hinweis: „Disconnect BT“ („BT trennen“) ist die Option, die das Bluetooth dieses Radios von Ihrem Mobiltelefon trennt und den „Erkennungsmodus“ aktiviert. Dadurch wird die Bluetooth-Kopplung mit einem anderen Gerät ermöglicht. Wenn kein anderes Gerät gekoppelt wird, versucht die Bluetooth-Funktion automatisch, die Verbindung zum letzten Gerät wiederherzustellen, wenn sie aus- und dann wieder eingeschaltet wird.

Im Bluetooth-Modus wird der automatische Stromsparmmodus aktiviert. Erfolgt am Aux-Eingang innerhalb von 15 Minuten keine Signaleingabe*, schaltet das Handsfree Radio automatisch den Standby-Modus ein. Drücken Sie die **Ein-/Ausschalttaste**, um das Gerät wieder einzuschalten.

* Der Standby-Modus wird auch dann aktiviert, wenn das eingehende Signal vom externen Gerät zu schwach ist und vom Stromsparmmodus über einen Zeitraum von 15 Minuten nicht erkannt wird.

AUX IN MODUS

Unter der Gummiabdeckung an der Seite des Geräts befindet sich ein 3,5 mm Aux-In Stereoeingang, an den externe Audiogeräte wie z.B. MP3-Spieler oder CD-Spieler angeschlossen werden können (Aux-Kabel nicht im Lieferumfang enthalten).

1. Schließen Sie ein Audiogerät an den Aux-Eingang an.
2. Schalten Sie mit **SOURCE** den AUX-In-Modus ein. Im Display erscheint „AUX IN“.
3. Starten Sie die Wiedergabe am externen Gerät.
4. Stellen Sie sowohl am Radio als auch am externen Gerät die Lautstärke entsprechend ein.
5. Schließen Sie nach dem Gebrauch die Gummiabdeckung, damit weder Feuchtigkeit noch Staub in die Anschlüsse oder das Radio eindringen können.

Hinweise: Verwenden Sie den Aux-Eingang nicht bei Regen oder unter feuchten Bedingungen, damit keine Feuchtigkeit in das Radio eindringen kann. Halten Sie die Gummiabdeckung unter solchen Bedingungen gut verschlossen.

Im AUX-Modus wird der automatische Stromsparmmodus aktiviert. Erfolgt am Aux-Eingang innerhalb von 15 Minuten keine Signaleingabe*, schaltet das DigiTube Radio automatisch den Standby-Modus ein. Die Betriebsanzeige und das LCD erlöschen ebenfalls. Drücken Sie die **Ein-/Ausschalttaste**, um das Gerät wieder einzuschalten.

* Der Standby-Modus wird auch dann aktiviert, wenn das eingehende Signal vom externen Gerät zu schwach ist und vom Stromsparmmodus über einen Zeitraum von 15 Minuten nicht erkannt wird.

Um dies zu verhindern, erhöhen Sie den Ausgangspegel des externen Geräts entsprechend, um erkannt zu werden.

UHRZEIT MANUELL EINSTELLEN

Die Uhrzeit lässt sich nur manuell einstellen, wenn sich das Radio im Standby-Modus befindet. Wenn Sie innerhalb von 5 Sekunden keine Taste drücken, verlässt das Radio die Uhrzeiteinstellung und Ihre Einstellungen werden gelöscht.

1. Halten Sie **TUNING** 12 Sekunden lang gedrückt, bis die Stundenanzeige im Display blinkt.
2. Drehen Sie **TUNING** zur Einstellung der Stunden.
3. Drücken Sie **TUNING** zum Bestätigen. Die Minutenanzeige beginnt zu blinken.
4. Drehen Sie **TUNING** zur Einstellung der Minuten.
5. Drücken Sie **TUNING** zum Bestätigen. Die Tagesanzeige beginnt zu blinken.
6. Drehen Sie **TUNING** zur Einstellung des Datums.
7. Drücken Sie **TUNING** zur Bestätigung. Die Monatsanzeige beginnt zu blinken.
8. Drehen Sie **TUNING** zur Einstellung des Monats.
9. Drücken Sie **TUNING** zum Bestätigen. Die Jahresanzeige beginnt zu blinken.
10. Drehen Sie **TUNING** zur Einstellung des Jahres.
11. Drücken Sie **TUNING** zum Bestätigen. Im Display blinkt die Anzeige „SYNCLOCK ON“.
12. Drehen Sie **TUNING** zur Auswahl von „SYNCLOCK ON“ oder „SYNCLOCK OFF“.
13. Drücken Sie **TUNING**, um Ihre Auswahl zu bestätigen und um die Uhrzeiteinstellung zu beenden.

ALARMEINSTELLUNGEN

Die Alarめinstellungen können nur im ausgeschalteten Zustand geändert werden (Stand-by-Modus). Wird für 5 Sekunden keine Taste gedrückt, so verlässt das Gerät das Alarめinstellungsmenü und die Einstellungen werden verworfen.

Weckalarm einstellen

1. Drücken Sie ca. 3 Sekunden **MENU**, bis im Display die Anzeige „ALARM SET“ erscheint.
2. Drehen Sie **TUNING** zur Einstellung der Stunde.
3. Drücken Sie **TUNING** zum Bestätigen. Die Minutenanzeige beginnt zu blinken.
4. Drehen Sie **TUNING** zur Einstellung der Minuten.
5. Drücken Sie **TUNING** zum Bestätigen.
6. Drehen Sie **TUNING** zur Auswahl von „BUZZER“, „DAB“ oder „UKW RADIO“. Falls Sie „DAB“ oder „UKW RADIO“ auswählen, wird zur programmierten Alarmzeit der zuletzt angehörte Sender eingeschaltet.
7. Drücken Sie **TUNING** zum Bestätigen.
8. „VOL XX“ wird angezeigt. Drehen Sie **TUNING** um die Lautstärke zu regeln.
9. Drücken Sie **TUNING** zum Bestätigen.

Alarm ein- und ausschalten

Drücken sie **MENU** um den Alarm zu aktivieren. Oben links im Display erscheint das Alarmsymbol. Um den Alarm zu deaktivieren, drücken Sie noch einmal **MENU**. Das Alarmsymbol verschwindet.

Wenn der Alarm ertönt, drücken Sie die **Ein-/Ausschalttaste**, um den Alarm auszuschalten.

LAUTHEIT

Die **Lautheit**-Funktion ermöglicht die Kompensation auf niedrigen und hohen Frequenzen.

Der Effekt ist besser hörbar, wenn am Radio eine niedrigere Lautstärke (dynamische Lautheit) eingestellt ist.

1. Drücken Sie auf die **Lautheit Taste**, Zur aktivieren Lautheit (Loudness On)
2. Drücken Sie noch einmal auf die **Lautheit Taste**, Zur deaktivieren Lautheit (Loudness Off)

TON

Mit der TON-Funktion können Sie niedrige (Bass) und höhere (Treble) Tonfrequenzen konfigurieren.

1. Schalten Sie das Radio mit der **Ein-/Ausschalttaste** ein.
2. Drücken Sie den **Lautstärkeregl**er während 3 sec. Im Display erscheint die Anzeige "BASS 0".
3. Drehen Sie den **Lautstärkeregl**er, um den Bass entsprechen einzustellen.
4. Drücken Sie den **Lautstärkeregl**er, zum Bestätigen. Im Display erscheint die Anzeige "TREBLE 0".
5. Drehen Sie den **Lautstärkeregl**er, um den Hochton entsprechend einzustellen.
6. Drücken Sie den Lautstärkeregl, um Ihre Einstellungen zu bestätigen und zur normalen Anzeige zurückzukehren.

SPRACHEINSTELLUNGEN

Sie haben die Möglichkeit, unterschiedliche Menüsprachen für das Radio einzustellen.

1. Schalten Sie das Radio mit der **Ein-/Ausschalttaste** ein.
2. Drücken Sie **MENU** und drehen Sie dann **TUNING**, bis im Display die Anzeige „System“ erscheint.
3. Drücken Sie **TUNING**. Drehen Sie **TUNING**, bis im Display die Anzeige „Language“ erscheint.
4. Drücken Sie **TUNING** zum Öffnen des Sprachenmenüs.
5. Drehen Sie **TUNING** zur Auswahl der gewünschten Sprache (Englisch ist die Standardeinstellung).
6. Drücken Sie **TUNING** zum Bestätigen. Das Menü wird nun in der ausgewählten Sprache angezeigt.

SOFTWARE-VERSION

Die Anzeige der Software-Version kann nicht geändert werden und dient nur Ihrer Information. Die Software-Version lässt sich nur in den Modi DAB und UKW anzeigen.

1. Schalten Sie das Radio mit der **Ein-/Ausschalttaste** ein.
2. Schalten Sie mit **SOURCE** den UKW- oder DAB-Modus ein.
3. Drücken Sie **MENU**, bis im Display die Anzeige „Full Scan“ erscheint. Drehen Sie dann **TUNING**, bis im Display „System“ angezeigt wird.
4. Drücken Sie **TUNING**. Drehen Sie **TUNING**, bis im Display die Anzeige „SW version“ erscheint.
5. Drücken Sie **TUNING**, um die Software-Version anzuzeigen.
6. Drücken Sie **TUNING**, um zum vorhergehenden Menü zurückzukehren und drücken Sie **MENU**, um zur normalen Radioanzeige zu gelangen.

Hinweis: Der USB-Port neben dem Batteriefach kann für die Aktualisierung der Software des Geräts verwendet werden.

SYSTEMRÜCKSTELLUNG

Falls Ihr Radio nicht ordnungsgemäß funktioniert oder Anzeigen im Display fehlen bzw. unvollständig sind, führen Sie bitte wie folgt eine Rückstellung durch.

1. Schalten Sie das Radio mit der **Ein-/Ausschalttaste** ein.
2. Drücken Sie die Taste **MENU**.
3. Drehen Sie **TUNING**, bis im Display die Anzeige „System“ erscheint. Drücken Sie dann **TUNING**.
4. Drehen Sie **TUNING**, bis im Display die Anzeige „Factory reset“ erscheint. Drücken Sie dann **TUNING**.
5. Drehen Sie **TUNING** zur Auswahl von „Yes“ oder „No“. Wählen Sie „Yes“ für die Rückstellung oder „No“, falls Sie das System nicht zurückstellen möchten.
6. Drücken Sie **TUNING**, um die Rückstellung zu starten.
7. Das System führt eine vollständige Rückstellung durch. Alle Favoriteneinstellungen und die Senderliste werden gelöscht. Alle Einstellungen werden auf die Werkseinstellungen zurückgesetzt. Im Display erscheint einige Sekunden lang die Anzeige „WELCOME TO DIGITAL RADIO“ und dann führt das Radio einen Scan nach Band III DAB-Kanälen und UKW-Sendern durch. Im Display erscheint die Anzeige „Scanning“ für DAB-Kanäle und „Auto“ für UKW-Sender.

Bei Fehlfunktion aufgrund elektrostatischer Entladung führen Sie eine Rückstellung wie oben beschrieben durch, um den normalen Betrieb wiederherzustellen. Falls Sie die Rückstellung wie oben beschrieben nicht durchführen können, ist es erforderlich, alle Batterien zu entfernen und den Netzstecker zu ziehen und anschließend wieder einzulegen bzw. anzuschließen.

HINTERGRUNDBELEUCHTUNG

Konfiguration der LCD-Hintergrundbeleuchtung

1. Betätigen Sie die **Ein-/Ausschalttaste**, um das Radio einzuschalten.
2. Betätigen Sie die Taste **MENU**, und drehen Sie dann den **Drehknopf**, bis das Display „System“ anzeigt.
3. Drücken Sie auf den **TUNING**; drehen Sie den **TUNING**, bis das Display „LCD backlight“ anzeigt.
4. Drücken Sie auf den **TUNING**, um das Menü für die Anpassung der LCD-Hintergrundbeleuchtung aufzurufen.
5. Drehen Sie den **TUNING**, um „on“ auszuwählen, damit die Hintergrundbeleuchtung immer aktiv ist, wenn das Radio per Netzbetrieb läuft.
6. Oder wählen Sie mit dem **TUNING** „off“ (Standard), so dass die Hintergrundbeleuchtung 10 Sekunden lang aktiv ist, wenn bei Netzbetrieb eine Taste betätigt wird.
7. Drücken Sie auf den **TUNING**, um Ihre Auswahl zu bestätigen.

Hinweis: Die LCD-Hintergrundbeleuchtungsoption „on“ ist nur verfügbar, wenn das Radio im Netzbetrieb läuft. Wenn das Radio per Akku betrieben wird, ist diese Option auf „off“ gesetzt – 10 Sekunden Beleuchtung, wenn eine Taste betätigt wird. Wenn das Radio wieder mit dem Stromnetz verbunden wird, wird die letzte Benutzereinstellung wieder aktiviert.

BLUETOOTH LED

Bluetooth-LED-Konfiguration

1. Betätigen Sie die **Ein-/Ausschalttaste**, um das Radio einzuschalten.
2. Betätigen Sie die Taste **MENU**, und drehen Sie dann den **TUNING**, bis das Display „System“ anzeigt.
3. Drücken Sie auf den **TUNING**, und drehen Sie ihn, bis das Display „Bluetooth LED“ anzeigt.
4. Drücken Sie auf den **TUNING**, um das Menü für die Anpassung der Bluetooth-LED aufzurufen.
5. Drehen Sie den **TUNING**, um „on“ (Standard) auszuwählen, damit die Bluetooth-LED immer leuchtet, wenn eine Verbindung besteht.
6. Oder drehen Sie den **TUNING**, um „off“ auszuwählen, damit die Bluetooth-LED deaktiviert wird, wenn eine Bluetooth-Verbindung hergestellt wurde.
7. Drücken Sie auf den **TUNING**, um Ihre Auswahl zu bestätigen.

RADIONAMENOPTION

Diese Radio unterstützt benutzerdefinierte Radionamen. Wenn das Radio über einen benutzerdefinierten Radionamen verfügt, so wird dieser beim Ein- und Ausschalten des Radios angezeigt.

1. Betätigen Sie der **Ein-/Ausschalttaste** zum Einschalten des Radios.
2. Betätigen Sie die Taste **MENU** und drehen Sie dann am **TUNING**, bis "System" in der Anzeige erscheint.
3. Drücken Sie **TUNING**. Drehen Sie am **TUNING**, bis in der Anzeige "Name" erscheint. Drücken Sie auf **TUNING**.
4. Drehen Sie **TUNING** zur Auswahl der Buchstaben. Die maximale Länge des benutzerdefinierten Namens ist 16 Buchstaben.
5. Drücken Sie **TUNING** zur Bestätigung Ihrer Auswahl. In dem Moment, in dem Sie auf den **TUNING** drücken, wird der Cursor auf die nächste Auswahlposition gesetzt.
6. Benutzen Sie die Tasten **Schnellvorlauf (P3)** und **Schnellrücklauf (P4)**, um den Cursor nach links oder rechts zu bewegen.
7. Wiederholen Sie die Schritte 4 bis 6, um den benutzerdefinierten Radionamen zu bearbeiten.
8. Um den benutzerdefinierten Radionamen zu vervollständigen, brauchen Sie lediglich alle 16 Buchstaben eingeben oder die Taste **MENU** betätigen.
9. Wenn Sie den Radionamen fertig bearbeitet haben, erscheint die Meldung "Confirm changes" in der ersten Zeile der LCD-Anzeige. Wenn Sie die Änderungen speichern erscheint "OK" und "Cancel" erscheint, wenn Sie die Änderungen verwerfen.
10. Um die Änderungen zu bestätigen, drehen Sie **TUNING**, bis "OK" in der Anzeige erscheint und drücken Sie dann **TUNING** zum Verlassen der Bearbeitungsfunktion. Damit übernimmt das Radio dann seinen benutzerdefinierten Namen.
11. Um die Änderungen zu verwerfen, drehen Sie **TUNING**, bis "Cancel" in der Anzeige erscheint und drücken Sie dann **TUNING** zum Verlassen der Bearbeitungsfunktion. Damit werden die Änderungen verworfen und das Radio behält seinen vorigen Anzeigenamen.

12. Das nächste Mal, wenn Sie das Radio einschalten, erscheint in der ersten Anzeigzeile die Meldung "Welcome" und der neue Name in der zweiten Anzeigzeile.
13. Wenn Sie das Radio ausschalten, erscheint in der ersten Anzeigzeile

Anmerkungen:

- Wenn für mehr als 20 Sekunden im Bearbeitungs Menü keine Taste betätigt wird, verlässt das Radio das Menü automatisch, ohne dabei bereits gemachte Änderungen zu speichern.
- Der Standardname des Radios ist leer. Der benutzerdefinierte Name geht verloren und wird durch den Standardnamen (kein Name) ersetzt, wenn ein Systemreset durchgeführt wird.
- Das Radio unterstützt maximal 16 Buchstaben für den Namen des Radios.

GARANTIE

Dieses Gerät kommt mit einer 2-jährigen eingeschränkten Garantie.

WARNUNG! Die Garantie wird nichtig, falls die Abdeckung geöffnet und das Gerät modifiziert oder verändert wurde!

Die Garantie des Radios erstreckt sich nicht auf folgendes:

- Schäden aufgrund falscher Nutzung, Missbrauch, Fahrlässigkeit, Unfällen, Änderungen oder nicht genehmigter Reparaturen.
- Normale(r) Abnutzung und Verschleiß.
- Batterien.

INFORMATIONEN

Technische Daten

Dieses Gerät ist gemäß geltenden EU-Richtlinien geräuschgedämpft.

Das Produkt entspricht den Europäischen Richtlinien 2006/95/EC, 2005/32/EC und 2004/108/EC.

Dieses Gerät entspricht der Sicherheitsnorm DIN EN 60065 (VDE 0860) und somit der internationalen Sicherheitsnorm IEC 60065.

Das Gehäuse des Geräts darf unter keinen Umständen geöffnet werden. Der Hersteller haftet nicht für Schäden aufgrund unsachgemäßer Nutzung.

Das Typenschild befindet sich an der Unterseite des Geräts.

Umweltgerechte Entsorgung



Dieses Produkt besteht aus hochwertigen Teilen und Materialien, die wiederverwertet und recycelt werden können.

Entsorgen Sie das Gerät nicht über den normalen Haushaltsmüll.

Geben Sie es an einer Sammelstelle für das Recycling von elektrischen und elektronischen Geräten ab. Dieses Symbol auf dem Gerät, in der Bedienungsanleitung und auf der Verpackung weist auf diese Art der Entsorgung hin.

Informieren Sie sich auf Ihrer Gemeinde über örtliche Sammelstellen. Recyceln Sie Altgeräte, um die Umwelt zu schützen.

Stromversorgung

Netzteil: AC 230 V ~ 50/60Hz

Batterien: 6 x AM3/AA/LR6

Energieverbrauch (Netzstrom)

Betrieb: < 14 W

Standby: < 1 W

Frequenzbereich

FM 87.50MHz – 108.00 MHz

DAB 174.928MHz – 239.200MH

Lautsprecher

Größe 1 x Ø 77mm

Impedanz 8 Ohm

Ausgangsleistung

Nominal 1 x 7W

Aux-eingang

Ø 3.5mm

Perfectpro B.V.
Everdenberg 9A
4902TT Oosterhout
The Netherlands
www.perfectpro.eu